

OLYMPUS®

DIGITÁLNÍ FOTOAPARÁT

E-M10 Mark II

Návod k použití

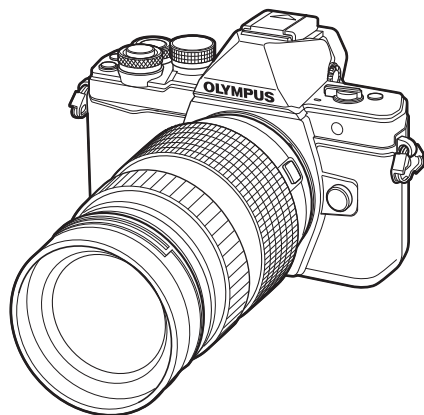

Obsah

Rejstřík základních úloh

1. Příprava
2. Snímání
3. Prohlížení
4. Funkce nabídky
5. Připojení fotoaparátu k chytrému telefonu
6. Připojení fotoaparátu k počítači a k tiskárně
7. Baterie, nabíječka baterie a karta
8. Výměnné objektivy
9. Používání samostatně prodávaného příslušenství
10. Informace
11. BEZPEČNOSTNÍ UPOZORNĚNÍ

- Děkujeme vám za zakoupení digitálního fotoaparátu Olympus. Před prvním použitím fotoaparátu si prosím pozorně přečtete tento návod, umožní vám přístroj optimálně využít a prodloužit jeho životnost. Návod si pečlivě uschovejte pro další použití.
- Před pořizováním důležitých snímků se s fotoaparátem seznáme a pořídte několik zkušebních snímků.
- Obrázky displeje a fotoaparátu použité v tomto návodu k obsluze vznikly během vývojové fáze a mohou se lišit od finálního výrobku.
- Pokud jsou funkce přidáné nebo upravené aktualizovaným firmwarem ve fotoaparátu, bude se obsah lišit. Nejaktuálnější informace naleznete na webových stránkách Olympus.





>> DÁREK PRO VÁS <<

Zaregistrujte si svůj výrobek na www.mujoylympus.cz
a získáte prodlouženou záruku 30 měsíců a další výhody.



Symbole použité v tomto návodu k obsluze

V tomto návodu jsou použity následující symboly.

 Upozornění	Důležité informace o faktorech, které mohou vést k nesprávné funkci nebo k provozním problémům. Také varuje před činnostmi, kterých je nutno se naprosto vyvarovat.
 Poznámky	Věci, na které je vhodné při používání fotoaparátu pamatovat.
 Tipy	Užitečné informace a rady, které vám pomohou využívat váš fotoaparát co nejlépe.
	Referenční stránky s popisem detailů nebo souvisejících informací.

Rejstřík základních úloh	7	Volba clony i expoziční doby (manuální režim M).....	35
Názvy částí	10	Snímání s dlouhou expozicí (BULB).....	35
Příprava	12	Živé kompozitní snímání (složení tmavého a světlého snímku).....	36
▮ Vybalení fotoaparátu	12	Snímání pomocí dotykového displeje	37
▮ Nabíjení a vložení baterie	13	▮ Natáčení videosekvencí	38
▮ Vložení karty	14	Používání režimu videosekvencí (☒).....	39
Vyjmutí karty.....	14	Pořizování fotografií během natáčení videosekvence (Režim Video+Foto)	40
▮ Nasazení objektivu na fotoaparát	15	Použití funkce ztišení během nahrávání videosekvence.....	40
▮ Zapnutí fotoaparátu	16	▮ Snímání „Moje klipy“	41
▮ Nastavení data/času	17	Úpravy „Moje klipy“	42
Snímání	18	Nahrávání zpomalených/ zrychlených videosekvencí	43
▮ Zobrazení informací během snímání	18	▮ Záznam vysokorychlostních videosekvencí	44
Displej během snímání	18	▮ Používání možností snímání	45
▮ Přepínání zobrazení	20	Vyvolání možností fotografování.....	45
Přepínání mezi snímáním pomocí živého náhledu a pomocí hledáčku	20	Úpravy expozice (expoziční kompenzace).....	47
Přepnutí informačního displeje	21	Aretace expozice (Aretace AE)	47
▮ Pořizování statických snímků ... 22		Nastavení oblasti AF (AF zóna).....	48
Používání režimu iAUTO	24	Použití malé oblasti a skupiny oblastí (Nastavení oblasti AF)....	48
Fotografování ve scénických režimech	26	Priorita obličeje/Detekce zornic s automatickým ostřením.....	49
Použití uměleckých filtrů.....	28	Automatické ostření s přibližovacím rámečkem / automatické ostření s přibližováním (Super Spot AF).....	50
Použití funkce PHOTO STORY.....	30		
Fotografování bez nastavení (programový režim P)	32		
Volba clony (režim priority clony A)	33		
Volba expoziční doby (režim priority závěrky S)	34		

Volba režimu ostření (režimu AF)	51	Možnosti zvuku u videosekvence (záznam zvuku spolu s videosekvencí)	72
Změna jasu světlých a tmavých částí	52	Přidání efektů k videosekvenci	72
Ovládání barvy (Úpravy barev)	52	Prohlížení	74
Výběr způsobu, jakým bude fotoaparát měřit jas (měření)	53	Zobrazení informací při přehrávání	74
Citlivost ISO	53	Zobrazení informací o přehrávání	74
Úpravy barev (vyvážení bílé)	54	Přepnutí informačního displeje	75
Jemné nastavení vyvážení bílé (Úpravy vyvážení bílé)	55	Prohlížení fotografií a videosekvencí	76
Redukce ořesů fotoaparátu (stabilizace obrazu)	56	Náhledové zobrazení/ Kalendářové zobrazení	77
Sekvenční snímání / použití samospouště	57	Prohlížení snímků	77
Snímání bez vibrací způsobených ovládním tlačítka spouště (Snímání se zpožděním [♦])	58	Hlasitost	78
Snímání bez zvuku závěrky (Tichý [♥])	58	Přehrávání videosekvencí	79
Nastavení poměru stran snímku	59	Ochrana snímků	79
Výběr kvality obrazu (režim kvality statických snímků)	60	Mazání snímků	79
Výběr kvality obrazu (režim kvality videosekvencí)	61	Nastavení příkazu přenosu pro snímky ([Příkaz sdílení])	80
Použití blesku	62	Výběr snímků ([Vybráno sdílení obj.], [On], [Smazat vybrané])	80
Úprava výkonu blesku (ovládání intenzity blesku)	64	Používání dotykového displeje	81
Přiřazení funkcí tlačítkům (funkce tlačítka)	64	Výběr a ochrana snímků	81
Možnosti zpracování (režim snímku)	68	Funkce nabídky	82
Jemné nastavení ostrosti (ostrost)	69	Používání základní nabídky	82
Jemné nastavení kontrastu (kontrast)	69	Používání nabídky snímání 1/ nabídky snímání 2	83
Jemné nastavení saturace (saturace)	69	Formátování karty (Nast. karty)	83
Jemné nastavení tónu (gradace)	70	Odstranění všech snímků (Nast. karty)	83
Nastavení formátu reprodukce barev (barevný prostor)	71	Obnovení do výchozího nastavení (Reset)	84

Registrace oblíbených nastavení (Moje Nastavení)	84
Možnosti zpracování (Režim snímku)	85
Kvalita obrazu (◀⊕).....	85
Digitální zoom (Digitální telekonvertor).....	86
Nastavení samospouště (/☺).....	86
Automatické snímání v pevném intervalu () časoběrné snímání).....	87
Změny nastavení v rámci série fotografií (bracketing).....	88
Pořizování snímků HDR (High Dynamic Range).....	91
Uložení více expozič do jednoho snímku (vícenásobná expozice).....	92
Korekce lichoběžníku a řízení perspektivy (Korekce lichoběžníku).....	93
Nastavení snímání se zpožděním / tichého snímání (Snímání se zpožděním [] / Tiché []).....	94
Fotografování s dálkově ovládaným bezdrátovým bleskem	94
Používání Prohlížeckí menu	95
Zobrazení otočených snímků ().....	95
Úprava statických snímků.....	95
Zrušení ochrany všech snímků	97
Použití Menu nastavení.....	98
⌚ (Nastavení data/času)	98
🗨️ (Změna jazyka displeje).....	98
🖱️ (Nastavení jasu displeje).....	98
Zobraz náhled.....	98
Nastavení Wi-Fi.....	98
🔗 Zobrazení menu.....	98
Firmware.....	98
Používání uživatelských menu.....	99
📷 AF/MF	99
🔍 Tlačítko/Přepínač	100
📄 Spoušť/.....	100
📺 Disp/())/PC.....	101
📷 Exp//ISO.....	103
🔧 ⚡ Uživatelský	104
📷 ◀⊕ / Barva / WB	104
🗑️ Nahráv./mazání.....	105
📹 Video.....	106
📷 Vestavěný el. hledáček	108
📷 📷 Nástroje	108
AEL/AFL	109
Asistent MF	110
Prohlížení snímků z fotoaparátu na televizoru	110
Výběr zobrazení ovládacího panelu (Nastavení ovládání).....	112
Přidávání zobrazení informací.....	113
Expoziční doby při automatickém odpalování blesku.....	114
Kombinace rozlišení videosekvencí a poměrů kompresce.....	114
Volba stylu zobrazení hledáčku	115
Připojení fotoaparátu k chytrému telefonu	116
Připojení k chytrému telefonu	117
Přenos snímků do chytrého telefonu	118
Dálkové snímání pomocí chytrého telefonu	118
Přidání informací o poloze do snímků	119
Změna způsobu připojení.....	120
Změna hesla.....	120

- Zrušení příkazu sdílení 121
- Inicializace nastavení bezdrátové sítě LAN..... 121

Připojení fotoaparátu k počítači a k tiskárně 122

- Připojení fotoaparátu k počítači..... 122
- Kopírování obrázků do počítače 122
- Instalace počítačového softwaru 123
- Přímý tisk (PictBridge)..... 125
 - Jednoduchý tisk..... 125
 - Vlastní tisk 126
- Tisková objednávka (DPOF) 127
 - Vytvoření objednávky tisku 127
 - Odebrání všech nebo vybraných obrázků z objednávky tisku 128

Baterie, nabíječka baterie a karta 129

- Baterie a nabíječka..... 129
- Použití nabíječky v zahraničí... 129
- Použitelné karty 130
- Režim záznamu a velikost souboru/počet uložitelných statických snímků 131

Výměnné objektivy 132

Používání samostatně prodávaného příslušenství 133

- Externí blesky určené pro tento fotoaparát..... 133
 - Fotografování s bezdrátovým bleskem pomocí dálkového ovládání 133
- Jiné externí blesky 134
- Základní příslušenství..... 135
- Schéma systému..... 136

Informace 138

- Tipy a informace o pořizování snímků..... 138
- Chybové kódy 140
- Čištění a skladování fotoaparátu..... 142
 - Čištění fotoaparátu 142
 - Paměť..... 142
 - Čištění a kontrola obrazového snímače 142
 - Kalibrace snímače - kontrola funkcí zpracování snímků..... 143
- Přehled nabídek..... 144
- Výchozí možnosti
 - Moje Nastavení 151
- Technické údaje..... 153

BEZPEČNOSTNÍ UPOZORNĚNÍ 156

- BEZPEČNOSTNÍ UPOZORNĚNÍ 156



Rejstřík 166

Rejstřík základních úloh

Snímání



Pořizování snímků s automatickým nastavením	▶ iAUTO (iAuto)	24
Volba poměru stran	▶ Poměr stran	59
Rychlé přizpůsobení nastavení scéně	▶ Scénický režim (SCN)	26
Snadné pořizování fotografií na profesionální úrovni	▶ Live Guide	24
Nastavení jasu fotografie	▶ Expoziční kompenzace	47
Pořizování snímků s rozmazaným pozadím	▶ Live Guide	24
	▶ Snímání s prioritou clony	33
Pořizování snímků, které zachytí objekt v pohybu nebo zachytí pohyb	▶ Live Guide	24
	▶ Snímání s prioritou závěrky	34
	▶ Scénický režim (SCN)	26
Pořizování snímků se správnou barevností	▶ Vyvážení bílé	54
	▶ Snadné vyvážení bílé (One Touch)	55
Zpracování obrázků tak, aby odpovídaly objektu / Pořizování jednobarevných snímků	▶ Režim snímku	68
	▶ Umělecký filtr (ART)	28
Pokud fotoaparát nezaostří na snímání objektu/Zaostření na jednu oblast	▶ Používání dotykového displeje	37
	▶ AF Zóna	48
	▶ Automatické ostření s přibližovacím rámečkem/ Automatické ostření s přibližováním	50
Zaostření na malý bod v rámečku/ potvrzení zaostření před snímáním	▶ Automatické ostření s přibližovacím rámečkem/ Automatické ostření s přibližováním	50
Změna kompozice fotografií po zaostření	▶ C-AF+TR (AF sledování)	51
Pořizování fotografií bez blesku	▶ Režim DIS/ISO	26/53
Redukce ořesů fotoaparátu	▶ Stabilizace obrazu / snímání se zpožděním	56/58
	▶ Samospoušť	57
Pořizování snímků objektu v protisvětle	▶ Kabel dálkového ovládání	135
	▶ Použití blesku	62
	▶ Gradace (Picture Mode)	70

Fotografování ohňostrojí	Režim bulb / časosběrná fotografie	35
	▶ Živá kompozitní fotografie	36
	Scénický režim (SCN)	26
Pořizování snímků tak, aby bílé objekty nebyly příliš bílé a černé objekty příliš tmavé	Gradace (Picture Mode)	70
	▶ Histogram/ Expoziční kompenzace	21/47
	Kontrola jasů a stínů	52
Redukce obrazového šumu	▶ Redukce šumu	103
Optimalizace obrazovky/ nastavení odstínu obrazovky	▶ Nastavení jasu displeje / zesílení podsvícení	98/101
Nastavení efektu před pořízením snímku	▶ Funkce náhledu	65
	▶ Testovací snímek	65
Kontrola vodorovné nebo svislé orientace před fotografováním	▶ Vodováha	21
Fotografování se záměrnou kompozicí	▶ Zobrazená Mřížka	101
Kontrola zaostření přiblížením fotografie	▶ AUTO  (Zobrazit náhled)	98
Autoportréty	▶ Samospoušť	57
	▶ Scénický režim (SCN)	26
Sekvenční snímání	▶ Sekvenční snímání	57
Prodloužení životnosti baterie	▶ Rychlý režim spánku	109
Zvýšení počtu snímků, které lze pořídit	▶ Režim kvality statických snímků	60
Dálkové snímání pomocí chytrého telefonu	▶ Dálkové snímání pomocí chytrého telefonu	118
Snímání bez zvuku závěrky	▶ Tichý 	58

Přehrávání/Retuš

Prohlížení snímků na televizoru	▶ HDMI/Video Out	101
	▶ Přehrávání na televizi	110
Přehrávání prezentací s hudbou na pozadí	▶ Prezentace	78
Zesvětlení stínů	▶ Změna stínů (Úpravy JPEG)	96
Řešení problému červených očí	▶ Redukce červ. očí (Úpravy JPEG)	96
Snadný tisk	▶ Přímý tisk	125
Komerční výtisky	▶ Vytvoření objednávky tisku	127
Přenos snímků do chytrého telefonu	▶ Přenos snímků do chytrého telefonu	118
Přidávání údajů o poloze do snímků	▶ Přidávání údajů o poloze do snímků	119

Nastavení fotoaparátu

Synchronizace data a času	▶ Nastavení data/času	17
Obnovení výchozího nastavení	▶ Reset	84
Ukládání nastavení	▶ Moje Nastavení	84
Změna jazyka zobrazení nabídky	▶ 	98
Vypnutí zvuku automatického ostření	▶  (Zvuk pípnutí)	102

Názvy částí

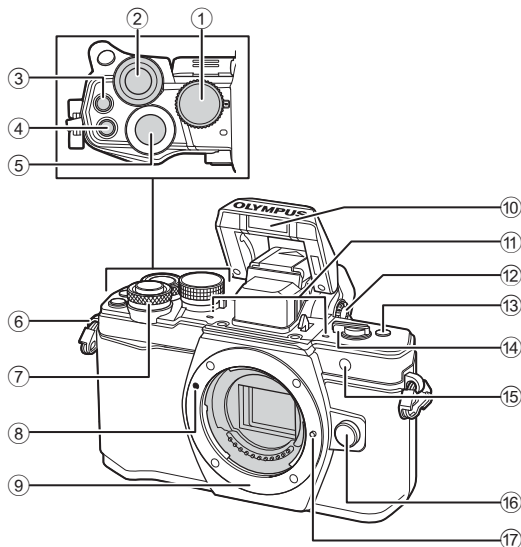

- | | |
|--|--|
| ① Přepínač režimů.....str. 22 | ⑩ Interní bleskstr. 62 |
| ② Zadní přepínač* (☺)
..... str. 32–35, 46–47, 61, 66–67, 76 | ⑪ Stereofonní mikrofonstr. 72, 80, 97 |
| ③ Tlačítko (Video) / ☑str. 38, 64/ str. 80 | ⑫ Kolečko dioptrické korekcestr. 20 |
| ④ Tlačítko Fn2str. 52, 64, 66 | ⑬ Tlačítko Fn3str. 64 |
| ⑤ Tlačítko spouště.....str. 23 | ⑭ Páčka ON/OFF (vypínač)..... str. 16, 62 |
| ⑥ Poutko na řemínek.....str. 12 | ⑮ Indikátor samospouště /
AF lampastr. 57/str. 99 |
| ⑦ Přední přepínač* (☺)
..... str. 32–35, 46–47, 61, 66–67, 76 | ⑯ Tlačítko pro uvolnění objektivustr. 15 |
| ⑧ Značka nasazení objektivustr. 15 | ⑰ Aretační pojistka objektivu |
| ⑨ Bajonet (před nasazením objektivu
sejměte kryt těla) | |

* V této příručce ikony ☺ a ☺ představují operace s využitím předního a zadního přepínače.

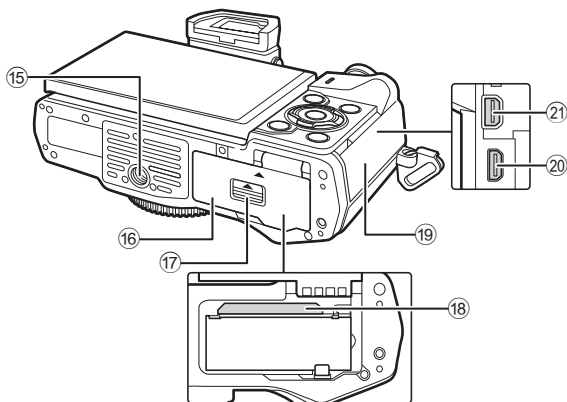
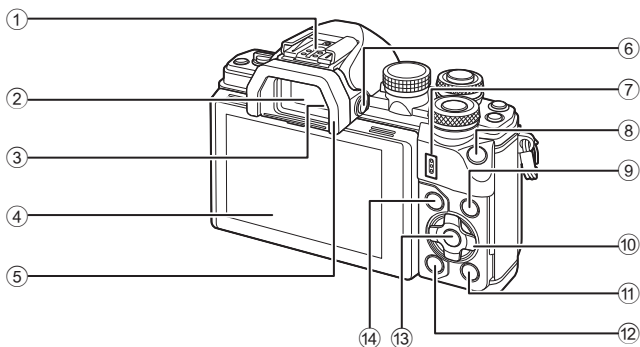

- | | |
|--|--|
| ① Patice pro příslušenstvístr. 133 | ⑪ Tlačítko (přehrávání)str. 76 |
| ② Hledáčekstr. 20 | ⑫ Tlačítko (Smazat)str. 79 |
| ③ Senzor očí | ⑬ Tlačítko str. 45, 82 |
| ④ Displej (dotykový displej)
.....str. 18, 20, 45, 74, 81 | ⑭ Tlačítko MENUstr. 82 |
| ⑤ Očnice.....str. 135 | ⑮ Závit pro stativ |
| ⑥ Tlačítko (LV)str. 20 | ⑯ Kryt prostoru pro baterii/kartustr. 13 |
| ⑦ Reproduktor | ⑰ Zámek prostoru pro baterii/kartu...str. 13 |
| ⑧ Tlačítko Fn1str. 64 | ⑱ Otvor pro kartu.....str. 14 |
| ⑨ Tlačítko INFOstr. 21, 75 | ⑲ Kryt konektorů |
| ⑩ Kurzorový kříž*str. 48, 76 | ⑳ Konektor HDMI (typ D)str. 110 |
| | ㉑ Multikonektorstr. 110, 122, 125 |

* V této příručce představují ikony operace prováděné pomocí šípek.

1 Příprava

1

Příprava

Vybalení fotoaparátu

K fotoaparátu jsou přiloženy následující položky.

Pokud některá z položek chybí nebo je poškozená, obraťte se na prodejce, u kterého jste fotoaparát zakoupili.



Fotoaparát



Krytka těla



Řemínek

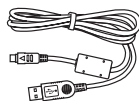

Kabel USB
CB-USB6

- Disk CD-ROM s počítačovým softwarem
- Návod k použití
- Záruční list

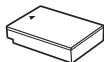

Lithium-iontová
baterie BLS-50

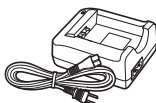

Nabíječka lithium-
iontové baterie
BCS-5

Přípevnění řemínku

1

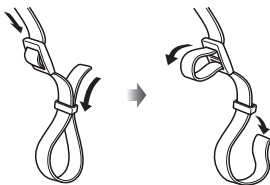

2



3

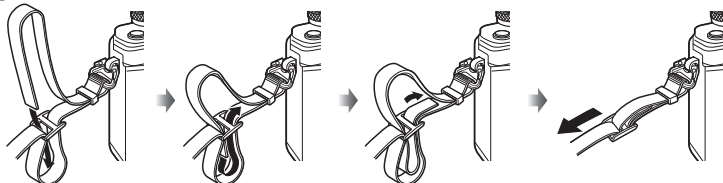

- Stejným způsobem upevněte řemínek na druhé straně.
- Nakonec řemínek utáhněte, abyste měli jistotu, že pevně drží.

Nabíjení a vložení baterie

1 Nabití baterie.

Indikátor nabíjení

Zařízení se nabíjí	Rozsvítí se oranžově
Nabíjení bylo dokončeno	Vypnuto
Chyba nabíjení	Bliká oranžově

(Doba nabíjení: nejvýše přibližně 3 hodiny a 30 minut)

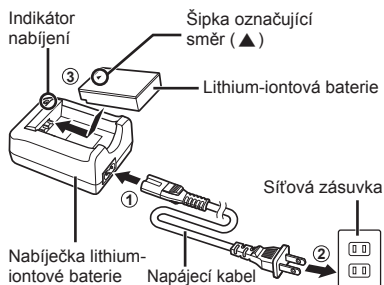

Upozornění

- Po dokončení nabíjení nabíječku odpojte od sítě.

2 Otevření krytu prostoru na baterie a kartu.

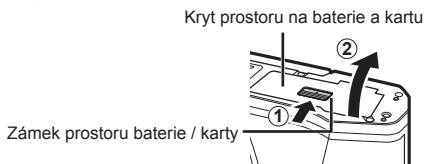

3 Vložení baterie.

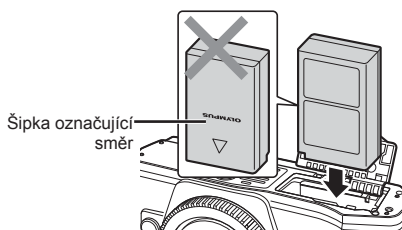

Vyjmutí baterie

Před otevřením nebo zavřením krytu prostoru na baterie a kartu fotoaparát vypněte. Pokud chcete vyjmout baterii, zatlačte nejprve knoflík zámku baterie ve směru šipky a teprve potom ji vyjměte.

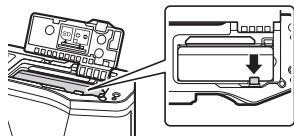

Upozornění

- Pokud není možné baterii vyjmout, obraťte se na autorizovaného prodejce nebo servisní středisko. Nepoužívejte hrubou sílu.

Poznámky

- Předpokládáte-li dlouhotrvající fotografování, doporučujeme mít s sebou záložní baterii.
- Rovněž si přečtěte „Baterie, nabíječka baterie a karta“ (str. 129).

Vložení karty

V tomto fotoaparátu je možné použít následující typy paměťových karet SD (běžně dostupné): SD, SDHC, SDXC a Eye-Fi.

Karty Eye-Fi

Před použitím si přečtěte „Použitelné karty“ (str. 130).

1 Vložení karty.

- Otevřete kryt prostoru na baterii a kartu.
- Zasuňte kartu tak dlouho, až s cvaknutím zaskočí na své místo.  „Použitelné karty“ (str. 130)

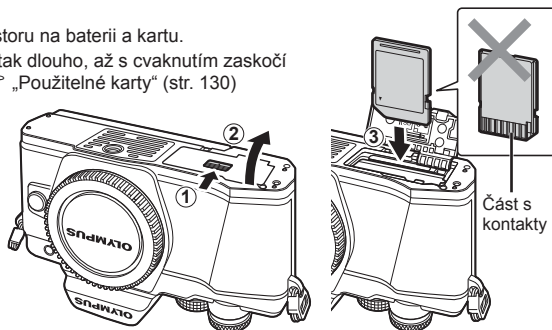

Upozornění

- Před vložení nebo vyjmutím baterie nebo karty fotoaparát vypněte.
- Nevkládejte silou poškozenou nebo zdeformovanou kartu. Mohlo by dojít k poškození otvoru pro kartu.

2 Zavření krytu prostoru na baterii a kartu.

Upozornění

- Před používáním fotoaparátu se ujistěte, že je zavřený kryt prostoru na baterii a kartu.

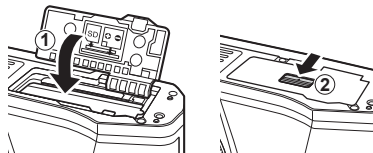

Vyjmutí karty

Lehce zatlačte na vloženu kartu a ona se vysune. Vytáhněte kartu.

Upozornění

- Pokud svítí indikátor zápisu na kartu (str. 18), nevyjímejte baterii ani kartu.

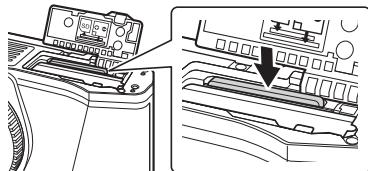

Nasazení objektivu na fotoaparát

1 Nasaďte objektiv na fotoaparát.

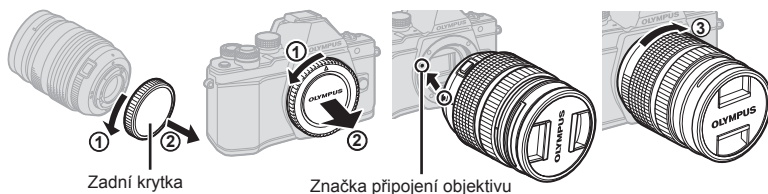

- Sejměte zadní krytku z objektivu a krytku těla fotoaparátu.
- Zarovnejte (červenou) značku pro nasazení objektivu na fotoaparátu s (červenou) značkou zarovnání na objektivu. Pak zasuňte objektiv do těla fotoaparátu.
- Otáčejte objektiv (ve směru označeném šipkou ③), dokud neuslyšíte klapnutí.

Upozornění

- Před nasazením nebo sejmutím objektivu vypněte fotoaparát.
- Nedotýkejte se tlačítka uvolnění objektivu.
- Nedotýkejte se vnitřních částí fotoaparátu.

2 Sejměte kryt objektivu.

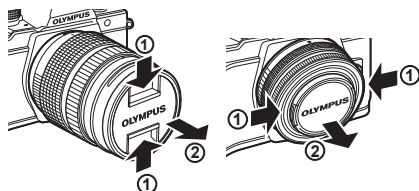

■ Sejmutí objektivu z fotoaparátu

Před sejmutím objektivu se přesvědčte, že je fotoaparát vypnutý.

- 1 Podržte stisknuté tlačítko uvolnění objektivu a otočte objektivem ve směru označeném šipkou.

Tlačítko uvolnění objektivu

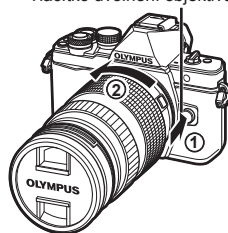

Výměnné objektivy

Přečtěte si „Výměnné objektivy“ (str. 132).

Zapnutí fotoaparátu

1

Příprava

1 Přesuňte páčku **ON/OFF** do polohy **ON**.

- Při zapnutí fotoaparátu se zapne displej.
- Chcete-li fotoaparát vypnout, vraťte páčku do polohy **OFF**.

■ Páčka ON/OFF

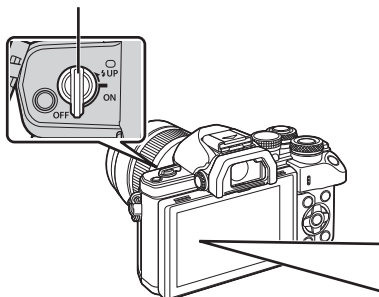

■ Displej

Stav baterie

 (zelený): Fotoaparát je připraven k použití. (Zobrazuje se po dobu přibližně deset sekund po zapnutí fotoaparátu.)

 (zelený): Baterie je slabá

 (bliká červeně): Nabijte baterii.



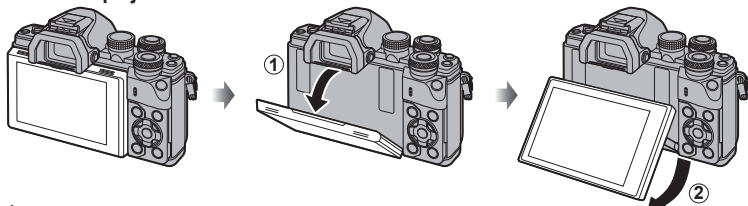

Použití displeje



Úhel displeje je možné nastavit.

Režim spánku fotoaparátu

Pokud žádnou operaci neprovedete po dobu jedné minuty, fotoaparát přejde do režimu spánku (úsporného režimu), při kterém dojde k vypnutí obrazovky a zrušení všech činností. Stiskem tlačítka libovolného tlačítka (spouště,  atd.) se fotoaparát znovu aktivuje. Pokud je fotoaparát ponechán v režimu spánku 4 hodiny, automaticky se vypne. Před použitím fotoaparát znovu zapněte.

- Funkce fotoaparátu v režimu [Rychlý režim spánku] během fotografování přes hledáček.  „Rychlý režim spánku“ (str. 109)

Nastavení data/času

Informace o datu a čase se ukládají na kartu společně se snímky. Informace o datu a čase je také součástí názvu souboru. Před použitím fotoaparátu je nezbytné nastavit správné datum a čas. Některé funkce nelze použít, pokud není nastavené datum a čas.

1 Zobrazení nabídek.

- Stisknutím tlačítka **MENU** zobrazíte nabídky.

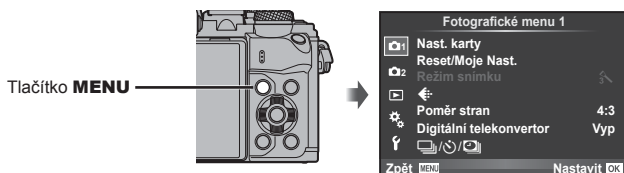

2 Vyberte položku [f] na záložce [f] (nastavení).

- Pomocí tlačítek Δ ∇ na křížovém ovladači zvolte položku [f] a stiskněte tlačítko \triangleright .
- Vyberte možnost [f] a stiskněte tlačítko \triangleright .

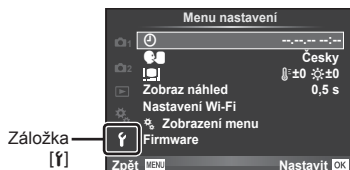

3 Nastavte datum a čas.

- Pomocí tlačítka \triangleleft \triangleright vyberte položky.
- Pomocí tlačítka Δ ∇ změňte vybranou položku.
- Pomocí tlačítka Δ ∇ vyberte formát data.

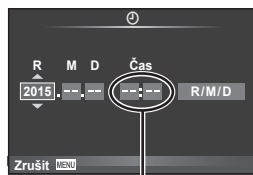

Čas se zobrazuje ve formátu 24 hodin.

4 Uložte nastavení a opusťte nabídku.

- Stisknutím tlačítka **OK** nastavte hodiny fotoaparátu a přejděte do hlavní nabídky.
- Stisknutím tlačítka **MENU** opusťte nabídky.

Upozornění

- Pokud je baterie vyjmuta a fotoaparát je chvíli ponechán bez baterie, datum a čas se může vrátit do výchozího stavu.

Poznámky

- Čas můžete správně synchronizovat stisknutím tlačítka **OK** při časovém znamení indikujícím 0 sekund během nastavení položky [min].

Zobrazení informací během snímání

Displej během snímání

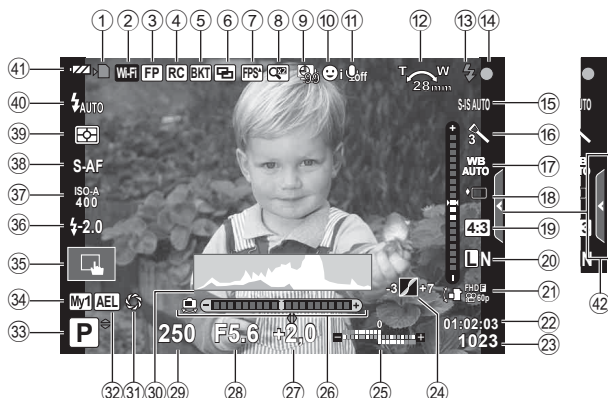

- | | | | | | |
|----|---|-----------------|----|--|------------|
| 1 | Indikátor zápisu na kartu | str. 14 | 19 | Poměr stran | str. 59 |
| 2 | Připojení k bezdrátové síti LAN | str. 116–121 | 20 | Režim záznamu (fotografie) | str. 60 |
| 3 | Blesk Super FP | str. 133 | 21 | Režim záznamu (videosekvence) .. | str. 61 |
| 4 | Režim RC | str. 133 | 22 | Dostupná doba záznamu | |
| 5 | Proměnná expozice/HDR ... | str. 88/str. 91 | 23 | Kapacita ukládání snímků | str. 131 |
| 6 | Vícenásobná expozice | str. 92 | 24 | Kontrola jasů a stínů | str. 52 |
| 7 | Korekce lichoběžníku | str. 93 | 25 | Nahore: Ovládání intenzity blesku | str. 64 |
| 8 | Vysoká snímková frekvence | str. 101 | | Dole: Indikátor expoziční kompenzace | str. 47 |
| 9 | Simul. optický hled | str. 108 | 26 | Vodováha | |
| 10 | Digitální telekonvertor | str. 86 | 27 | Hodnota expoziční kompenzace ... | str. 47 |
| 11 | Časoběrné snímání | str. 87 | 28 | Hodnota clony | str. 32–35 |
| 12 | Priorita obličejů / priorita očí | str. 49 | 29 | Expoziční doba | str. 32–35 |
| 13 | Zvuk videosekvence | str. 72 | 30 | Histogram | str. 21 |
| 14 | Směr ovládání zoomu / Ohnisková vzdálenost / Varování vnitřní teploty | str. 141 | 31 | Náhled | str. 65 |
| 15 | Blesk | str. 62 | 32 | Aretace AE | str. 109 |
| 16 | (bliká: probíhá nabíjení, svítí: nabíjení dokončeno) | | 33 | Režim snímání | str. 22–39 |
| 17 | Značka potvrzení AF | str. 23 | 34 | Moje Nastavení | str. 84 |
| 18 | Stabilizace obrazu | str. 56 | 35 | Snímání pomocí dotykového displeje | str. 37 |
| 19 | Umělecký filtr | str. 28 | 36 | Ovládání intenzity blesku | str. 64 |
| 20 | Scénické režimy | str. 26 | 37 | Citlivost ISO | str. 53 |
| 21 | Režim snímku | str. 68 | 38 | Režim AF | str. 51 |
| 22 | Vyvážení bílé | str. 54 | 39 | Režim měření | str. 53 |
| 23 | Sekvenční snímání / Samospoušť / Snímání se zpožděním / Tiché snímání | str. 57–58 | 40 | Režim blesku | str. 62 |
| | | | 41 | Kontrola baterie | |
| | | | 42 | Vyvolání průvodce | str. 24 |

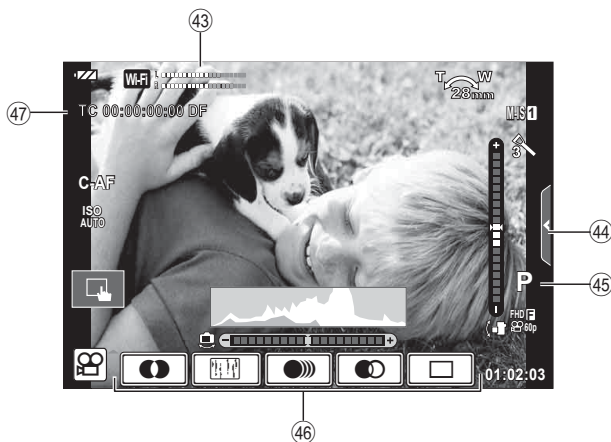
Displej v režimu videosekvencí

- ④③ Měřič hlasitosti
nahrávání.....str. 72, 106
- ④④ Záložka tichého snímání.....str. 40
- ④⑤ Režim snímání.....str. 72
- ④⑥ Video efekt.....str. 39
- ④⑦ Kód času.....str. 107

Přepínání zobrazení

Přepínání mezi snímáním pomocí živého náhledu a pomocí hledáčku

Na tomto fotoaparátu si můžete vybrat mezi dvěma způsoby snímání: snímání pomocí hledáčku a snímání pomocí živého zobrazení na displeji. Stisknutím tlačítka  můžete přepínat mezi způsoby snímání.

Fotografování s použitím živého náhledu

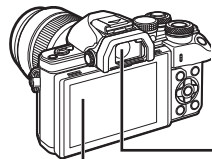

■ Displej



Zobrazení živého náhledu



Kurzor



Když při nastavování funkcí snímání stisknete tlačítko , zobrazí se na LV super ovládacím panelu kurzor. Klepněte na funkci, kterou chcete nastavit.

Poznámky

- Stiskem tlačítka **INFO** vyberte informace zobrazené na displeji. (str.21)
- Hledáček se nezapne při vyklopení displeje.



■ Hledáček

Zapne se automaticky při přiblížení k oku. Po rozsvícení hledáčku zhasne displej.

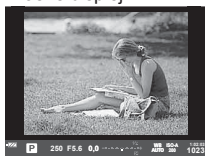

Fotografování s použitím hledáčku

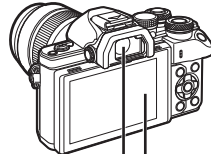

■ Displej

Rozsvítí se, když oddálíte oko od hledáčku.

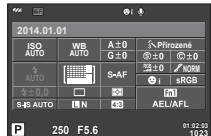

Zobrazení živého náhledu

Pokud je zobrazení v hledáčku rozmazané

Podívejte se přes hledáček a otáčejte kolečkem dioptrické korekce, dokud nebude obraz ostrý.



Přepnutí informačního displeje

Informace zobrazené na displeji během snímání můžete přepínat pomocí tlačítka **INFO**.



Zobrazení histogramu

Na histogramu se zobrazuje rozložení jasu na snímku. Vodorovná osa představuje jas, hodnoty na svislé ose a počet pixelů s danou hodnotou jasu v rámci celého snímku. Oblasti přesahující horní omezení při fotografování jsou zobrazeny červeně, oblasti přesahující spodní omezení modře a oblast měřená pomocí bodového měření je zobrazena zeleně.

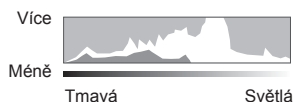

Zobrazení vodováhy

Znázorňuje orientaci fotoaparátu. Směr náklonu je vyznačen na svislé liště a vodorovný směr na vodorovné liště. Indikátory na vodovaze použijte jako vodítko.

Pořizování statických snímků

Pomocí přepínače režimů vyberte režim snímání a následně pořídte snímek.

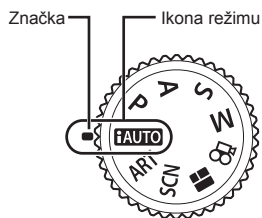

■ Druhy režimů snímání

Pokyny k používání různých režimů snímání jsou uvedeny v následující části.

iAUTOstr. 24

Bstr. 30

Sstr. 34

SCNstr. 26

Pstr. 32

Mstr. 35

ARTstr. 28

Astr. 33

BKTstr. 38

1 Otočením přepínače režimů vyberte režim.

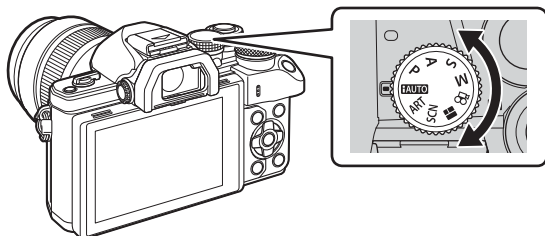

2 Nastavte fotoaparát a vytvořte kompozici.

- Dávejte pozor, aby vaše prsty nebo řemínek fotoaparátu nezakrývaly objektiv nebo AF lampu.



Pozice na šířku

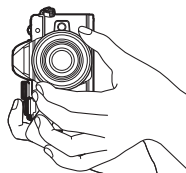

Pozice na výšku

3 Zaostřete.

- Zobrazte objekt uprostřed displeje a lehce stiskněte spoušť do první polohy (namáčkněte tlačítko spouště do poloviny).
Zobrazí se značka potvrzení AF (●) a v místě zaostření se zobrazí zelený rámeček (oblast AF).



- Pokud bliká značka potvrzení AF, objekt není zaostřen. (str. 138)

4 Uvolněte spoušť.

- Stiskněte spoušť až dolů (úplně).
- Zazní zvuk spouště a snímek je pořízen.
- Pořízený snímek se zobrazí na displeji.

Poznámky

- Pomocí dotykového ovládání lze osířít a pořizovat snímky.
 „Snímání pomocí dotykového displeje“ (str. 37)

Namáčknutí a domáčknutí tlačítka spouště

Tlačítko spouště má dvě polohy. Lehký stisk tlačítka spouště do první polohy a podržení tlačítka v této poloze se nazývá namáčknutí. Úplné stlačení do druhé polohy se pak označuje jako domáčknutí.



Používání režimu iAUTO

Plně automatický režim, v němž fotoaparát automaticky zvolí optimální nastavení pro aktuální scénu. Fotoaparát provede veškeré činnosti, což je vhodné pro začátečníky. Některé možnosti nemusí být dostupné.

Použití fotografického průvodce

Fotografický průvodce umožní snadný přístup k řadě pokročilých fotografických technik.

- 1 Nastavte přepínač režimů do polohy **iAUTO**.
- 2 Klepnutím na záložku zobrazíte fotografického průvodce.
 - Klepnutím na položku průvodce a stisknutím tlačítka **OK** po výběru zobrazíte posuvník.

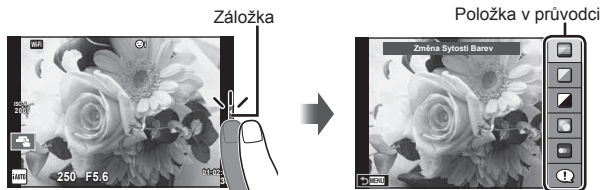

- 3 Podle potřeby prstem změňte polohu posuvníků.

- Klepnutím na **OK** zadejte nastavení.
- Chcete-li zrušit nastavení fotografického průvodce, klepněte na **MENU** na displeji.
- Pokud je vybrána možnost [Foto tipy], po zvolení některé z položek můžete stisknutím tlačítka **OK** zobrazit její popis.
- Efekt vybrané úrovně je viditelný na displeji. Pokud je vybrána možnost [Rozostřené pozadí] nebo [Zachycení pohybu], displej se za okamžik vrátí k běžnému vzhledu. Na výsledné fotografii se však vybraný efekt projeví.

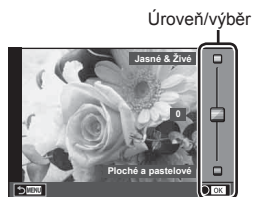

- 4 Opakováním kroků 2 a 3 můžete nastavit více fotografických průvodců.

- U položek průvodců, kteří jsou již nastaveni, se zobrazuje symbol zaškrtnutí.



5 Pořídte snímek.

- Chcete-li ukončit zobrazení průvodce, stiskněte tlačítko **MENU**.

Upozornění

- Funkce [Rozostřené pozadí] a [Zachycení pohybu] nelze vybrat najednou.
- Pokud je v nastavení kvality snímku vybrána možnost [RAW], kvalita snímku bude automaticky změněna na možnost [L+N+RAW].
- Na kopii ve formátu RAW se nastavení živého průvodce neaplikují.
- Při některých úrovních nastavení průvodce mohou být snímky zrnité.
- Změny nastavení v živém průvodci nemusí být na displeji viditelné.
- Pokud je vybrána možnost [Rozostřený pohyb], snímkové frekvence klesnou.
- Spolu s živým průvodcem nelze používat blesk.
- Volba takových nastavení živého průvodce, která přesahují limity expozičních měřičů fotoaparátu, může mít za následek přeexpozici nebo podexpozici snímků.

Fotografování ve scénických režimech

Vyberte záběr podle předmětu.

1 Otočte přepínač režimů do polohy **SCN**.

- Zobrazí se nabídka scén. Pomocí kurzorového kříže ($\Delta \nabla$) vyberte scénu.
- Na obrazovce nabídky scén stisknutím tlačítka \triangleright zobrazíte podrobnosti režimu scény na displeji fotoaparátu.
- Stisknutím tlačítka \odot nebo namáčknutím tlačítka použijete vybranou položku a zavřete nabídku scén.

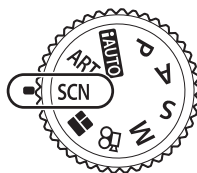

■ Druhy scénických režimů



Portrét	High Key	Ohňostroj
e-Portrét	Low Key	Pláž a sníh
Krajina	Dig. stabil.	Efekt rybiho oka
Krajina+Portrét	Makro	Širokoúhlý
Sport	Přírodní makro foto	Makro
Noční obloha	Svíčka	3D snímky
Noční scéna	Západ slunce	Vyvážení
Noční portrét	Dokumenty	
Děti	Panorama (str. 27)	

2 Pořídte snímek.

- Pokud chcete vybrat odlišné nastavení, stisknutím tlačítka \odot zobrazíte nabídku scén.





Upozornění

- Aby byly maximalizovány výhody režimů scén, jsou některá nastavení funkce snímání deaktivována.
- V režimu [e-Portrét] jsou ukládány dva snímky: neupravený snímek a snímek, u kterého jsou použity efekty [e-Portrét]. Záznam může nějakou dobu trvat. Kromě toho, když je režim kvality snímku nastaven na [RAW], snímek bude pořízen ve formátu RAW+JPEG.
- Režimy [\square] Efekt rybiho oka], [\square] Širokoúhlý] a [\square] Makro] lze použít s volitelnými předsádkami.
- V režimech [e-Portrét], [Noční obloha], [Panorama] a [3D snímky] nelze zaznamenávat videosekvence.
- V režimu [Noční obloha] je najednou pořízeno a poté sloučeno 8 snímků. Pokud je režim kvality snímku nastaven na [RAW], snímek JPEG bude sloučen s prvním snímkem RAW a zaznamenán ve formátech RAW+JPEG.

- [3D foto] podléhá následujícím omezením.
[3D foto] lze použít pouze s 3D objektivem.
Displej fotoaparátu přehrávání snímků ve formátu 3D neumožňuje. Použijte zařízení s podporou 3D zobrazení.
Zaostření je aretováno. Kromě toho nelze rovněž použít blesk a samospoušť.
Velikost snímku je pevně nastavena na hodnotu 1824 × 1024.
Fotografie ve formátu RAW není k dispozici.
Pokrytí rámečku není 100%.
- V režimu [Vyvážení] je detekován pohyb fotoaparátu a při posouvání fotoaparátu sledujícího pohybující se objekt se upravuje optimální expoziční doba. Je vhodný pro snímání pohybujících se objektů na ujíždějícím pozadí.
V režimu [Vyvážení] se při detekci posunu zobrazí ikona , a pokud posun není detekován, zobrazí se ikona .
Pokud používáte objektiv s přepínačem stabilizace obrazu, v režimu [Vyvážení] stabilizaci vypněte.
Za jasného světla nemusí být dosaženo uspokojivého efektu posunu. Abyste efektu dosáhli snáze, použijte ND filtr dostupný v obchodech.

Pořizování panoramat

Pokud jste nainstalovali dodávaný počítačový software, můžete s jeho pomocí vytvářet panoramata spojováním snímků.  „Připojení fotoaparátu k počítači“ (str. 122)

- 1 Vyberte v nabídce **SCN** možnost [Panorama] a stiskněte tlačítko .
- 2 Pomocí tlačítek     zvolte směr skládání panoramatu.
- 3 Pořídte snímek, k jeho zaměření použijte vodítka.
 - Zaostření, expozice a další nastavení budou fixovány na hodnotách použitých pro první snímek.
- 4 Pořídte další snímky, každý zaměřte tak, aby se vodítka překrývala s předchozím snímkem.

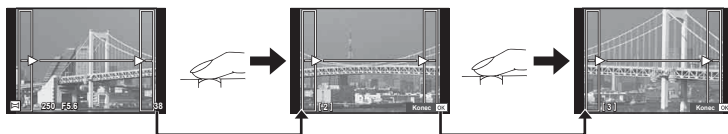



- Panorama lze sestavit nejvýše z 10 snímků. Po pořízení desátého snímku se zobrazí varovný ukazatel .

- 5 Po pořízení posledního snímku ukončete sérii stiskem tlačítka .

Upozornění

- Během panoramatického snímání není zobrazen předchozí snímek sloužící k provádění korekce polohy. Pomocí rámečků nebo jiných značek zobrazených na snímku vytvořte kompozici tak, aby se okraje snímků vzájemně překrývaly.

Poznámky

- Stisknutím tlačítka  před pořízením prvního snímku můžete přejít zpět do nabídky volby scénického režimu. Stisknutím tlačítka  uprostřed snímání lze ukončit sekvenci panoramatického snímání a přejít k dalšímu snímku.

Použití uměleckých filtrů

Umělecké filtry vám umožní zábavnou formou používat umělecké efekty.

■ Druhy uměleckých filtrů

 Pop-Art	Vytvoří snímek, který zdůrazňuje nádhernost barev.
 Jemná kresba	Vytvoří snímek vyjadřující atmosféru s měkkým tónem.
 Bledé a světlé barvy	Vytvoří snímek, který vyjadřuje teplé světlo pomocí rozptýlení celkového světla a mírným přeexponováním snímku.
 Jemné světlo	Vytvoří kvalitní snímek změkčením tmavých i světlých částí.
 Zrnitý film	Vytvoří snímek, který vyjadřuje hrubost černobílého obrazu.
 Camera Obscura	Vytvoří snímek, který vypadá, jako by byl pořízený starým nebo dětským fotoaparátem, tím, že ztmaví jeho obvod.
 Diorama	Vytvoří snímek se vzhledem miniaturní zdůrazněním sytosti a kontrastu a rozmazáním nezaostřených oblastí.
 Cross Process	Vytvoří snímek, který vyjadřuje surrealistickou atmosféru. Efekt Cross Process II vytvoří snímek, který zdůrazňuje purpurovou barvu.
 Jemná sépiová	Vytvoří kvalitní snímek vytažením stínů a změkčením celkového obrazu.
 Dramatický tón	Vytvoří snímek, který zdůrazňuje rozdíl mezi světlem a tmou tím, že částečně zvýší kontrast.
 Komiks	Vytvoří snímek, který zdůrazňuje hrany a přidá styl ilustrace.
 Akvarel	Vytvoří měkký, světlý snímek odstraněním tmavých oblastí, prolutím bledých barev na bílém plátnu a dalším změkčením kontur.
 Retro	Vyjadřuje každodenní záběr v nostalgickém, retro tónu pomocí odbarvení tištěného filmu a zeslabením.
 Částečná barva	Působivě zdůrazní objekt vytažením barev, které chcete zdůraznit, a odstraněním barev ze zbývajících částí snímku.
 ART BKT (Bracketing uměleckých filtrů)	Při každém uvolnění závěrky fotoaparát vytvoří kopie pro všechny vybrané umělecké filtry.

1 Otočte přepínač režimů do polohy **ART**.

- Zobrazí se nabídka uměleckých filtrů. Pomocí kurzorového kříže (△▽) vyberte filtr.
- Stisknutím tlačítka **OK** nebo namáčknutím tlačítka spouště vyberete označenou položku a zavřete nabídku uměleckých filtrů.



2 Pořídte snímek.

- Pokud chcete vybrat odlišné nastavení, stisknutím tlačítka **OK** zobrazíte nabídku uměleckých filtrů.

Bracketing uměleckých filtrů

Po pořízení jednoho záběru se zaznamenají snímky pro jednotlivé vybrané umělecké filtry. Filtry vyberte tlačítkem **▷**.

Umělecké efekty

Umělecké filtry je možné upravovat a efekty je možné přidávat. Stisknutím tlačítka **▷** v nabídce uměleckých filtrů zobrazíte další možnosti.

Úprava filtrů

Možnost I představuje původní filtr. Možnosti II a další umožňují přidat efekty sloužící k úpravě původního filtru.

Přidávání efektů*

Jemná kresba, kamera obscura, rámečky, bílé okraje, hvězdné světlo, filtr, tón, rozostření, stín

* Nabídka efektů závisí na vybraném filtru.

Upozornění

- Aby byly maximalizovány výhody uměleckých filtrů, jsou některá nastavení funkce snímání deaktivována.
- Pokud je v nastavení kvality snímku vybrána možnost [RAW], kvalita snímku bude automaticky změněna na možnost [L+N+RAW]. Umělecký filtr bude použit pouze u kopií ve formátu JPEG.
- V závislosti na objektu nemusí být přechody tónů plynulé, efekt nemusí být dostatečně patrný nebo se zvýší „zrnitost“ snímku.
- Některé efekty nemusí být při živém náhledu nebo během pořizování videozáznamu viditelné.
- Přehrávání se může lišit při použití různých filtrů, efektů nebo nastavení kvality videosekvence.

Nastavení a pořizování snímků s částečnými barvami

Můžete vytvářet snímky, na kterých se zobrazí pouze barvy vybrané pomocí barevného kruhu.

Otočením předního (☺) nebo zadního (☹) přepínače vyberte barvu, kterou chcete zachovat. Efekt se zobrazí v živém náhledu.

Pokud chcete změnit zachovanou barvu po pořízení snímku, otočte předním (☺) nebo zadním (☹) přepínačem a zobrazí se barevný kruh.



Použití funkce PHOTO STORY

Můžete pořizovat snímky PHOTO STORY. Snímejte ve zvoleném typu PHOTO STORY.

1 Otočte přepínač režimů do polohy .

- Zobrazí se nabídka PHOTO STORY.

-  1: Standardní
-  2: Rychlost
-  3: Přiblížení/oddálení
-  4: Rozvržení
-  5: Zábavné rámečky
-  6: Nedokončeno







2 Pomocí tlačítek zvolte téma PHOTO STORY.

- Pomocí tlačítka  lze zobrazit obrazovku s podrobnostmi, kde můžete zvolit variantu nebo počet snímků.
- Pro každé téma lze vybrat různé efekty, počet snímků a poměry stran. Lze také změnit poměr stran, rozdělení vzoru a efekty rámečků pro jednotlivé snímky.

Změny variant

Po stisknutí tlačítka  změňte variantu tlačítka  .

 I	Původní snímek PHOTO STORY
 II  III  IV	Snímek PHOTO STORY změněný efekty a poměry stran proti původnímu snímku PHOTO STORY. Počet obrázků a uspořádání oblastí obrázků lze změnit pro každé téma PHOTO STORY.

- U každé varianty lze změnit barvu rámečku a efekt rámečku.
- Každé téma a varianta určuje jiný efekt PHOTO STORY.

3 Po dokončení nastavení stiskněte tlačítko .

- Displej se přepne do zobrazení PHOTO STORY.
- Zobrazí se objekt aktuálního snímku.
- Klepněte na některý z rámečků, které neobsahují žádný snímek; tím jej nastavíte jako aktuální rámeček.
- Stisknutím tlačítka **MENU** změňte motiv.

4 Pořídte snímek pro první rámeček.

- Vyfotografovaný snímek se zobrazí v prvním rámečku.





- Pokud chcete ukončit snímání před pořízení všech snímků, stiskněte tlačítko **MENU** a zvolte způsob uložení.

[Uložit]: Uloží snímky na kartu SD a ukončí snímání.

[Dokon. pozd.]: Uloží snímky na kartu SD a dočasně ukončí snímání. Uložená data je možné později vyvolat a pokračovat ve snímání. (str. 31)

[Zahodit]: Ukončí snímání bez uložení snímků.

5 Pořídte snímek pro další rámeček.

- Zobrazte a vyfotografujte objekt pro další rámeček.
- Stisknutím tlačítka  zrušíte snímek v přímo předcházejícím rámečku a znovu jej vyfotografujte.
- Klepnutím na libovolný rámeček příslušný snímek zrušíte a znovu jej vyfotografujte. Klepněte na rámeček a poté na tlačítko .



Pořídte snímek Další snímek

6 Jakmile pořídíte všechny snímky, stisknutím tlačítka obrázek uložíte.







Poznámky

- Během fotografování PHOTO STORY jsou k dispozici tyto operace.
Nastavení kompenzace expozice / posunutí programu / fotografování s bleskem (vyjma motivu [Rychlost]) / živého ovládání

Upozornění

- Dojde-li k vypnutí fotoaparátu během fotografování, všechna obrazová data až do momentu vypnutí budou zrušena a na paměťovou kartu se nic neuloží.
- Pokud je v nastavení kvality snímku vybrána možnost [RAW], kvalita snímku bude automaticky změněna na možnost [**L**N+RAW]. Snímek PHOTO STORY je uložen jako JPEG a snímky v rámečcích jako RAW. Snímky RAW jsou uloženy s poměrem stran [4:3].
- Lze vybírat mezi možnostmi [Režim AF], [S-AF], [MF] a [S-AF+MF]. Oblast AF je pevně nastavena na jeden centrální bod.
- Režim měření je pevně nastaven na digitální měření ESP.
- V režimu PHOTO STORY nejsou k dispozici následující operace.
Videosekvence / sekvenční snímání (kromě situace, kdy je téma nastaveno na [Rychlost]) / samospoušť / zobrazení informací / režim AF s prioritou obličeje / digitální telekonvertor / režim snímku
- Jsou vypnuté tyto operace s tlačítky.
Fn1/Fn2/INFO atd.
- Během snímání PHOTO STORY nebude fotoaparát přecházet do režimu spánku. Pokud jste dočasně uložili částečný výsledek během snímání, místo pro záznam ještě nepořízených snímků bude na kartě SD rezervováno.

Pokračování ve snímání nedokončených projektů

- 1 Nastavte přepínač režimů do polohy .
- 2 Pomocí tlačítek   vyberte položku Nedokončeno .
 - Částečně uložená data se zobrazí v seznamu.
 - U částečně uložených dat se zobrazí symbol .
- 3 Pomocí křížového ovladače označte data, se kterými chcete pokračovat, a stiskněte tlačítko .
 - Snímání pokračuje od předchozí relace.



Fotografování bez nastavení (programový režim P)

Režim **P** je režim snímání, kdy fotoaparát nastavuje optimální hodnotu clony a expoziční dobu automaticky podle jasu objektu. Nastavte přepínač režimů do polohy **P**.

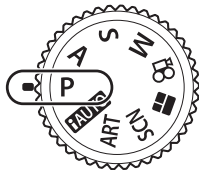

Hodnota clony
Expoziční doba
Režim snímání

- Je zobrazena expoziční doba a clona vybraná fotoaparátem.
- Pomocí předního kolečka můžete vybrat expoziční kompenzaci.
- Pomocí zadního kolečka můžete vybrat posunutí programu.
- Pokud se fotoaparátu nedaří dosáhnout správné expozice, zobrazená expoziční doba a clona blikají.

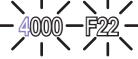
Příklad zobrazené výstrahy (blikající)	Stav	Akce
	Objekt je příliš tmavý.	• Použijte blesk.
	Objekt je příliš světlý.	• Byl překročen rozsah měření fotoaparátu. Je nezbytné použít běžně dostupný ND filtr (pro omezení množství světla).

- Hodnota clony v okamžiku, kdy její ukazatel začne blikat, se mění v závislosti na typu objektivu a jeho ohniskové vzdálenosti.
- Při použití pevného nastavení [ISO] změňte nastavení.  [ISO] (str. 53)

Posunutí programu (Ps)

V režimech **P** a **ART** lze vybírat různé kombinace hodnoty clony a expoziční doby bez ovlivnění expozice. Otočte zadním přepínačem do pozice posunutí programu, aby se vedle režimu snímání zobrazil symbol „s“. Pokud chcete posunutí programu zrušit, otočte zadním přepínačem, aby se symbol „s“ nezobrazoval.

Upozornění

- Posunutí programu není k dispozici, pokud používáte blesk, digitální posunutí nebo režim **SCN**.



Posunutí programu

Volba clony (režim priority clony **A**)

V režimu snímání **A** můžete zvolit hodnotu clony a nastavení optimální expoziční doby přenechat fotoaparátu. Nastavte přepínač režimů do polohy **A** a poté otočte zadním přepínačem na požadovanou hodnotu clony.

Otevřenější clona (nižší čísla F) snižuje hloubku ostrosti (oblast před a za bodem zaostření, jež se jeví ostrá), a vytváří tak „měkčí“ pozadí. Uzavřenější clona (vyšší čísla F) hloubku ostrosti zvyšuje.

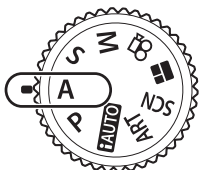

Hodnota clony

- Pomocí předního přepínače můžete vybrat expoziční kompenzaci.

Nastavení hodnoty clony

Snižení hodnoty clony ←

→ Zvýšení hodnoty clony

F2.8 ← F4.0 ← **F5.6** → F8.0 → F11

- Pokud se fotoaparátu nedaří dosáhnout správné expozice, zobrazená expoziční doba bliká.

Příklad zobrazené výstrahy (blikající)	Stav	Akce
	Objekt je podexponovaný.	<ul style="list-style-type: none"> • Snižte hodnotu clony.
	Objekt je přexponovaný.	<ul style="list-style-type: none"> • Zvyšte hodnotu clony. • Pokud zobrazené varování nezmizí, byl překročen rozsah měření fotoaparátu. Je nezbytné použít běžně dostupný ND filtr (pro omezení množství světla).

- Hodnota clony v okamžiku, kdy její ukazatel začne blikat, se mění v závislosti na typu objektivu a jeho ohniskové vzdálenosti.
- Při použití pevného nastavení [ISO] změňte nastavení. [ISO] (str. 53)

Volba expoziční doby (režim priority závěrky S)

V režimu snímání **S** můžete zvolit expoziční dobu a nastavení vhodné clony přenechat fotoaparátu. Nastavte přepínač režimů na hodnotu **S** a zadním přepínačem nastavte expoziční dobu.

Kratší expoziční doba může zachytit rychlou scénu bez rozmazání. Delší expoziční doba rychlou akční scénu rozmáže. Toto rozmazání vytvoří dojem dynamického pohybu.

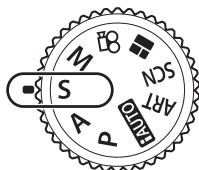

Expoziční doba

- Pomocí předního přepínače můžete vybrat expoziční kompenzaci.

Nastavení expoziční doby

Delší expoziční doba ← → Kratší expoziční doba

60" ← 15 ← 30 ← **60** → 125 → 250 → 4000

- Pokud se fotoaparátu nedaří dosáhnout správné expozice, zobrazená hodnota clony bliká.

Příklad zobrazené výstrahy (blikající)	Stav	Akce
2000 — F2.8 —	Objekt je podexponovaný.	<ul style="list-style-type: none"> • Nastavte závěrku na delší expoziční dobu.
125 — F22 —	Objekt je přexponovaný.	<ul style="list-style-type: none"> • Nastavte závěrku na kratší expoziční dobu. • Pokud zobrazené varování nezmizí, byl překročen rozsah měření fotoaparátu. Je nezbytné použít běžně dostupný ND filtr (pro omezení množství světla).

- Hodnota clony v okamžiku, kdy její ukazatel začne blikat, se mění v závislosti na typu objektivu a jeho ohniskové vzdálenosti.
- Při použití pevného nastavení [ISO] změníte nastavení. [ISO] (str. 53)

Volba clony i expoziční doby (manuální režim M)

V režimu snímání **M** můžete zvolit hodnotu clony i expoziční dobu. Můžete je nastavit i v režimech BULB, čas a živé kompoz. snímání, kdy závěrka zůstane po dobu stisknutí tlačítka spouště otevřená. Otočte přepínač režimů do polohy **M** a poté pomocí předního přepínače zvolte hodnotu clony a pomocí zadního přepínače vyberte expoziční dobu.

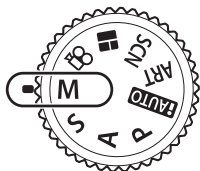

Rozdíl od optimální expozice

- Expozice určená hodnotou clony a expoziční dobou, které jste nastavili, a rozdíl vůči vhodné expozici naměřené fotoaparátem se zobrazí na displeji.
- Expoziční dobu lze nastavit na hodnoty mezi 1/4000 a 60 sekundami nebo na hodnotu [BULB], [LIVE TIME] nebo [LIVECOMP].

Upozornění

- Pokud změníte hodnotu clony a expoziční dobu, zobrazení na displeji (nebo v hledáčku) se nezmění. Pokud chcete zobrazit snímek tak, jak bude pořízen, nastavte položku [Zesilí náhled] (str. 101) v Uživatelském menu.
- I když jste nastavili funkci [Redukce šumu], může přesto docházet k šumu a/nebo světlým skvrnám na obrazu na displeji a na fotografiích pořízených za určitých okolních podmínek (teplota atd.) a nastavení fotoaparátu.

Šum ve snímku

Při snímání s dlouhou expoziční dobou se může na displeji objevit šum. Tento jev vzniká generováním proudu v těch částech snímače obrazu, které obvykle nejsou vystaveny světlu, v důsledku čehož dochází k růstu teploty ve snímači obrazu nebo v budících obvodech snímače obrazu. Toto může rovněž nastat při fotografování s vysokým nastavením ISO v horkém prostředí. Pro potlačení tohoto šumu fotoaparát aktivuje funkci redukce šumu. [Redukce šumu] (str. 103)

Snímání s dlouhou expozicí (BULB)

Tento režim se používá k fotografování noční krajiny a ohňostrojí. V režimu **M** nastavte expoziční dobu [BULB] nebo [LIVE TIME].

Fotografování s dlouhou expozicí (BULB):

Závěrka zůstane po dobu stisknutí tlačítka spouště otevřená. Po uvolnění tlačítka spouště bude expozice ukončena.

Časosběrná fotografie (TIME): Expozice začíná stisknutím spouště úplně dolů. Jestliže chcete expozici ukončit, spoušť stisknete úplně dolů.

- Při fotografování v režimu BULB nebo TIME se automaticky mění jas displeje. „Sledování BULB/TIME“ (str. 103)
- Při použití funkce [LIVE TIME] bude během snímání na monitoru zobrazen průběh expozice. Zobrazení lze rovněž aktualizovat klepnutím na displej.
- [Live Bulb] (str. 103) lze použít k zobrazení expozice snímku při fotografování s dlouhou expozicí.

Upozornění

- Dostupná nastavení citlivosti ISO jsou omezená.
- Rozmazání fotografie při fotografování s dlouhou expozicí lze omezit upevněním fotoaparátu na pevný stativ a použitím kabelu dálkového ovladače (str. 135).
- Při fotografování existují omezení nastavení následujících funkcí.
Sekvenční snímání / samospoušť / intervalové snímání / snímání s proměnnou expozicí AE / stabilizace obrazu / bracketing blesku / vícenásobná expozice* atd.
* Když je pro možnost [Live Bulb] nebo [Live Time] vybrána jiná hodnota než [Vyp] (str. 103)

Živé kompozitní snímání (složení tmavého a světlého snímku)

Můžete pořídít kompozitní snímek z více snímků, přičemž budou zachovány změny jasných částí záběru (například ohňostroj, hvězdy atd.), aniž by se změnil jas pozadí.





- 1** Nastavte referenční expoziční dobu v části [Kompozitní nastavení] (str. 103).
- 2** V režimu **M** nastavte expoziční dobu na [LIVECOMP].
 - Když je expoziční rychlost nastavena na [LIVECOMP], můžete zobrazit [Kompozitní nastavení] stisknutím tlačítka **MENU**.
- 3** Jedním stisknutím tlačítka spouště se připravte na snímání.
 - Jakmile se na displeji zobrazí zpráva, že přípravy jsou dokončeny, můžete začít fotografovat.
- 4** Stiskněte tlačítko spouště.
 - Živé kompozitní snímání je zahájeno. Kompozitní snímek se zobrazí po každé referenční expoziční době, což umožňuje sledovat změny světla.
 - Během kompozitního snímání se automaticky mění jas displeje.
- 5** Stisknutím tlačítka spouště ukončete snímání.
 - Maximální délka kompozitního snímání jsou 3 hodiny. Dostupná doba snímání však závisí na podmínkách snímání a stavu nabití fotoaparátu.

Upozornění

- Dostupná nastavení citlivosti ISO jsou omezená.
- Rozmazání fotografie lze omezit upevněním fotoaparátu na pevný stativ a použitím kabelu dálkového ovladače (str. 135).
- Při fotografování existují omezení nastavení následujících funkcí.
Sekvenční snímání / samospoušť / intervalové snímání / snímání s proměnnou expozicí AE / stabilizace obrazu / bracketing blesku atd.



Snímání pomocí dotykového displeje

Klepnutím na ikonu  můžete procházet nastavení dotykového displeje.

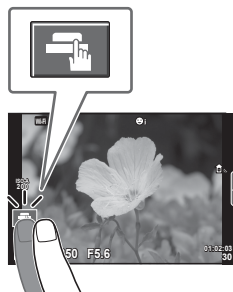
-  Klepnutím na objekt lze zaostřit a automaticky pořídít snímek. Tato funkce není k dispozici v režimu .
-  Operace prostřednictvím dotykového displeje jsou deaktivovány.
-  Klepnutím zobrazíte oblast ostření a zaostříte na objekt ve vybrané oblasti. Pomocí dotykového displeje lze vybrat polohu a velikost rámečku ostření. Fotografie je možné pořídít stisknutím tlačítka spouště.



■ Zobrazení náhledu objektu ()

- 1** Klepněte na objekt na displeji.
 - Zobrazí se oblast ostření.
 - Pomocí posuvníku vyberte velikost rámečku.
 - Klepnutím na tlačítko  vypněte zobrazení oblasti AF.
- 2** Pomocí posuvníku upravte velikost oblasti AF a potom klepnutím na tlačítko  přibližte na pozici rámečku.
 - Při přiblížení snímku lze zobrazení na displeji posunovat prstem.
 - Klepnutím na tlačítko  zrušíte zvětšené zobrazení.

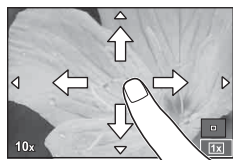

Upozornění

- Operace prostřednictvím dotykového displeje nejsou dostupné například v následujících situacích.
 - Panorama / 3D / e-portrét / vícenásobná expozice / při fotografování v režimu bulb, časosběrném režimu nebo v režimu živé kompozitní fotografie / dialogové okno pro vyvážení bílé jedním stiskem / použití tlačítek nebo voličů
- Displeje se nedotýkejte nehty ani žádnými ostrými předměty.
- Používání dotykového displeje mohou znesnadňovat rukavice nebo kryty displeje.

Natáčení videosekvencí

Videosekvence lze natáčet, když je přepínač režimů v kterémkoli režimu kromě ■ (PHOTO STORY).

1 Stisknutím tlačítka zahajete natáčení.

- Chcete-li během nahrávání změnit polohu zaostření, přesuňte ji dotykem.

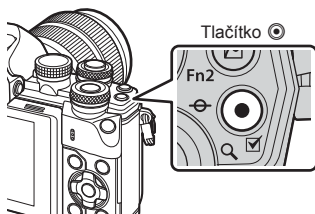

2 Nahrávání ukončíte opětovným stisknutím tlačítka .

Upozornění

- Při používání fotoaparátu se snímačem obrazu CMOS mohou pohybující se objekty vypadat deformované z důvodu efektu zešíkmení linií při rychlém pohybu (Rolling Shutter). Jedná se o přirozený efekt, kdy dochází k deformaci obrazu při snímání rychle se pohybujícího objektu nebo z důvodu otřesů fotoaparátu. Tento efekt je zvláště patrný při používání dlouhé ohniskové vzdálenosti.
- Pokud velikost nahraného filmu překročí 4 GB, soubor se automaticky rozdělí.
- Při nahrávání videosekvencí použijte kartu SD, která podporuje rychlost Class 10 nebo vyšší.
- Pokud chcete nepřetržitě nahrávat videosekvenci delší než 4 GB, nenastavujte režim kvality obrazu All-Intra. Použijte jiný režim.
- Při delším používání fotoaparátu vzroste teplota obrazového snímače a ve snímcích se může objevit šum a barevný nádech. Na kratší dobu fotoaparát vypněte. Šum a barevný nádech se mohou rovněž objevit na snímcích pořízených s vysokou citlivostí ISO. Pokud teplota dále stoupne, fotoaparát se automaticky vypne.
- Při používání objektivu se systémem Four Thirds nebude AF fungovat během nahrávání videosekvencí.
- Tlačítko  nelze použít k natáčení videosekvencí v následujících případech: Vícenásobná expozice (statické fotografie jsou také ukončeny) / namáčknutí tlačítka spouště / při fotografování v režimu bulb nebo časosběrném režimu nebo v režimu time / sekvenční snímání / Panorama / v režimu **SCN** (e-Portrét, Noční obloha, 3D) / časosběrné snímání

Používání režimu videosekvencí (📹)

V režimu videa (📹) můžete vytvářet videosekvence s využitím efektů dostupných v režimu statické fotografie. Pomocí živého ovládacího vyberte nastavení.





📷 „Přidávání efektů k videosekvencím“ (str. 72)

Během záznamu videosekvence můžete rovněž použít efekt zpožděného obrazu nebo přiblížit oblast snímku.

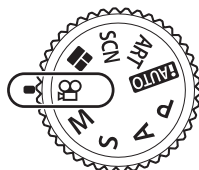
■ Přidání efektů k videosekvenci [Video efekt]

- 1 Otočte přepínač režimů do polohy 📹.
- 2 Stisknutím tlačítka ⏻ zahajte natáčení.
 - Natáčení ukončíte opětovným stisknutím tlačítka ⏻.
- 3 Klepněte na obrazovce na ikonu efektu, který chcete použít.



	Do ztracena	Film s vybraným efektem obrazového režimu. Efekt prolnutí je použit při přechodu mezi záběry.
	Starý film	Náhodné použití poškození a šumu připomínajícího prach podobného starým filmům.
	Multi Echo	Efekt zpožděného obrazu. Za pohybujícími se objekty se budou objevovat zpožděné obrazy.
	Single Echo	Po stisknutí tlačítka se na krátkou dobu zobrazí zpožděný obraz. Zpožděný obraz po určité době automaticky zmizí.
	Video telekonvertor	Přiblíží na oblast obrazu bez použití zoomu objektivu. Přiblíží na vybrané místo obrazu, i když se fotoaparát nepohybuje.

Do ztracena

Klepnutím na ikonu. Efekt se postupně aplikuje po uvolnění prstu.

Starý film

Klepnutím na ikonu zapnete efekt. Opětovným klepnutím efekt zrušíte.



Multi Echo

Klepnutím na ikonu zapnete efekt. Opětovným klepnutím efekt zrušíte.

Single Echo

Každým klepnutím na ikonu efekt zesílíte.



Video telekonvertor

- 1 Klepnutím na ikonu zobrazíte rámeček pro přiblížení.
 - Pozici rámečku pro přiblížení změňte klepnutím na obrazovku nebo pomocí tlačítek $\Delta \nabla \langle \rangle$.
 - Stisknutím a podržením tlačítka **OK** vraťte rámeček pro přiblížení do střední pozice.
- 2 Dotknutím se ikony  nebo stisknutím tlačítka **Fn2** přibližovací rámeček přiblížíte.
 - Klepnutím na ikonu  nebo stisknutím tlačítka **Fn2** se vrátíte na zobrazení přibližovacího rámečku.
- 3 Klepnutím na ikonu  nebo stisknutím tlačítka **OK** zrušíte rámeček pro přiblížení a ukončíte režim Video telekonvertor.

Upozornění

- Během nahrávání mírně poklesne snímková frekvence.
- Tyto 2 efekty nelze použít současně.
- Použijte paměťovou kartu SD s rychlostí třídy 10 nebo vyšší. Pokud bude použita pomalejší karta, může dojít k nečekanému přerušení nahrávání.
- Nastavíte-li režim1 pro fotografování během nahrávání videosekvence (str. 107), nelze fotografovat při používání efektů videosekvence kromě efektu Video telekonvertor.
- Funkce [e-Portrét] a [Diorama] nelze používat současně s efektem Do ztracena.
- Může dojít k záznamu zvuku dotykových operací a operací s tlačítky.
- Efekt Do ztracena nelze použít při snímání klipů.
- Při snímání zpomalených/zrychlených videosekvencí nelze používat jiné filmové efekty než Video telekonvertor.

Pořizování fotografií během natáčení videosekvence (Režim Video+Foto)

- Chcete-li během natáčení videosekvence pořídit z jednoho snímku fotografii, stiskněte tlačítko spouště. Opětovným stiskem tlačítka  natáčení ukončíte. Soubory fotografií a filmů budou na paměťovou kartu uloženy odděleně. Režim záznamu fotografií bude  N (16:9).
- Existuje rovněž způsob pořízení fotografie ve vyšší kvalitě.  [Režim Video+Foto] (str. 107)

Upozornění

- Fotografie nelze pořizovat při nahrávání klipů nebo zpomalených/zrychlených videosekvencí, pokud je [Režim Video+Foto] nastaven na [režim1]. Nastavte snímkovou frekvenci na 30p nebo méně. Počet fotografií může být omezený.
- Automatické ostření a měření použité v režimu videosekvencí mohou pracovat jinak než při pořizování fotografií.

Použití funkce ztišení během nahrávání videosekvence

Během snímání můžete fotoaparátu zabránit, aby vydával provozní zvukové signály kvůli ovládání fotoaparátu.

Následující funkce jsou k dispozici jako dotykové operace.

- Elektronický transfokátor* / hlasitost záznamu / clona / expoziční doba / expoziční kompenzace/ citlivost ISO

* K dispozici pouze u objektivů s elektronickým transfokátorem

Chcete-li zobrazit nabídku funkce, klepněte na kartu tichého snímání. Po klepnutí na položku klepnutím na zobrazené šipky vyberte nastavení.









Záložka tichého snímání





Snímání „Moje klipy“

Můžete vytvořit jeden soubor s videosekvencí Moje klipy obsahující několik krátkých videosekvencí (klipů). Do videosekvence Moje klipy lze přidávat také statické snímky.

■ Snímání







- 1 Otočte přepínač režimů do polohy .
- 2 Tlačítkem  zobrazte živé ovládání a vyberte režim kvality obrazu pomocí zadního přepínače.
- 3 Pomocí předního přepínače vyberte **MOV**  **30p** pro snímání klipů a stiskněte tlačítko .
 - Pomocí tlačítka **INFO** změníte nastavení [S./sek] a [Klip - doba záznamu].
- 4 Stisknutím tlačítka  zahajete snímání.
 - Záznam se automaticky zastaví po uplynutí předem nastaveného času snímání a zobrazí se obrazovky pro kontrolu pořízené videosekvence. Stisknutím tlačítka  klip uložíte a začnete nahrávat další.
 - Pokud během snímání znovu stisknete tlačítko , záznam bude pokračovat, dokud bude tlačítko stisknuto (po dobu nejvýše 16 sekund).
- 5 Chcete-li nahrát další klip, stiskněte tlačítko .
 - Obrazovka s potvrzením zmizí a snímání dalšího klipu bude zahájeno.
 - Pokud chcete odstranit klip, který jste pořídili, nebo ho uložit do jiné videosekvence Moje klipy, proveďte na obrazovce s potvrzením následující postup.

	Videosekvence Moje klipy se přehraje od začátku.
	Změna videosekvence Moje klipy, do které se má klip uložit, a pozice, na kterou se nový klip má přidat.
	Odstranění pořízeného klipu bez uložení.

- Namáčknutím tlačítka spouště přidejte další záběr. Klip se uloží do stejné videosekvence Moje klipy jako předchozí klip.
- Klipy s různými snímkovými frekvencemi a počtem pixelů budou uloženy do různých videosekvencí Moje klipy.

■ Přehrávání

Soubory ve videosekvenci Moje klipy můžete přehrávat postupně.

- 1 Stiskněte  a vyberte snímek označený ikonou .
- 2 Stiskněte tlačítko  a vyberte položku [Přehrát Moje klipy] pomocí tlačítek  . Poté znovu stiskněte .
 - Soubory ve videosekvenci Moje klipy budou přehrány postupně.
 - Chcete-li postupně přehrávání ukončit, stiskněte tlačítko .







Úpravy „Moje klipy“



Z videosekvencí Moje klipy můžete vytvořit jeden soubor s videosekvencí. Pořízené klipy jsou uloženy ve složce Moje klipy. Do videosekvencí Moje klipy lze přidávat filmové klipy a statické snímky. Rovněž můžete přidávat efekty přechodu a efekty uměleckých filtrů.





- 1 Stiskněte tlačítko  a poté otočením zadního přepínače přehrajte videosekvence Moje klipy.



*1 Pokud byla vytvořena jedna nebo více videosekvencí Moje klipy, zobrazí se zde (str. 41)

- 2 Pomocí tlačítek   nebo klepnutím na displej vyberte videosekvenci Moje klipy, kterou chcete používat.
- 3 Pomocí tlačítek   vyberte položku a stiskněte tlačítko .

Přehrát Moje klipy	Postupně se přehrají soubory ve složce Moje klipy od začátku.
Přehrát video	Pokud byl vybrán soubor s videosekvencí, můžete ovládat přehrávání v režimu videosekvence.
Změnit pořadí	Přesouvání nebo přidávání souborů do videosekvence Moje klipy.
Přednastavit cíl	Při příštím snímání se videosekvence zaznamenané ve stejném režimu kvality obrazu přidávají do této videosekvence  Moje klipy.
Odstr. Moje klipy	Odstraní všechny nechráněné soubory ze složky Moje klipy.
Smazat	Během přehrávání snímku, který chcete z videosekvence Moje klipy odstranit, stiskněte tlačítko  . Vyberte možnost [Ano] a tlačítkem  proveďte odstranění.

- 4 Zobrazte videosekvence Moje klipy, ze kterých chcete vytvořit film. Vyberte možnost [Export. Moje klipy] a stiskněte tlačítko .
- 5 Pomocí tlačítek   vyberte položku a stiskněte tlačítko .

Klip - efekty	Můžete použít 6 typů uměleckých efektů.
Efekt přechodu	Lze aplikovat efekty přechodu do ztracena.
BGM	Nastavte možnost [Joy] nebo [Vyp].
Hlasitost zaznam. klipu	Pokud chcete nastavit hlasitost zvuků zaznamenaných ve videosekvenci, nastavte položku BGM na možnost [Joy].
Zvuk zaznam. klipu	Pokud chcete vytvořit ozvučenou videosekvenci, nastavte možnost [Zap]. Toto nastavení je dostupné, pouze pokud je položka BGM nastavena na možnost [Vyp].
Náhled	Náhled souborů upravované videosekvence Moje klipy v pořadí od prvního souboru.

- 6** Po dokončení úprav vyberte položku [Zahájit export] a stiskněte tlačítko **OK**.
- Sloučené album se uloží jako jedna videosekvence.
 - Export videosekvence může nějakou dobu trvat.
 - Maximální délka videosekvence Moje klipy je 15 minut a délka souboru 4 GB.
 - Videosekvence Moje klipy bude nahrána v kvalitě Full HD a Vysoká.

Upozornění

- Po vyjmutí, vložení, smazání nebo zapnutí ochrany karty může zobrazení videosekvence Moje klipy chvíli trvat.
- Můžete nahrát nejvýše 99 videosekvencí Moje klipy a nejvýše 99 záběrů na klip. Maximální hodnoty v závislosti na velikosti souboru a délce videosekvence Moje klipy.
- Do videosekvencí Moje klipy nelze přidávat jiné videosekvence než klipy.

Nahrávání zpomalených/zrychlených videosekvencí

Můžete vytvářet zpomalené nebo zrychlené videosekvence.

Rychlost záznamu lze nastavit pomocí položky **FR** v režimu kvality obrazu.







- 1** Otočte přepínač režimů do polohy **FR**.
- 2** Tlačítkem **OK** zobrazte živé ovládání a vyberte režim kvality obrazu pomocí zadního přepínače.
 
- 3** Pomocí předního přepínače vyberte **MOV**, **FR**, **FHD** a **30p** (uživatelský režim kvality obrazu) a stiskněte tlačítko **INFO**.
- 4** Pomocí zadního přepínače vyberte rychlost záznamu a stiskněte tlačítko **OK**.
 - Pokud chcete pořídít zrychlenou videosekvenci, zvýšte číselník násobení rychlosti záznamu. Pro pořízení zpomalené videosekvence číselník násobení snižte.
- 5** Stisknutím tlačítka **ON** zahajte snímání.
 - Dalším stisknutím tlačítka **OK** ukončete snímání.
 - Videosekvence se přehraje s pevnou rychlostí, takže se bude jevit jako zpomalená nebo zrychlená.

Upozornění

- Zvuk se nebude nahrávat.
- Veškeré umělecké filtry režimu snímku budou zrušeny.
- Zpomalené/zrychlené snímání nelze nastavit, pokud je nastavena bitová rychlost [All-Intra].
- Zpomalené/zrychlené snímání nelze nastavit, pokud je nastavena snímková frekvence [60p] nebo [50p].

Záznam vysokorychlostních videosekvencí

Záznam zpomalených videosekvencí. Záběry snímání rychlostí 120 sn./s se přehrávají rychlostí 30 sn./s; kvalita odpovídá režimu [SD].

- 1 Otočte přepínačem režimů do polohy .
- 2 Stiskem tlačítka  zobrazte živé ovládání a vyberte režim kvality videosekvencí pomocí zadního přepínače.
- 3 Pomocí předního přepínače vyberte  (Vysokorychlostní videosekvence) a stiskněte tlačítko .
- 4 Stiskem tlačítka  spustíte nahrávání.
 - Opětovným stiskem tlačítka  nahrávání ukončíte.

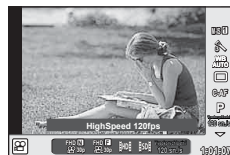

Upozornění

- Zvuk se nebude nahrávat.
- Veškeré umělecké filtry režimu snímku budou zrušeny.
- Efekty videa nejsou k dispozici.

Vyvolání možností fotografování

Často používané možnosti snímání lze vyvolat pomocí předem určených tlačítek. Pro výběr možností snímání nepřirazených tlačítkům použijte LV super ovládací panel, který zobrazuje aktuální stav nastavení snímání. Výběr možností a změny nastavení lze provádět pomocí křížového ovladače nebo dotykového displeje. Pokud nepoužíváte snímání s živým náhledem, můžete zobrazit normální super ovládací panel na displeji.

LV super ovládací panel

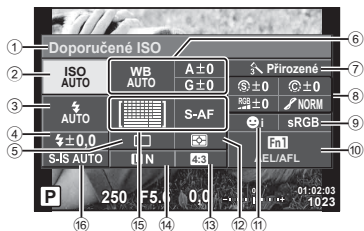

Super ovládací panel

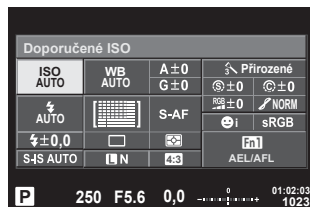

Nastavení, která lze upravit pomocí LV super ovládacího panelu

- | | |
|---|---|
| ① Aktuálně vybraná možnost | ⑨ Barevný prostorstr. 71 |
| ② Citlivost ISOstr. 53 | ⑩ Přirazení funkcí tlačítkůmstr. 64 |
| ③ Režim bleskustr. 62 | ⑪ Priorita obličejůstr. 49 |
| ④ Ovládání intenzity bleskustr. 64 | ⑫ Režim měřenístr. 53 |
| ⑤ Sekvenční snímání / samospoušťstr. 57 | ⑬ Poměr stranstr. 59 |
| ⑥ Vyvážení bíléstr. 54 | ⑭ Režim záznamustr. 60, 61 |
| ⑦ Úpravy vyvážení bíléstr. 55 | ⑮ Režim AFstr. 51 |
| ⑧ Režim snímkustr. 68 | Oblast AFstr. 48 |
| Ostrota str. 69 | ⑯ Stabilizace obrazustr. 56 |
| Kontrast str. 69 | |
| Saturace str. 69 | |
| Gradace str. 70 | |
| ČB filtr str. 70 | |
| Tón obrazu str. 71 | |

Upozornění

- Nebude zobrazeno v režimech videosekvence a PHOTO STORY.
- Pokud používáte zobrazení normálního super ovládacího panelu, fotoaparát se přepne do režimu spánku, pokud po dobu 3 sekund neprovedete žádnou operaci. Fotoaparát lze znovu aktivovat stisknutím tlačítka spouště. „Rychlý režim spánku“ (str. 109)

- 1 Stiskněte tlačítko **OK** v režimech **P/A/S/M**.
 - Zobrazí se super ovládací panel.
- 2 Klepněte na požadovanou položku.
 - Položka bude označena.
- 3 Otáčením předního přepínače změníte nastavení.

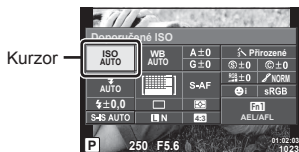

Poznámky

- Operace lze provádět také pomocí přepínačů. Pomocí zadního přepínače vyberte položku a pomocí předního přepínače změníte nastavení.
- Pokud jste předem nastavili uživatelské menu, můžete zobrazit super ovládací panel i při použití režimů **FAUTO**, **SCN** nebo **ART**.

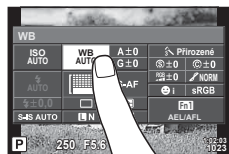

Živé ovládání

V režimech videosekvencí a PHOTO STORY můžete použít živé ovládání k výběru funkce snímání a kontrolovat efekt na displeji.

Pokud je ovládání pod položkou Nastavení ovládání nastaveno na možnost [Ovládání], můžete živé ovládání použít i v režimech **FAUTO**, **P**, **A**, **S**, **M**, **ART** a **SCN**. (str. 101)

Displej živého ovládání



■ Dostupná nastavení

Stab. obrazu*str. 56	Režim *str. 39
Režim snímku*str. 68	Režim bleskustr. 62
Scénické režimystr. 26	Ovládání intenzity bleskustr. 64
Režim umělecký filtrstr. 28	Režim měřenístr. 53
Vyvážení bílé*str. 54	Režim AF*str. 51
Sekvenční snímání / samospoušť*str. 57	Citlivost ISO*str. 53
Poměr stranstr. 59	Priorita obličeje*str. 49
Režim záznamu*str. 61	Nahrávání zvuku videosekvence*str. 72

* K dispozici v režimu .

- 1** Stisknutím tlačítka **OK** zobrazíte živé ovládání.
- Opětovným stisknutím tlačítka **OK** živé ovládání skryjete.

- 2** Pomocí zadního přepínače vyberte nastavení, pomocí předního přepínače změňte vybrané nastavení a stiskněte **OK**.

- Pokud po dobu přibližně 8 sekund neprovedete žádnou operaci, projeví se vybraná nastavení automaticky.

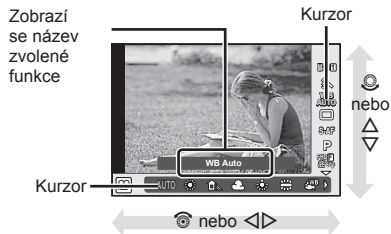

Upozornění

- V některých režimech snímání nejsou všechny položky přístupné.

Úpravy expozice (expoziční kompenzace)

Otočením předního voliče zvolte expoziční kompenzaci. Volba kladných hodnot (+) snímky zesvětlí, záporné hodnoty (-) snímky ztmaví. Expozici lze upravit v rozsahu $\pm 5,0$ EV.

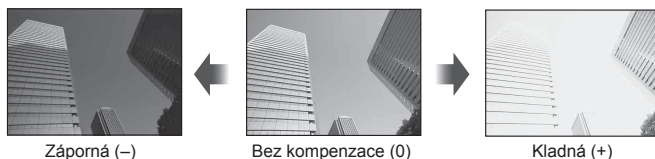

Upozornění

- V režimu **FAUTO**, **M** nebo **SCN** není expoziční kompenzace dostupná.
- Pomocí hledáčku a zobrazení živého náhledu lze expoziční kompenzaci změnit pouze o $\pm 3,0$ EV. Jestliže expoziční kompenzace překračuje hodnotu $\pm 3,0$ EV, lišta expoziční kompenzace začne blikat.
- Videosekvence lze korigovat v rozsahu do $\pm 3,0$ EV.

Aretace expozice (Aretace AE)

Stiskem tlačítka **Fn1** můžete aretovat pouze expozici. Tuto funkci použijte, pokud chcete nastavit zaostření a expozici odděleně nebo pokud chcete pořídit několik snímků se stejnou expozicí.

- Jedním stisknutím tlačítka **Fn1** bude expozice aretována a zobrazí se **[AEL]**.
 „AEL/AFL“ (str. 109)
- Dalším stisknutím tlačítka **Fn1** uvolníte aretaci AE.

Upozornění

- Aretace bude zrušena při použití přepínače režimů, tlačítka **MENU** nebo tlačítka **OK**.

Nastavení oblasti AF (AF zóna)

Vyberte, kterou z 81 oblastí automatického zaostření chcete k automatickému zaostření použít.

- 1 Stisknutím křížového ovladače zobrazte oblast AF.
- 2 Pomocí tlačítek Δ ∇ \langle \triangleright přepněte na zobrazení jedné oblasti a vyberte pozici AF.
 - Po přesunutí kurzoru mimo obrazovku se obnoví režim „Všechny oblasti“.

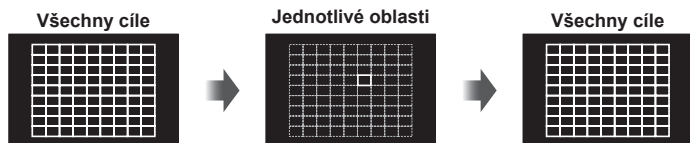

Fotoaparát automaticky vybírá ze všech možných cílů ostření.

Cíl ostření zvolte ručně.

Upozornění

- Při používání objektivu systému Four Thirds se fotoaparát automaticky přepne do režimu jedné oblasti.
- Počet a velikost oblastí AF se liší podle položek [Digitální telekonvertor] a [Poměr stran] a podle nastavení skupiny oblastí.

Použití malé oblasti a skupiny oblastí (Nastavení oblasti AF)

Lze změnit metodu výběru oblasti a velikosti oblasti. Rovněž lze vybrat režim AF s prioritou obličejů (str. 49).

- 1 Stisknutím křížového ovladače zobrazte oblast AF.
- 2 Stiskněte tlačítko **INFO** při výběru oblasti AF a pomocí tlačítek Δ ∇ vyberte metodu výběru.

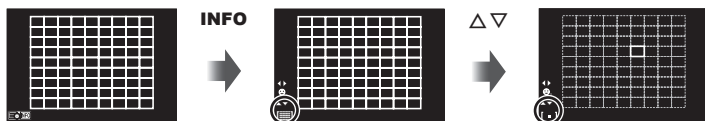

(Všechny oblasti)	Fotoaparát automaticky vybere ze všech oblastí AF.
(Jednotlivé oblasti)	Můžete vybrat jednu oblast AF.
(Malá oblast)	Velikost oblasti AF lze zmenšit.
(Skupina oblastí)	Fotoaparát automaticky vybírá z cílů ve vybrané skupině.

Upozornění

- Při nahrávání videosekvencí se fotoaparát automaticky přepne do režimu jedné oblasti.
- Při používání objektivu systému Four Thirds se fotoaparát automaticky přepne do režimu jedné oblasti.

Priorita obličeje/Detekce zornic s automatickým ostřením

Fotoaparát rozpoznává obličeje a upravuje zaostření a digitální ESP.

- 1 Stisknutím křížového ovladače zobrazte oblast AF.
- 2 Stiskněte tlačítko **INFO**.
 - Lze změnit metodu výběru oblasti AF.
- 3 Pomocí tlačítek \triangleleft \trianglerightarrow vyberte možnost a stiskněte tlačítko \odot .

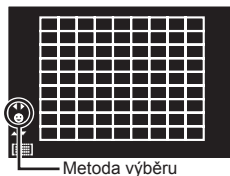

OFF Preference tváře vyp.	Preference tváře vypnuta.
Preference tváře zap.	Preference tváře zapnuta.
Pref. tváře a očí zap.	Systém automatického ostření vybere pro nastavení priority obličeje s automatickým ostřením zornici oka nejbližší k fotoaparátu.
Preference tváře a pr. oka zap.	Systém automatického ostření vybere pro nastavení priority obličeje s automatickým ostřením zornici pravého oka.
Preference tváře a l. oka zap.	Systém automatického ostření vybere pro nastavení priority obličeje s automatickým ostřením zornici levého oka.

- 4 Zamiřte fotoaparát na objekt.
 - Pokud je obličej rozpoznán, bude označen bílým ohraničením.
- 5 Namáčkněte tlačítko spouště a zaostřete.
 - Poté, co se fotoaparát zaměří na obličej v bílém ohraničení, se ohraničení změní na zelené.
 - Pokud se fotoaparátu podaří rozpoznat oči objektu, kolem vybraného oka se zobrazí zelený rámeček (detekce zornic s automatickým ostřením)
- 6 Domáčkněte tlačítko spouště a pořiďte snímek.

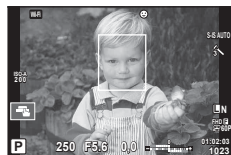

Upozornění

- Při sekvenčním snímání bude priorita obličeje použita pouze u prvního snímku v každé sekvenci.
- V závislosti na objektu a nastavení uměleckého filtru nemusí být obličej fotoaparátem správně rozpoznán.
- Při nastavení (Digitální měření ESP) bude měření provedeno s prioritou na obličej.

Poznámky

- Priorita obličeje je dostupná také v režimu [MF]. Obličeje detekované fotoaparátem budou označeny bílými rámečky.

Automatické ostření s přibližovacím rámečkem / automatické ostření s přibližováním (Super Spot AF)

Při úpravě zaostření můžete část rámečku přiblížit. Při výběru vysokého poměru přiblížení budete moci použít automatické ostření k zaostření na menší oblast, než která je v oblasti AF normálně dostupná. Oblast ostření lze umístit i přesněji.



- 1 Předem přiřaďte funkci **Q** (ikona zoomu) jednomu z tlačítek pomocí nastavení [Funkce tlačítka] (str. 64).
- 2 Stiskem a uvolněním tlačítka **Q** zobrazíte přibližovací rámeček.
 - Pokud byl těsně před stisknutím tlačítka fotoaparát zaostřen pomocí automatického ostření, zobrazí se přibližovací rámeček v aktuální poloze ostření.
 - Pomocí tlačítek **Δ ▽ < ▷** můžete rámeček posouvat.
 - Stiskněte tlačítko **INFO** a pomocí tlačítek **Δ ▽** vyberte poměr přiblížení (×3, ×5, ×7, ×10, ×14).
- 3 Opětovným stiskem a uvolněním tlačítka **Q** přibližovací rámeček přiblížíte.
 - Pomocí tlačítek **Δ ▽ < ▷** můžete rámeček posouvat.
 - Poměr zvětšení lze měnit otáčením předního (⊕) nebo zadního (⊙) prepínače.
- 4 Namáčknutím tlačítka spouště aktivujete automatické ostření.
 - Fotoaparát zaostří pomocí objektu v rámečku v centrální části displeje. Chcete-li změnit polohu zaostření, přešuněte ji dotykem.

Poznámky

- Můžete rovněž zobrazit a pohybovat rámečkem pro přiblížení pomocí dotykového displeje.

Upozornění

- Přiblížení je viditelné pouze na displeji a nemá žádný vliv na výsledné fotografie.
- Při používání objektivu systému Four Thirds nebude AF fungovat během zvětšeného zobrazení.
- Během přiblížení vydává stabilizace obrazu zvuk.

Volba režimu ostření (režimu AF)

Výběr metody zaostřování (režimu ostření).

Můžete vybrat různé metody zaostřování pro režim fotografování a režim .

1 Stiskněte tlačítko a vyberte režim AF.

- Možnosti lze vybírat otáčením zadního přepínače.

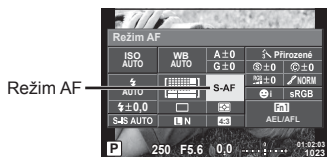

2 Pomocí předního voliče vyberte jednu z položek a stiskněte tlačítko .

- Zvolený režim AF se zobrazí na displeji.

S-AF (jednotlivý AF)	Fotoaparát zaostří jednou po namáčknutí tlačítka spouště. Po uzamčení ostření se ozve pípnutí a rozsvítí se značka potvrzení AF a rámeček AF. Tento režim je vhodný pro pořizování snímků nepohyblivých předmětů nebo předmětů s omezeným pohybem.
C-AF (kontinuální AF)	Fotoaparát opakovaně zaostřuje po celou dobu namáčknutí tlačítka spouště. Je-li objekt zaostřen, při prvním uzamčení ostření se na displeji rozsvítí značka potvrzení AF a ozve se pípnutí. I když se objekt pohybuje, nebo pokud změníte kompozici snímku, fotoaparát se i nadále snaží zaostřit. • Při používání objektivů systému Four Thirds se toto nastavení změní na [S-AF].
MF (ruční ostření)	Tato funkce umožňuje ručně zaostřit na libovolnou pozici pomocí zaostřovacího kroužku na objektivu. 
S-AF+MF (současné použití režimů S-AF a MF)	Po namáčknutí tlačítka spouště za účelem zaostření v režimu [S-AF] můžete otáčením zaostřovacího kroužku zaostření doladit ručně.
C-AF+TR (sledování AF)	Namáčknutím tlačítka spouště zaostřete. Během držení tlačítka v této poloze pak bude fotoaparát sledovat aktuální objekt a udržovat jej zaostřený. • Pokud již fotoaparát nedokáže objekt sledovat, zobrazí se oblast AF červeně. Uvolněte tlačítko spouště, zaměřte objekt znovu a opět tlačítko spouště namáčkněte. • Při používání objektivů systému Four Thirds se toto nastavení změní na [S-AF].

Upozornění

- Pokud je objekt nedostatečně osvětlen, je ponořen v mlze či kouři, nebo je nedostatečně kontrastní, fotoaparát nemusí být schopen na něj zaostřit.
- Při používání objektivu systému Four Thirds nebude AF k dispozici během nahrávání videosekvence.
- Režim AF nelze nastavit, pokud je páčka ručního ostření na objektivu nastavena do polohy MF.

Změna jasu světlých a tmavých částí

Pomocí funkce [Kontrola jasů a stínů] lze upravit jas ve světlých a tmavých částech snímku. [Kontrola jasů a stínů] je možností menu [Multifunkční] (str. 66). Ve výchozím nastavení je funkce [Multifunkční] přiřazena tlačítku **Fn2**. Stiskem tlačítka **Fn2** zobrazíte nastavení. Poté můžete použít buď zadní přepínač pro úpravu tmavých oblastí, nebo přední přepínač pro úpravu světlých oblastí. Stiskem a podržením tlačítka **OK** funkci zrušíte.

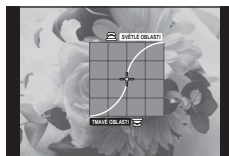

Ovládání barvy (Úpravy barev)

Pomocí nastavení [Úpravy barev] lze nastavit odstín objektu. Náhled změn lze zobrazit na displeji. Funkce [Úpravy barev] je možností položky [Multifunkční] (str. 66). Ve výchozím nastavení je funkce [Multifunkční] přiřazena tlačítku **Fn2**.

Výběr možnosti úprav barev v multifunkčním menu

- 1 Stiskněte a podržte tlačítko **Fn2** a otočte zadním přepínačem.
 - Zobrazí se multifunkční menu.
- 2 Vyberte položku Úpravy barev a uvolněte tlačítko.

Používání úprav barev

- 1 Stiskněte tlačítko **Fn2**.
 - Zobrazí se obrazovka možností.

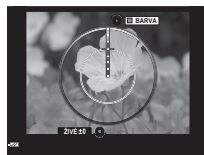
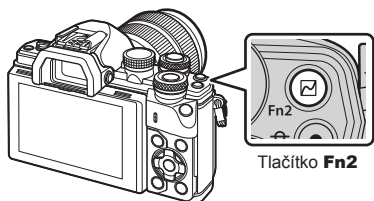

- 2 Nastavte odstín předním voličem a sytost zadním voličem.
 - Změny můžete zrušit stisknutím a podržením tlačítka **OK**.
 - Stisknutím tlačítka **MENU** opustíte funkci Úpravy barev beze změny nastavení.
- 3 Stisknutím tlačítka **OK** uložte změny.
 - Změny jsou uloženy ve funkci **☺** (Color Creator) režimu snímku (str. 68).
 - Po uložení nastavení bude vybrán režim snímku [Úpravy barev].

Upozornění

- Vyvážení bílé je pevně nastaveno na AUTO.
- Pokud je režim kvality snímku nastaven na [RAW], snímek bude pořízen ve formátu RAW+JPEG.

Výběr způsobu, jakým bude fotoaparát měřit jas (měření)





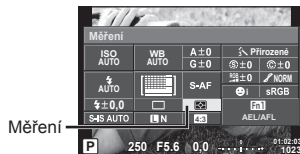

Přístroj nabízí možnost zvolit, jakým způsobem bude fotoaparát měřit jas objektu.

- 1 Stiskněte tlačítko **OK** a vyberte měření.

- Možnosti lze vybírat otáčením zadního přepínače.

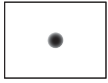

- 2 Pomocí předního voliče vyberte jednu z položek a stiskněte tlačítko **OK**.

	Digitální ESP měření	Fotoaparát provádí měření expozice ve 324 oblastech snímku a stanoví optimální expozici pro danou scénu nebo objekt portrétu (je-li v nabídce ☺ Priorita Tváře) vybrána jiná možnost než [VYP]). Tento režim se doporučuje pro obecné použití.
	Integrální měření se zdůrazněným středem	Tento režim měření poskytuje průměrné měření mezi objektem a osvětlením pozadí, větší váha se klade na objekt uprostřed pole. 
	Bodové měření	S touto volbou se k měření používá malá oblast (přibližně 2 % plochy snímku), kdy fotoaparát zaměříte na objekt, který chcete změřit. Expozice se pak nastaví podle jasů v měřeném bodu. 
	Bodové měření - kontrola	Zvyšuje expozici při bodovém měření. Zajistí, aby světlé objekty vypadaly světlé.
	Bodové měření - stíny	Snižuje expozici při bodovém měření. Zajistí, aby tmavé objekty vypadaly tmavé.

- 3 Namáčkněte tlačítko spouště.

- Fotoaparát standardně spustí měření po namáčknutí tlačítka spouště a při držení tlačítka v této poloze expozici uzamkne.

Citlivost ISO

Zvýšení citlivosti ISO současně zvyšuje i úroveň šumu ve fotografiích (zrnitost), avšak umožňuje fotografování při špatných světelných podmínkách. Doporučené nastavení pro většinu situací je [AUTO], které začíná na hodnotě ISO 200, jež představuje určitý kompromis mezi šumem a dynamickým rozsahem a poté citlivost přizpůsobí podle podmínek snímání.

- 1 Stisknutím tlačítka **OK** vyberte citlivost ISO.

- Možnosti lze vybírat otáčením zadního přepínače.

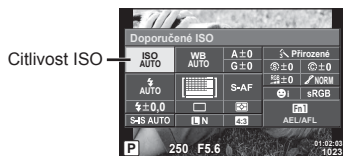

- 2 Pomocí předního voliče vyberte jednu z položek a stiskněte tlačítko **OK**.

AUTO	Citlivost se nastavuje automaticky podle podmínek snímání.
NÍZKÁ, 200 – 25600	Citlivost se nastaví na zvolenou hodnotu.







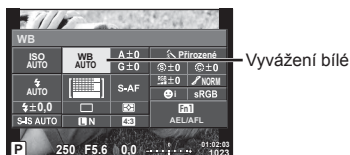



Úpravy barev (vyvážení bílé)

Vyvážení bílé (WB) zajišťuje, že bílé předměty budou na snímcích zaznamenaných fotoaparátem vypadat bíle. Většinou je vhodná volba [AUTO], avšak v případech, kdy toto nastavení neposkytuje požadovaný výsledek nebo chcete snímkům záměrně dodat barevný nádech, můžete zvolit jiné hodnoty.

- 1 Stisknutím tlačítka  vyberte vyvážení bílé.
 - Možnosti lze vybírat otáčením zadního přepínače.



- 2 Pomocí předního voliče vyberte jednu z položek a stiskněte tlačítko .

Režim WB		Teplota barev	Světelné podmínky
Automatické vyvážení bílé	AUTO	—	Používá se pro většinu světelných podmínek (když je na displeji ohraničena bílá část). Tento režim je pro všeobecné použití.
Přednastavené vyvážení bílé		5300K	Pro fotografování v exteriéru za jasného dne nebo pro zachycení červené barvy západu slunce nebo barev při ohňostroji
		7500K	Pro fotografování v exteriéru ve stínech za jasného dne
		6000K	Pro fotografování v exteriéru za zamračeného dne
		3000K	Pro fotografování při žárovkovém světle
		4000K	Objekty osvětlené zářivkovými světly
		—	Fotografie pod vodou
	WB 	5500K	Pro fotografování s bleskem
Snadné vyvážení bílé (One-touch) (str. 55)		Barevná teplota nastavena snadným vyvážením bílé.	Toto nastavení vyberte, když lze k měření vyvážení bílé použít bílý či šedý objekt, který je osvětlen smíšeným světlem nebo neznámým typem svítliny či jiného světelného zdroje.
Vlastní vyvážení bílé	CWB	2000K – 14000K	Po stisknutí tlačítka INFO vyberte pomocí tlačítek  barevnou teplotu a stiskněte tlačítko  .

Upozornění

- Pokud je nastavena funkce [Úpravy barev], vyvážení bílé je pevně nastaveno na AUTO.

Snadné vyvážení bílé (One Touch)

Vyvážení bílé lze změnit tak, že fotoaparátem zaměříte list papíru nebo jiný bílý objekt na světle, při němž chcete fotografovat. Je to užitečné při fotografování objektu pod přirozeným světlem i pod různými světelnými zdroji s různou teplotou barev.

- 1 Vyberte možnost [], [], [] nebo [] (snadné vyvážení bílé 1, 2, 3 nebo 4) a stiskněte tlačítko **INFO**.
- 2 Pořídte snímek bezbarvého (bílého nebo šedého) papíru.
 - Zaměřte předmět tak, aby vyplnil celý displej a nedopadal na něj stín.
 - Objeví se obrazovka snadného vyvážení bílé.
- 3 Vyberte možnost [Ano] a stiskněte tlačítko .
 - Nová hodnota se uloží jako přednastavené vyvážení bílé.
 - Nová hodnota zůstane uložena až do dalšího snadného vyvážení bílé. Po vypnutí přístroje se data nevymažou.

Jemné nastavení vyvážení bílé (Úpravy vyvážení bílé)

Pro automatické i přednastavené vyvážení bílé lze nastavit a jemně doladit hodnoty kompenzace.

- 1 Stiskněte tlačítko a zvolte vyvážení bílé, které si přejete korigovat.
- 2 Pomocí předního přepínače vyberte osu kompenzace a zadním přepínačem změňte hodnotu kompenzace.

Pro kompenzaci na ose A (červená-modrá)

Přesunutím posuvníku ve směru + zdůrazníte červené tóny a ve směru – zdůrazníte modré tóny.

Pro kompenzaci na ose G (zelená-purpurová)

Přesunutím posuvníku ve směru + zdůrazníte zelené tóny a ve směru – zdůrazníte purpurové tóny.



Poznámky

- Pro kontrolu zkorigovaného vyvážení bílé stiskněte tlačítko . Pořádí a zobrazí se ukázkový snímek s aktuálním nastavením vyvážení bílé.
- Pokud chcete použít stejné vyvážení bílé ve všech režimech vyvážení bílé, použijte nastavení [All] (str. 104).

Redukce otřesů fotoaparátu (stabilizace obrazu)

Roztřesení fotoaparátu, ke kterému dochází při snímání ve špatných světelných podmínkách nebo při vysokém přiblížení, můžete omezit. Stabilizace obrazu se aktivuje, jakmile namáčknete tlačítko spouště.

1 Stiskněte tlačítko **OK** a vyberte stabilizaci obrazu.

- Možnosti lze vybírat otáčením zadního přepínače.

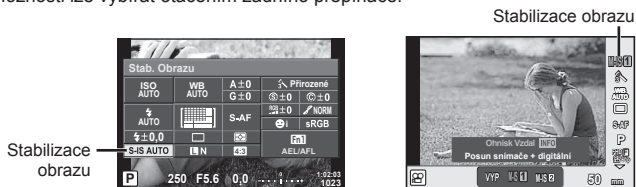

2 Pomocí předního přepínače vyberte jednu z položek a stiskněte tlačítko **OK**.

Fotografie	Vyp	Foto-I.S. vyp.	Stabilizace obrazu je vypnutá.
	S-IS1	Stabilizace otřesů všemi směry	Stabilizace obrazu je zapnutá.
	S-IS2	Stabilizace vertikálních otřesů	Stabilizace obrazu omezuje pouze vertikální otřesy fotoaparátu (I ₀).
	S-IS3	Stabilizace horizontálních otřesů	Stabilizace obrazu omezuje pouze horizontální otřesy fotoaparátu (I ₀). Tento režim použijte při vodorovném pohybu fotoaparátu drženého ve svislé poloze.
	S-IS AUTO	Autom. stabilizace obrazu	Fotoaparát detekuje směr vodorovného pohybu a použije odpovídající stabilizaci obrazu.
Video	Vyp	Video-I.S. Vypnuto	Stabilizátor obrazu je vypnutý.
	M-IS1	Stabilizace otřesů všemi směry	Fotoaparát používá jak posun snímače (VCM), tak elektronickou korekci.
	M-IS2	Stabilizace otřesů všemi směry	Fotoaparát používá pouze posun snímače (VCM). Elektronická korekce se nepoužije.

Výběr ohniskové vzdálenosti (mimo objektivy systému Micro Four Thirds / Four Thirds)

K omezení otřesů fotoaparátu při fotografování pomocí objektivů s jiným systémem než Micro Four Thirds nebo Four Thirds použijte informace o ohniskové vzdálenosti.

- Vyberte položku [Stab. obrazu], stiskněte tlačítko **INFO**, pomocí tlačítka **<D>** vyberte ohniskovou vzdálenost a stiskněte tlačítko **OK**.
- Vyberte ohniskovou vzdálenost mezi 8 mm a 1000 mm.
- Zvolte hodnotu, která nejvíce odpovídá hodnotě uvedené na objektivu.



Upozornění

- Stabilizátor obrazu nedokáže odstranit výrazné otřesy fotoaparátu nebo roztřesení, ke kterému dojde, když je nastavena nejdelší expoziční doba. V těchto případech doporučujeme použít stativ.
- Při použití stativu nastavte volbu [Stab. obrazu] na hodnotu [Vyp].

- Při používání objektivu se spínačem funkce stabilizace obrazu má přednost nastavení objektivu.
- Když je nastavena priorita stabilizace objektivu a je nastaven režim stabilizace obrazu fotoaparátu [S-IS AUTO], použije se místo režimu [S-IS AUTO] režim [S-IS1].
- Při aktivaci stabilizátoru obrazu si můžete všimnout zvukového upozornění nebo vibrací.













Sekvencní snímání / použití samospouště

Řadu fotografií můžete pořídít tak, že stisknete a podržíte tlačítko spouště. Snímky můžete také pořídít pomocí samospouště.

- 1 Stisknutím tlačítka  vyberte možnost  (sekvencní snímání / samospoušť).
 - Možnosti lze vybírat otáčením zadního přepínače.





- 2 Pomocí předního přepínače vyberte jednu z položek a stiskněte tlačítko .

	Pořizování jednotlivých snímků	Pořídí 1 snímek při každém stisknutí spouště (normální režim snímání, pořízení jednoho snímku).
	Sekvence H	Při úplném stisknutí tlačítka spouště budou pořizovány snímky rychlostí přibližně 8,5 snímků za sekundu. Zaostření, expozice a vyvážení bílé budou pevně nastaveny na hodnoty použité pro první snímek v každé sérii.
	Sekvence L	Při úplném stisknutí tlačítka spouště budou pořizovány snímky rychlostí přibližně 4,3 snímků za sekundu. Zaostření a expozice jsou pevně nastaveny podle možností vybraných pro položky [AF Mode] (str. 51) a [AEL/AF-L] (str. 109).
	Samospoušť 12 sekund	Namáčknutím tlačítka spouště zaostříte a domáčknutím tlačítka aktivujete samospoušť. Nejprve se na cca 10 sekund rozsvítí indikátor samospouště, pak tento indikátor asi 2 sekundy bliká a poté je snímek pořízen.
	Samospoušť 2 sekundy	Namáčknutím tlačítka spouště zaostříte a domáčknutím tlačítka aktivujete samospoušť. Indikátor přibližně 2 sekundy bliká, a poté je snímek pořízen.
	Vlastní samospoušť	Stiskněte tlačítko INFO pro nastavení funkcí [ Samospoušť], [Snímek], [Interval] a [Každý rámeček AF]. Vyberte nastavení pomocí tlačítek  a upravte ho pomocí zadního přepínače (). Pokud je položka [Každý rámeček AF] nastavena na hodnotu [Zap], každý snímek se před pořízením zaostří.
	Snímání se zpožděním []	Drobné otřesy fotoaparátu způsobené pohybem závěrky lze omezit během režimů sekvence snímků a samospouště (str. 58).
	Tichý []	Snímání bez zaznamenání zvuku závěrky v režimech sekvencního snímání a samospouště (str. 58).

Poznámky

- Pro zrušení aktivované samospouště stiskněte tlačítko .





Upozornění

- Při použití režimu  se během snímání nezobrazuje obrazovka s potvrzením. Snímek se znovu zobrazí po dokončení snímání. Pokud používáte režim , zobrazí se snímek pořízený bezprostředně předtím.
- Rychlost sekvenčního snímání se liší v závislosti na používaném objektivu a na zaostření objektivu s transfokátorem.
- Pokud během sekvenčního snímání začne blikat kontrolka vybití baterie, přestane fotoaparát snímat a začne ukládat na kartu snímky, které jste pořídili. Pokud v baterii nezbývá dostatek energie, může se stát, že fotoaparát neuloží všechny snímky.
- Při použití samospouště upevněte fotoaparát bezpečně na stativ.
- Pokud při použití samospouště stojíte při stisknutí tlačítka spouště před fotoaparátem, může být výsledná fotografie rozostřená.

Snímání bez vibrací způsobených ovládaním tlačítka spouště (Snímání se zpožděním [♦])

Aby byly potlačeny otřesy fotoaparátu způsobené drobnými vibracemi, k nimž dochází během ovládání závěrky, snímání se provede s použitím elektronické závěrky přední lamely.





Ta se používá při snímání s mikroskopickým nebo super teleskopickým objektivem. Dobu mezi domáčknutím tlačítka spouště a uvolněním závěrky v režimu [Snímání se zpožděním [♦]] lze změnit v  Menu snímání 2. Nastavením na hodnotu [Vyp] tuto položku nastavení skryjete. (str. 94)

- 1 Stisknutím tlačítka  vyberte možnost / (sekvenční snímání / samospoušť).
 - Možnosti lze vybírat otáčením zadního přepínače.
- 2 Pomocí předního přepínače vyberte jednu z položek ♦ a stiskněte tlačítko .
- 3 Pořídte snímek.
 - Po uplynutí nastaveného řasu se závěrka uvolní a pořídí se snímek.

Snímání bez zvuku závěrky (Tichý [♥])

V situacích, kde je problémem zvuk závěrky, můžete snímat beze zvuku. Snímání se provede pomocí elektronických závěrek pro přední i zadní lamelu, takže lze omezit drobné chvění fotoaparátu způsobené pohybem závěrky stejně jako v režimu snímání se zpožděním.

Dobu mezi domáčknutím tlačítka spouště a uvolněním závěrky v režimu [Tichý [♥]] lze změnit v  Menu snímání 2. Nastavením na hodnotu [Vyp] tuto položku nastavení skryjete. (str. 94)



- 1 Stisknutím tlačítka  vyberte možnost / (sekvenční snímání / samospoušť).
 - Možnosti lze vybírat otáčením zadního přepínače.
- 2 Pomocí předního přepínače vyberte jednu z položek ♥ a stiskněte tlačítko .
- 3 Pořídte snímek.
 - Po uvolnění spouště displej na okamžik zhasne. Zvuk závěrky nezazní.

Upozornění

- Pokud se objekt pohybuje, může dojít k deformaci snímku.
- Deformace snímku může nastat kvůli kmitání z důvodu rychlého pohybu objektu nebo při zářivkovém osvětlení.

Nastavení poměru stran snímku

Při pořizování snímků můžete změnit poměr stran (horizontální a vertikální poměr). Poměr stran lze podle požadavků nastavit na hodnotu [4:3] (standardní), [16:9], [3:2], [1:1] nebo [3:4].

- 1 Stiskněte tlačítko  a vyberte poměr stran.
 - Možnosti lze vybírat otáčením zadního přepínače.
- 2 Pomocí předního přepínače vyberte poměr stran a stiskněte tlačítko .

Upozornění

- Snímky ve formátu JPEG se oříznou na zvolený poměr stran. Snímky ve formátu RAW se však ukládají bez ořezu a namísto toho je do nich vložena informace o zvoleném poměru stran.
- Při zobrazení snímků ve formátu RAW je zvolený poměr stran vyznačen rámečkem.

Výběr kvality obrazu (režim kvality statických snímků)

Můžete nastavit režim kvality obrazu pro statické snímky. Vyberte kvalitu vhodnou pro dané použití (např. pro zpracování na počítači, pro použití na webu atd.).

1 Tlačítkem **OK** vyberte režim kvality obrazu pro statické snímky.

- Možnosti lze vybírat otáčením zadního přepínače.



Režim kvality statických snímků

2 Pomocí tlačítek **<>** vyberte položku a stiskněte tlačítko **OK**.



Vyberte z režimů JPEG (**L**, **M**, **N** a **S**) a RAW. Chcete-li každý snímek pořídít ve formátu RAW i JPEG, vyberte možnost RAW+JPEG. Režimy JPEG jsou kombinací velikosti snímku (**L**, **M** a **S**) a komprimačního poměru (SF, F, N a B). Pokud chcete zvolit jinou kombinaci než **L**/**L**/**M**/**N**/**S**, změňte nastavení položky [Nastavení **<=>**] (str. 104) v Uživatelském menu.

Obrazová data ve formátu RAW

Tento formát (přípona „.ORF“) umožňuje uložit nezpracovaná obrazová data k pozdějšímu zpracování. Obrazová data formátu RAW nelze prohlížet v rámci jiných fotoaparátů nebo softwaru a nelze je vybrat k tisku. Tento fotoaparát umožňuje vytvoření kopií obrázků RAW ve formátu JPEG. **U** „Úprava statických snímků“ (str. 95)

Výběr kvality obrazu (režim kvality videosekvencí)

Vyberte režim kvality obrazu videosekvencí vhodný pro požadované použití.

- 1 Nastavte přepínač režimů do polohy .
- 2 Tlačítkem  zobrazte živé ovládání a vyberte režim kvality videosekvencí pomocí zadního přepínače.



Režim kvality videosekvencí

- 3 Vyberte položku pomocí předního přepínače.
 - Pokud chcete změnit nastavení v režimech kvality obrazu, stiskněte tlačítko **INFO** a změňte nastavení pomocí zadního přepínače.

Režim záznamu	Použití	Nastavení, která lze změnit
MOV FHD 30p (Full HD Vysoká 30p)*1	Snímání klipů (str. 41)	Snímková frekvence Doba snímání
MOV FHD 60p (Full HD Vysoká 60p)*1	Nastavení 1	Snímková frekvence
MOV FHD 60p (Full HD Nejvyšší 60p)*1	Nastavení 2	Rychlost sekvence
MOV FHD 30p (Full HD Vysoká 30p)*1	Nastavení 3	Snímková frekvence
MOV FHD 30p (Full HD Normální 30p)*1	Nastavení 4	Rychlost sekvence
MOV FHD 30p (Full HD Vysoká 30p)*1*2	Uživatelské	Druh videosekvence, podrobná nastavení, nahrávání zpomalených/zrychlených videosekvencí
HD (1280×720, Motion JPEG)*3	Pro přehrávání nebo editaci v počítači	–
SD (640×480, Motion JPEG)*3	Pro přehrávání nebo editaci v počítači	–
Vysokorychlostní 120 sn./s (Vysokorychlostní 120 sn./s, Motion JPEG)	Nahrávání vysokorychlostních videosekvencí (str. 44)	–

*1 Formát souboru: MPEG-4 AVC/H.264. Soubory mohou mít velikost až 4 GB. Jednotlivé videosekvence mohou mít délku až 29 minut.

*2 Režim All-Intra označuje videosekvenci nahranou bez mezinímkové komprese. Filmy v tomto formátu jsou vhodné pro úpravy, ale mají větší velikost.

*3 Maximální velikost souborů je 2 GB.

- Pokud je videovýstup nastaven do režimu PAL, snímková frekvence 30p se změní na 25p a snímková frekvence 60p se změní na 50p.
- V závislosti na typu použité karty může záznam skončit ještě před dosažením maximální délky.

- 4 Stisknutím tlačítka  uložte změny.

Použití blesku

Blesk je možné podle potřeby ručně nastavit. Lze jej použít k fotografování za různých podmínek.

- 1 Otočením páčky **ON/OFF** do polohy **UP** vyklopíte blesk.

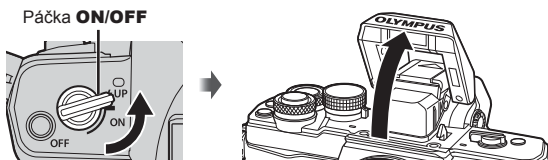

- 2 Stiskněte tlačítko **OK** a vyberte režim blesku.



- 3 Pomocí předního přepínače vyberte jednu z položek a stiskněte tlačítko **OK**.

- Dostupné možnosti a jejich pořadí jsou závislé na režimu snímání.
 „Režimy blesku, které mohou být nastaveny režimem snímání“ (str. 63)

AUTO	Automatický blesk	Blesk pracuje automaticky při nízkém osvětlení nebo v protisvětle.	
	Vyrovňovací blesk	Blesk pracuje nezávisle na světelných podmínkách.	
	Blesk vypnut	Blesk je vypnutý.	
	Blesk s redukcí efektu červených očí	Tato funkce umožňuje potlačení efektu červených očí. V režimech S a M se blesk použije vždy.	
	Pomalá synchronizace (1. lamela)	Dlouhé expoziční doby slouží k prosvětlení tmavého pozadí.	
	Pomalá synchronizace (1. lamela)/Blesk s redukcí efektu červených očí	Kombinuje pomalou synchronizaci s redukcí efektu červených očí.	
	Pomalá synchronizace (2. lamela)	Blesk se spustí před zavřením závěrky a za pohybujícími se zdroji světla bude světelná stopa.	
	Ruční	Pro uživatele upřednostňující ruční ovládání. Pokud stisknete tlačítko INFO , můžete upravit úroveň blesku pomocí přepínače.	

Upozornění

- V režimu [👁️/⚡👁️] (Blesk s redukcí efektu červených očí) se závěrka uvolní přibližně 1 sekundu po předzáblesku. Do dokončení snímání s fotoaparátem nehybejte.
- [👁️/⚡👁️] (Blesk s redukcí efektu červených očí) nemusí být účinný za všech podmínek snímání.
- Při záblesku je doba expozice nastavena na 1/250 s nebo méně. Při fotografování objektu proti jasnému pozadí s vyrovnávacím bleskem může být pozadí přexponováno.

Režimy blesku, které mohou být nastaveny režimem snímání

Režim snímání	LV super ovládací panel	Režim blesku	Časování blesku	Podmínky pro použití blesku	Limit expoziční doby
P/A	⚡ AUTO	Automatický blesk	1. lamela	Blesk se automaticky použije ve tmě / při protisvětle	1/30 s – 1/250 s*
	👁️	Automatický blesk (redukce efektu červených očí)		Spustí se vždy	30 s – 1/250 s*
	⚡	Doplňkový blesk		—	—
	🔌	Blesk vypnut	—	—	—
	👁️ SLOW	Pomalá synchronizace (redukce červených očí)	1. lamela	Blesk se automaticky použije ve tmě / při protisvětle	60 s – 1/250 s*
	⚡ SLOW	Pomalá synchronizace (1. lamela)	2. lamela		
	⚡ SLOW2	Pomalá synchronizace (2. lamela)	—		
SM	⚡	Doplňkový blesk	1. lamela	Spustí se vždy	60 s – 1/250 s*
	⚡👁️	Doplňkový blesk (redukce efektu červených očí)			
	🔌	Blesk vypnut	—	—	—
	⚡ 2nd-C	Doplňkový blesk / pomalá synchronizace (2. lamela)	2. lamela	Spustí se vždy	60 s – 1/250 s*

• Možnosti ⚡ AUTO, 🔌 lze nastavit v režimu **A**UTO.

* 1/200 sekundy při použití samostatně prodávaného externího blesku.

Minimální dosah

Objektiv může vrhat stín na objekty blízko fotoaparátu, a způsobovat tak vinětači, nebo objekty mohou být i při použití minimálního výkonu příliš jasné.

Objektiv	Přibližná vzdálenost, při které dochází k vinětači
14-42mm F3.5-5.6 II R	1 m
ED 14-42mm F3.5-5.6 EZ	0,5 m
ED 40-150mm F4.0-5.6	0,9 m
ED 14-150mm F4.0-5.6 II	0,5 m

- Externí blesky lze použít k zabránění vinětače. K zabránění přexponování fotografií vyberte režim **A** nebo **M** a vyberte vysokou hodnotu f nebo snižte citlivost ISO.

Úprava výkonu blesku (ovládání intenzity blesku)

Pokud je objekt přexponovaný, nebo podexponovaný, i když je expozice zbytku snímku v pořádku, výkon blesku můžete upravit.

1 Stiskněte tlačítko **OK** a vyberte ovládání intenzity blesku.

- Možnosti lze vybírat otáčením zadního přepínače.

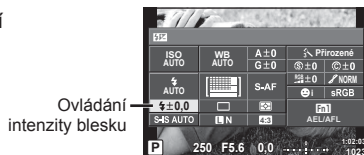

2 Vyberte některou hodnotu kompenzace blesku pomocí předního přepínače a stiskněte tlačítko **OK**.

Upozornění

- Toto nastavení nemá žádný účinek, pokud je režim externího elektronického blesku nastaven na MANUAL (ruční).
- Změny intenzity blesku provedené pomocí externího blesku budou přidány k změnám provedeným pomocí fotoaparátu.

Přřazení funkcí tlačítkům (funkce tlačítka)

Ukládání možností přiřazených tlačítkům. Tato možnost odpovídá položce **Uživatelské menu**. Tabulka pro funkce, které mohou být přiřazeny, je uvedena níže. Dostupné možnosti se u jednotlivých tlačítek liší.

1 Chcete-li vybrat funkci tlačítka, stiskněte tlačítko **OK**.

- Možnosti lze vybírat otáčením zadního přepínače.

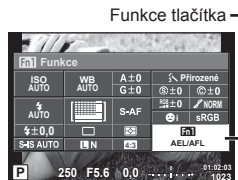

2 Pomocí předního voliče vyberte jednu z položek a stiskněte tlačítko **OK**.

- Tlačítku lze přiřadit funkci, pokud je v uživatelském menu zobrazena položka [Funkce tlačítka].

Položky funkcí tlačítek

[Funkce **Fn1**]/[Funkce **Fn2**]/[Funkce **Fn3**]/[Funkce **OK**]*1/[Funkce **▷**]*2/[Funkce **▽**]*2/[Funkce **↔**]*3
 ([Přímá volba]*2*3 / [**•••**]*4) / [Funkce **L-Fn**]*5

*1 Není k dispozici v režimu **AF-ON**.







*2 Aby bylo možno použít možnosti [Funkce **▷**] a [Funkce **▽**], je třeba nejprve vybrat pro položku [Funkce **↔**] možnost [Přímá volba].







*3 Přiřaďte funkci každému tlačítku **△** **▽** **◁▷**.

*4 Vyberte oblast AF.

*5 Vyberte funkci přiřazenou tlačítku na některých objektivěch.

	Úprava expoziční kompenzace.
ISO / WB	Upravte citlivost ISO předním přepínačem a vyvážení bílé zadním přepínačem.
WB / ISO	Upravte vyvážení bílé předním přepínačem a citlivost ISO zadním přepínačem.
AEL/AFL	Zámek AE nebo zámek AF. Tato funkce se mění v závislosti na funkci [AEL/AFL]. Když je vybrána funkce AEL, jedním stisknutím tohoto tlačítka aretujete expozici a na displeji se zobrazí [AEL]. Dalším stiskem tlačítka aretaci zrušíte.
REC	Stisknutím tohoto tlačítka spustíte nahrávání videosekvence.
(Náhled)	Při stisknutí tohoto tlačítka se clona zastaví na vybrané hodnotě. Pokud je pro položku [Zámek] v Uživatelském menu vybrána hodnota [Zap], clona je zaaretována na vybrané hodnotě i po uvolnění tlačítka.
(Snadné vyvážení bílé)	Po stisknutí tohoto tlačítka fotoaparát změní vyvážení bílé (str. 55).
[] (Oblast AF)	Volba oblasti AF.
[] Home	Stisknutím tohoto tlačítka lze zvolit polohu oblasti AF uloženou pomocí nastavení [] Nast. Výchozí] (str. 99). Dalším stiskem tohoto tlačítka obnovíte režim oblasti AF. Pokud je fotoaparát vypnut a je zvolena výchozí oblast, oblast bude resetována.
MF	Stisknutím tohoto tlačítka lze vybrat režim ručního ostření. Opětovným stisknutím tlačítka obnovíte původní režim AF.
RAW	Pomocí tlačítka lze přepínat mezi režimy záznamu JPEG a RAW+JPEG.
TEST (Testovací snímek)	Snímky pořízené, zatímco je stisknuto toto tlačítko, se zobrazí na displeji, ale neuloží se na paměťovou kartu.
Moje Nastavení – Moje Nastavení	Stisknutím tohoto tlačítka lze přepínat mezi zaregistrovanými nastaveními Moje Nastavení. Opětovným stiskem tlačítka se vrátíte. Režim snímání se změní bez ohledu na pozici přepínače režimů.
/ (Podvodní široký / podvodní makro)	Když je připojeno pouzdro k používání pod vodou, pomocí tlačítka lze přepínat mezi a . Stiskem a podržením tlačítka se vrátíte do předchozího režimu. Pokud přiřadíte tuto funkci tlačítku, přepnutí mezi a během používání objektivu s elektronickým transfokátorem automaticky nastaví objektiv na širokouhlý nebo teleskopický konec.
Průvodce	Stisknutím tohoto tlačítka lze zobrazit fotografické průvodce.
(Digitální telekonvertor)	Stiskem tlačítka nastavíte digitální zoom na hodnotu [Zap] nebo [Vyp].
(Korekce lichoběžníku)	Možnosti základní kompenzace zobrazíte jedním stisknutím tlačítka, dalším stisknutím uložíte změny a nastavení opustíte. Chcete-li pokračovat v běžném fotografování, stiskněte a podržte vybrané tlačítko.
(Zvětšit)	Stiskněte tlačítko pro zobrazení rámečku zvětšení. Stiskněte znovu pro zvětšení snímku. Stiskněte a podržte tlačítko pro vypnutí rámečku zvětšení.

Zvýraznění	Při každém stisknutí tlačítka se monitor přepne mezi displejem a mimo displej. Při aktivované funkci zvýraznění nejsou viditelné funkce histogramu ani zobrazení světlých/tmavých oblastí. Při použití zvýraznění můžete změnit barvy a zdůraznění stisknutím tlačítka INFO .
AF Stop	Zastavení automatického zaostřování.
	Zvolte možnost sekvenčního fotografování nebo samospouště.
	Zvolte režim blesku.
HDR	Slouží k přepnutí na snímání HDR s uloženými nastaveními.
BKT	Slouží k zapnutí snímání BKT pomocí uložených nastavení.
Multifunkční	Pro vyvolání vybrané multi funkce během snímání přes hledáček stisknete tlačítko, kterému byla přiřazena funkce [Multifunkční].*  „Používání multifunkčních možností (Multifunkční)“ (str. 66)
Zámek  (Zámek dotykového displeje)	Stisknutím a podržením tohoto tlačítka aktivujete nebo deaktivujete používání dotykového panelu.
Elektronický zoom	Pokud používáte objektiv s funkcí elektronického transfokátoru, po stisknutí tlačítka použijte kurzorový kříž pro ovládání zoomu. Pro použití elektronického transfokátoru je nejprve třeba přiřadit nastavení [Přímá volba] položce [Funkce ].
Zobrazení vodováhy 	Stisknutím tlačítka zobrazíte vodováhu a opětovným stisknutím ji vypnete. Vodováha je dostupná, pokud je položka [Styl vestavěného el. hledáčku] nastavena možnost [Styl 1] nebo [Styl 2].
Simul. optický hled. (simulace optického hledáčku)	Stisknutím tlačítka zobrazíte hledáček podobný optickému. V hledáčku se bude zobrazovat symbol  . Opětovným stiskem funkce [Simul. optický hled.] vypnete.

* Multifunkční:  (Kontrola jasů a stínů),  (Úpravy barev),  (Citlivost ISO / Vyvážení bílé),  (Vyvážení bílé / Citlivost ISO),  (Zvětšit),  (Poměr stran),  (Simul. optický hled.)

■ Používání multifunkčních možností (MultiFunkční)

Tlačítko, kterému je přiřazena možnost [Multifunkční] pomocí položky [Funkce tlačítka], lze použít pro více funkcí. Ve výchozím nastavení je funkce [Multifunkční] přiřazena tlačítku **Fn2**.

Výběr funkce

- 1 Stiskněte a podržte tlačítko, kterému byla přiřazena funkce Multifunkční, a otočte předním nebo zadním přepínačem.
 - Zobrazí se nabídky.
- 2 Dalším otáčením přepínačem vyberte funkci.
 - Po vybrání požadované funkce tlačítko uvolněte.



Použití vybrané funkce

Stiskněte tlačítko, kterému byla přiřazena multi funkce. Zobrazí se dialog pro výběr možnosti.

[Q] přiřazeno tlačítku Fn2

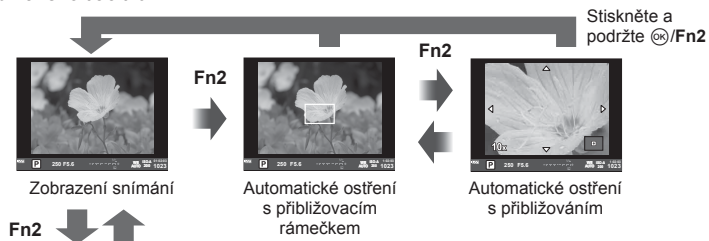

Jiná možnost přiřazena tlačítku Fn2



Funkce	Přední přepínač (☺)	Zadní přepínač (☹)
[Q] (Kontrola jasů a stínů) (str. 52)	Kontrola jasů	Kontrola stínů
[Q] (Úpravy barev) (str. 52)	Odstín	Saturace
[ISO] (Citlivost ISO / Vyvážení bílé)* (str. 53 / str. 54)	Citlivost ISO	Režim WB
[WB] (Vyvážení bílé / Citlivost ISO)* (str. 54 / str. 53)	Režim WB	Citlivost ISO
[Q] (Super Spot AF) (str. 50)	Automatické ostření s přibližovacím rámečkem: expoziční kompenzace Automatické ostření s přibližováním: přiblížení a oddálení	
[P] (Poměr stran) (str. 59)	Výběr možnosti	
[Simul.] (Simul. optický hled.)* (str. 108)	—	

* Zobrazte pomocí výběru s funkcí [Nastavení multi funkce] (str. 102).

Možnosti zpracování (režim snímku)

Vyberte režim snímku a jednotlivě upravte nastavení kontrastu, ostrosti a dalších parametrů (str. 69). Změny v každém režimu snímku jsou ukládány samostatně.

1 Stiskněte tlačítko **OK** a vyberte režim snímku.

- Možnosti lze vybírat otáčením zadního přepínače.

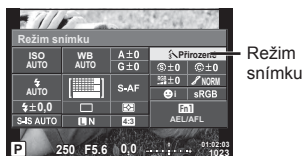

Režim snímku



Režim snímku

2 Pomocí předního voliče vyberte jednu z položek a stiskněte tlačítko **OK**.

	i-Enhance	Vytváří působivější výsledek přizpůsobený scénickému režimu.
	Živé	Vytváří živé barvy.
	Přírozené	Vytváří přirozené barvy.
	Pastelové	Vytváří tlumené odstíny.
	Portrét	Vytváří krásné pleťové tóny.
	Monotoni	Vytváří černobílé snímky.
	Uživatelský	Vyberte jeden obrazový režim, nastavte jeho parametry a uložte nastavení.
	e-Portrét	Vytváří hladkou strukturu pleti. Nelze použít při fotografování s proměnnou expozicí nebo při snímání videosekvencí.
	Úpravy barev	Vytváří barevné sady pomocí funkce Úpravy barev (str. 52).
	Pop-Art	Vyberte umělecký filtr a požadovaný efekt. „Druhy uměleckých filtrů“ (str. 28)
	Jemná kresba	
	Bledé a světlé barvy	
	Jemné světlo	
	Zrnitý film	
	Camera obscura	
	Diorama	
	Cross Process	
	Jemná sépiová	
	Dramatický tón	
	Komiks	
	Akwarel	
	Retro	
	Částečná barva*	

* Chcete-li zobrazit barevný kruh když je vybraná možnost Částečná barva pomocí tlačítek , stiskněte tlačítko **INFO**.

Jemné nastavení ostrosti (ostrost)

V nastavení [Režim snímku] (str. 68) lze provádět jemná nastavení samotné ostrosti a změny uložit.

- 1 Stiskněte tlačítko **OK** a vyberte ostrost.

- Možnosti lze vybírat otáčením zadního přepínače.

- 2 Nastavte ostrost pomocí předního přepínače.



Jemné nastavení kontrastu (kontrast)

V nastavení [Režim snímku] (str. 68) lze provádět jemná nastavení samotného kontrastu a změny uložit.

- 1 Stiskněte tlačítko **OK** a vyberte kontrast.

- Možnosti lze vybírat otáčením zadního přepínače.

- 2 Nastavte kontrast pomocí předního přepínače.

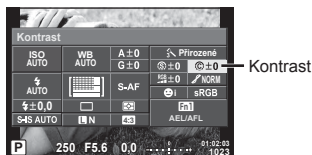

Jemné nastavení saturace (saturace)

V nastavení [Režim snímku] (str. 68) lze provádět jemná nastavení samotné saturace a změny uložit.

- 1 Stiskněte tlačítko **OK** a vyberte saturaci.

- Možnosti lze vybírat otáčením zadního přepínače.

- 2 Nastavte saturaci pomocí předního voliče.

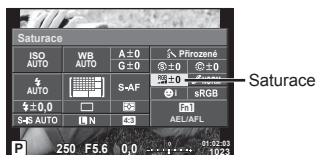

Jemné nastavení tónu (gradace)

V nastavení [Režim snímku] (str. 68) lze provádět jemná nastavení samotného tónu a změny uložit.

- 1 Stiskněte tlačítko **OK** a vyberte tón.
 - Možnosti lze vybírat otáčením zadního přepínače.
- 2 Nastavte tón pomocí předního přepínače.



AUTO:Auto	Rozdělí obraz na jednotlivé oblasti a upraví jas pro každou z nich samostatně. Toto nastavení je účinné pro snímky s velmi kontrastními partiemi, ve kterých bílá vypadá příliš jasně nebo naopak tmavé oblasti jsou příliš tmavé.
NORM:Normální	Režim [Normální] je určen k všeobecnému použití.
HIGH:High Key	Gradace pro jasný objekt.
LOW:Low Key	Gradace pro tmavý objekt.

■ Použití efektů filtrů na černobílé snímky (ČB filtr)

V nastavení černobílého režimu pod položkou [Režim snímku] (str. 68) můžete předem přidat a uložit efekt filtru. Tím vytvoříte černobílý snímek, ve kterém je barva odpovídající barvě filtru zjasněna a doplňková barva je ztmavena.

- 1 Stiskněte tlačítko **OK** a vyberte [Režim snímku].
 - Možnosti lze vybírat otáčením zadního přepínače.
- 2 Vyberte možnost [Monotónní] a poté [ČB filtr].

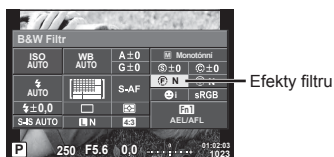

N:Neutrální	Vytváří normální černobílý snímek.
Ye:Žlutá	Reprodukuje jasně definovaný bílý mrak s přirozeně modrým nebem.
Or:Oranžová	Nepatrně zvýrazňuje barvy na modrém nebi a při západu slunce.
R:Červená	Silně zvýrazňuje barvy na modrém nebi a jas karminových listů.
G:Zelená	Silně zvýrazňuje barvy rudých rtů a zelených listů.

■ Nastavení tónu černobílého snímku (Tón snímku)

Můžete nastavit a uložit barevný nádech pro černobílé snímky pořízené při nastavení [Režim snímku] (str. 68).

- 1 Stiskněte tlačítko **OK** a vyberte [Režim snímku].
 - Možnosti lze vybírat otáčením zadního přepínače.
- 2 Vyberte možnost [Monotónní] a poté [Tón snímku].

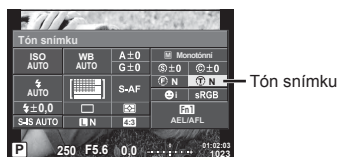

N:Neutrální	Vytváří normální černobílý snímek.
S:Sépiová	Sépie
B:Modrá	Modravá
P:Purpurová	Purpurová
G:Zelená	Nazelenalá

Nastavení formátu reprodukce barev (barevný prostor)

Můžete zvolit formát, který zajistí správnou reprodukci barev, když jsou snímky reprodukovány na displeji nebo tiskárně. Tato možnost odpovídá položce [Barevný prostor] v **Uživatelském menu**.



- 1 Stiskněte tlačítko **OK** a vyberte barevný prostor.
 - Možnosti lze vybírat otáčením zadního přepínače.
- 2 Předním přepínačem vyberte formát barev.



sRGB	Toto je standard barevného prostoru RGB stanovený Mezinárodní elektrotechnickou komisí (IEC). Normálně jako standardní nastavení použijte možnost [sRGB].
AdobeRGB	Toto je standard poskytnutý společností Adobe Systems. Pro správný výstup snímků je vyžadován kompatibilní software a hardware, jako displej, tiskárna atd.

Možnosti zvuku u videosekvence (záznam zvuku spolu s videosekvencí)

Při nahrávání videosekvencí můžete nastavit zvuk záznamu.

- 1 Otočte přepínačem režimů do polohy  a stiskem tlačítka  vyberte zvuk videosekvence.

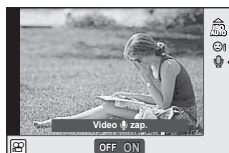

- Možnosti lze vybírat otáčením zadního přepínače.



Zvuk videosekvence



- 2 Pomocí předního voliče přepněte nastavení ON/OFF a stiskněte tlačítko .

Upozornění

- Při nahrávání zvuku videosekvence se může nahrát i zvuk mechanismu objektivu a fotoaparátu. Tyto zvuky lze omezit nahráváním s nastavením možnosti [AF Mode] na hodnotu [S-AF] nebo méně častým používáním tlačítek.
- V režimu  (Diorama) se zvuk nenahrává.
- Pokud je zvuk záznamu u videosekvencí nastaven na hodnotu [Vyp], zobrazí se ikona .

Přidání efektů k videosekvenci



Můžete pořizovat videosekvence s využitím efektů dostupných v režimu statické fotografie. Nastavení aktivujete otočením přepínače režimů do polohy .

- 1 Otočte přepínač režimů do polohy , stiskněte tlačítko  a pomocí zadního přepínače vyberte režim snímání.



Režim snímání

- 2 Vyberte režim snímání pomocí předního přepínače a stiskněte tlačítko .

P	Automaticky se nastaví optimální clona podle jasu objektu.
A	Nastavením clony se mění vyobrazení pozadí. Pomocí zadního přepínače () upravte clonu.
S	Expoziční doba ovlivňuje vzhled objektu. Expoziční dobu upravte pomocí zadního přepínače. U expoziční doby lze nastavit hodnoty mezi 1/60 s a 1/4000 s.
M	Ovládáte clonu i expoziční dobu. Předním přepínačem () zvolte clonu, zadním přepínačem () vyberte expoziční dobu v rozsahu od 1/60 s do 1/4000 s. Citlivost lze nastavit ručně na hodnoty mezi ISO 200 a 6400; automatické řízení citlivosti ISO není k dispozici.

Upozornění

- Spodní hranice expoziční doby se mění v závislosti na snímkové frekvenci kvality obrazu videosekvencí.
- Stabilizace není možná, pokud jsou otřesy fotoaparátu příliš velké.
- Pokud se vnitřek fotoaparátu ohřeje, snímání se automaticky zastaví, aby byl fotoaparát chráněn.
- U některých uměleckých filtrů je použití funkce [C-AF] omezené.

3 Prohlížení

Zobrazení informací při přehrávání

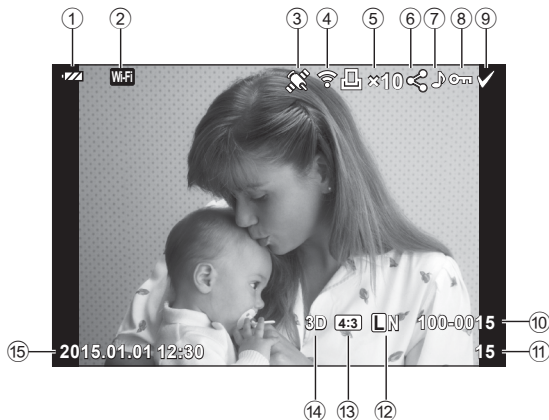

Zobrazení informací o přehrávání

Zjednodušené zobrazení

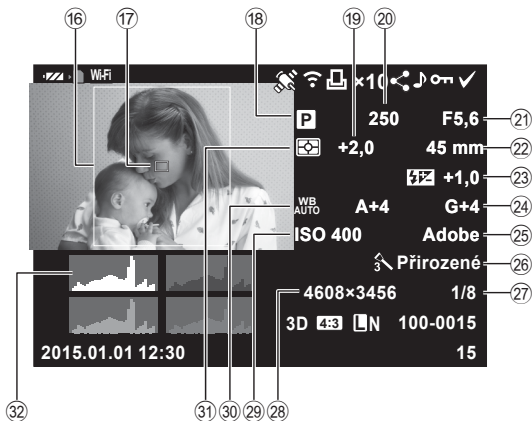

Celkové zobrazení



- | | | | | | |
|---|---|----------------|---|--------------------------------|--------------|
| ① | Kontrola baterie | str. 16 | ⑮ | Datum a čas..... | str. 17 |
| ② | Připojení k bezdrátové síti LAN | str. 116 – 121 | ⑯ | Hranice poměru | str. 59 |
| ③ | Přidání informací GPS | str. 119 | ⑰ | Oblast AF | str. 48 |
| ④ | Načtení karty Eye-Fi dokončeno | str. 108 | ⑱ | Režim snímání..... | str. 22–39 |
| ⑤ | Objednávka tisku
Počet výtisků..... | str. 127 | ⑲ | Expoziční kompenzace..... | str. 47 |
| ⑥ | Příkaz sdílení..... | str. 80 | ⑳ | Expoziční doba | str. 32–35 |
| ⑦ | Zvuková nahrávka | str. 80 | ㉑ | Hodnota clony..... | str. 32 – 35 |
| ⑧ | Ochrana | str. 79 | ㉒ | Ohnisková vzdálenost | |
| ⑨ | Vybraný snímek | str. 80 | ㉓ | Ovládání intenzity blesku..... | str. 64 |
| ⑩ | Číslo souboru..... | str. 105 | ㉔ | Úpravy vyvážení bílé | str. 55 |
| ⑪ | Číslo snímku | | ㉕ | Barevný prostor | str. 105 |
| ⑫ | Režim záznamu | str. 85 | ㉖ | Režim snímku | str. 68 |
| ⑬ | Poměr stran | str. 59 | ㉗ | Komprimační poměr | str. 114 |
| ⑭ | 3D snímek..... | str. 26 | ㉘ | Počet pixelů..... | str. 104 |
| |  Dočasně uložený snímek pro PHOTO STORY..... | str. 31 | ㉙ | Citlivost ISO | str. 53 |
| |  Snímek HDR | str.91 | ㉚ | Vyvážení bílé | str. 54 |
| | | | ㉛ | Režim měření | str. 53 |
| | | | ㉜ | Histogram | str. 21 |

Přepnutí informačního displeje

Informace zobrazené během přehrávání můžete přepínat pomocí tlačítka **INFO**.









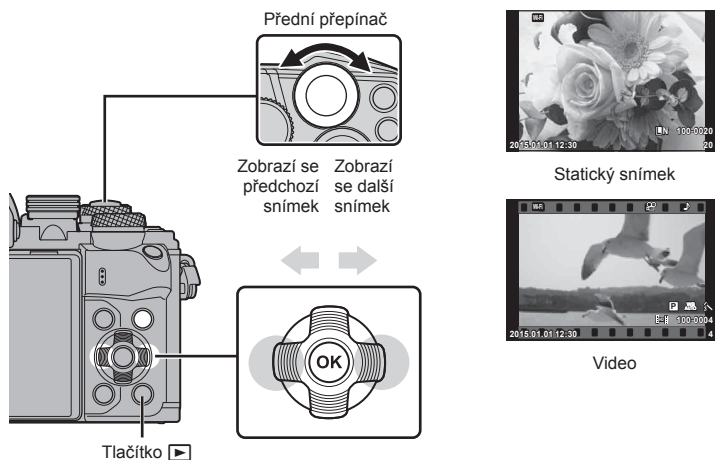











Prohlížení fotografií a videosekvencí



1 Stiskněte tlačítko .

- Zobrazí se poslední fotografie nebo videosekvence.
- Předním přepínačem () nebo křížovým ovladačem vyberte požadovanou fotografii nebo videosekvenci.
- Namáčknutím spouště do poloviny obnovíte režim snímání.



Zadní přepínač ()	Přiblížení () / Index ()
Přední přepínač ()	Předchozí () / Další () Tato funkce je rovněž dostupná během zvětšení při přehrávání.
Křížový ovladač (   )	Přehrávání jednoho snímku: další () / předchozí () / hlasitost přehrávání ( ) Zvětšení při přehrávání: posun obrazu Můžete zobrazit další snímek () nebo předchozí snímek () během detailního přehrávání stisknutím tlačítka INFO . Náhledové zobrazení / Moje klipy / detailní přehrávání: označení snímku
Fn1	Zobrazí rámeček přiblížení. Pomocí dotykového displeje nastavte polohu rámečku a stiskněte tlačítko Fn1 pro přiblížení. Chcete-li operaci zrušit, stiskněte tlačítko Fn1 .
INFO	Zobrazí informace o snímku
	Výběr snímku (str. 80)
Fn2	Ochrana snímku (str. 79)
	Odstranění snímku (str. 79)
	Zobrazení nabídek (v zobrazení kalendáře stisknutím tohoto tlačítka přejdete na přehrávání jednoho snímku)

Náhledové zobrazení/Kalendářové zobrazení



- Při přehrávání po jednom snímku můžete otočením zadního přepínače do polohy  zobrazit náhledy. Dalším otočením můžete přehrát Moje klipy a dalším spustit detailní přehrávání.
- Otočením zadního přepínače do polohy  se vrátíte do režimu přehrávání jednotlivých snímků.



*1 Pokud byla vytvořena jedna nebo více videosekvencí Moje klipy, zobrazí se zde (str. 41).

Prohlížení snímků





Zvětšení při prohlížení

V režimu přehrávání jednotlivých snímků, otočte zadním přepínačem do polohy  pro přiblížení. Otočením přepínače do polohy  se vrátíte do režimu přehrávání jednotlivých snímků.



Otáčení

Určete, zda se mají snímky otáčet.

- 1 Zobrazte snímek a stiskněte tlačítko .
- 2 Vyberte možnost [Otáčení] a stiskněte tlačítko .
- 3 Stisknutím tlačítka  otočíte snímek vlevo a stisknutím tlačítka  otočíte snímek vpravo. Snímek se otočí po každém stisknutí tlačítka.
 - Stisknutím tlačítka  uložte nastavení a ukončete funkci.
 - Otočený snímek bude uložen s aktuální orientací.
 - Videosekvence, 3D fotografie a chráněné snímky otáčet nelze.

Prezentace

Tato funkce zobrazuje snímky uložené na kartě jeden po druhém.

- 1 Stiskněte během přehrávání tlačítko **OK** a vyberte možnost **[]**.



- 2 Upravte nastavení.

Zahájit	Spuštění prezentace. Snímky se postupně zobrazí počínaje od aktuálního snímku.
BGM	Nastavte možnost [Joy] nebo nastavte položku BGM na hodnotu [Vyp].
Prezentace	Nastavte druh prezentace, který se má provést.
Promítací Interval	Určete dobu, po kterou bude každý snímek zobrazen, v rozsahu 2 až 10 sekund.
Video Interval	Chcete-li do prezentace zahrnout celé videosekvence, vyberte možnost [Plný]. Chcete-li zahrnout pouze úvodní část každé videosekvence, vyberte možnost [Krátké].

- 3 Vyberte možnost [Start] a stiskněte tlačítko **OK**.
 - Spustí se prezentace.
 - Stisknutím tlačítka **OK** prezentaci zastavíte.

Hlasitost

Stisknutím tlačítek **Δ** **∇** během prezentace můžete upravit celkovou hlasitost reproduktoru fotoaparátu. Stisknutím tlačítek **<** **>** při zobrazení indikátoru nastavení hlasitosti nastavíte rovnováhu mezi nahraným zvukem videosekvence a hudební kulisou.

Poznámky

- Můžete změnit hodnotu [Joy] na jinou hudební kulisu. Nahrajte data stažená z webu Olympus na kartu, vyberte pod položkou [BGM] hodnotu [Joy] v kroku 2 a stiskněte **▷**. Navštivte následující webové stránky ke stažení.
<http://support.olympus-imaging.com/bgmdownload/>

Hlasitost

Hlasitost je možné upravit stisknutím tlačítek **Δ** nebo **∇** během zobrazení jednoho snímku nebo přehrávání videosekvence.



Přehrávání videosekvencí

Vyberte videosekvenci a stisknutím tlačítka **OK** zobrazte nabídku přehrávání. Vyberte možnost [Přehr. video] a stisknutím tlačítka **OK** spusťte přehrávání. Rychlé převíjení dozadu/dopředu pomocí tlačítek **</>**.

Chcete-li přehrávání pozastavit, znovu stiskněte tlačítko **OK**. Když je přehrávání pozastaveno, můžete stisknutím tlačítka **Δ** zobrazit první snímek a stisknutím tlačítka **∇** zobrazíte poslední snímek. Tlačítka **</>** nebo předním přepínačem (**⊕**) zobrazíte dřívější nebo pozdější snímky. Přehrávání ukončíte tlačítkem **MENU**.



Pro filmy o délce 4 GB nebo více

V případě filmů s délkou souboru překračující 4 GB stisknutím tlačítka **OK** zobrazíte následující menu.

[Přehrát od začátku]:	Přehraje celý rozdělený film
[Přehr. video]:	Přehraje soubory samostatně
[Odstranit celou ☒]:	Odstraní všechny části rozdělené videosekvence
[Smazat]:	Odstraní jednotlivé soubory

Upozornění

- K přehrávání videosekvencí v počítači doporučujeme použít daný počítačový software. Před prvním spuštěním softwaru připojte fotoaparát k počítači.

Ochrana snímků

Chraňte snímky před nechtěným vymazáním. Zobrazte snímek, který chcete chránit, a stisknutím tlačítka **OK** zobrazte menu přehrávání. Vyberte možnost [**On**] a stiskněte tlačítko **OK**, poté nastavte ochranu snímku stisknutím tlačítek **Δ** nebo **∇**. Chráněné snímky označuje ikona ochrany **On**. Ochranu zrušíte stisknutím tlačítek **Δ** nebo **∇**. Ochranu lze nastavit také pro několik vybraných snímků současně.

☑ „Výběr snímků ([Vybráno sdílení obj.], [**On**], [Smazat vybrané])“ (str. 80)

Ikona **On** (ochrana)



Upozornění

- Formátováním karty vymažete všechny snímky, i když byly chráněny.

Mazání snímků

Zobrazte snímek, který chcete smazat, a stiskněte tlačítko **☒**. Vyberte možnost [Ano] a stiskněte tlačítko **OK**.

Můžete vymazat snímky bez potvrzení změnou nastavení tlačítek.

☑ [Rychlé mazání] (str. 105)

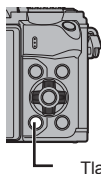

Tlačítko **☒**



Nastavení příkazu přenosu pro snímky ([Příkaz sdílení])

Snímky, které chcete přenést do chytrého telefonu, můžete vybrat předem. Rovněž můžete procházet pouze snímky zahrnuté v příkazu sdílení. Při prohlížení snímků, které chcete přenést, stisknutím tlačítka **OK** zobrazte menu přehrávání. Po výběru položky [Příkaz sdílení] a stisknutí tlačítka **OK** nastavte pomocí tlačítek **Δ** nebo **∇** příkaz sdílení pro snímek a zobrazí se ikona **↶**. Chcete-li příkaz sdílení zrušit, stiskněte tlačítka **Δ** nebo **∇**.

Snímky, které chcete přenést, můžete vybrat předem a nastavit příkaz sdílení pro všechny najednou. **☰** „Výběr snímků ([Vybráno sdílení obj.], **[O-n]**, [Smazat vybrané])“ (str. 80), „Přenos snímků do chytrého telefonu“ (str. 118)

Upozornění

- Příkaz sdílení lze nastavit pro 200 snímků.
- Příkazy sdílení nemohou zahrnovat snímky ve formátu RAW ani videosekvence ve formátu Motion JPEG (**MP4**, **H264** nebo **H265**).

Výběr snímků ([Vybráno sdílení obj.], **[O-n]**, [Smazat vybrané])

Pro operace ([Vybráno sdílení obj.], **[O-n]** nebo [Smazat vybrané]) můžete vybrat více snímků.

Stisknutím tlačítka **☑** při zobrazení náhledů (str. 77) vyberte snímek; na snímku se zobrazí ikona **✓**. Dalším stisknutím tlačítka **☑** zrušíte výběr.

Stisknutím tlačítka **OK** zobrazte menu a potom vyberte z možností [Vybráno sdílení obj.], **[O-n]** nebo [Smazat vybrané].



Zvuková nahrávka

K aktuálnímu snímku můžete přidat zvukovou nahrávku (dlouhou až 30 sekund).

- 1 Zobrazte snímek, ke kterému chcete přidat zvukovou nahrávku, a stiskněte tlačítko **OK**.
 - U chráněných snímků není záznam zvuku k dispozici.
 - Funkce nahrávání zvuku je dostupná také z nabídky pro přehrávání.
- 2 Vyberte možnost **[🎤]** a stiskněte tlačítko **OK**.
 - Chcete-li funkci ukončit bez zaznamenání zvuku, vyberte možnost [Ne].
- 3 Vyberte možnost **[🎤 Start]** a stisknutím tlačítka **OK** spusťte nahrávání.
 - Pokud chcete nahrávání ukončit v jeho průběhu, stiskněte tlačítko **OK**.
- 4 Nahrávání zastavte stisknutím tlačítka **OK**.
 - Snímky se zvukem jsou označeny ikonou **🎵**.
 - Nahrávku lze smazat zvolením možnosti [Smazat] v kroku 3.

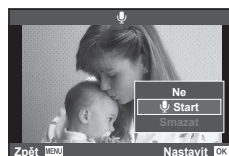

Používání dotykového displeje

Pomocí dotykového displeje můžete manipulovat se snímky.

■ Zobrazení na celý displej

Zobrazení dalších snímků

- Tažením prstu doleva zobrazíte další snímky, tažením doprava zobrazíte předchozí snímky.

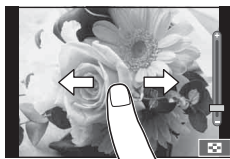

Přiblížení při přehrávání

- Jemným klepnutím na displej zobrazíte posuvník a ikonu .
- Snímek lze přiblížit nebo oddálit posunutím ukazatele na liště nahoru nebo dolů.
- Při přiblížení snímku lze zobrazení na displeji posunovat prstem.
- Klepnutím na ikonu zobrazíte náhledy. Opětovným klepnutím na ikonu spustíte detailní přehrávání a přehrávání videosekvencí Moje klipy.



■ Náhledové zobrazení / detailní zobrazení

O stranu vpřed / O stranu zpět

- Posunutím prstu nahoru zobrazíte další stranu, posunutím prstu dolů zobrazíte předchozí stranu.
- Pomocí tlačítek nebo vyberte, kolik snímků se má zobrazit.
- Opakovaným klepnutím na tlačítko se vrátíte do režimu přehrávání jednoho snímku.

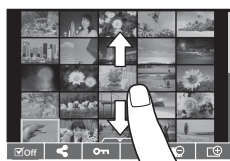

Prohlížení snímků

- Klepnutím na náhled snímek zobrazíte na celém displeji.

Výběr a ochrana snímků

V režimu přehrávání jednotlivých snímků, se lehce dotkněte obrazovky pro zobrazení dotykové nabídky. Potom můžete provést požadovanou operaci dotykem ikony v dotykovém menu.

	Vyberte snímek. Můžete vybrat více snímků a odstranit je najednou.
	Snímky, které chcete sdílet s chytrým telefonem, lze nastavit. „Nastavení příkazu přenosu pro snímky ([Příkaz sdílení]“ (str. 80)
	Chrání snímek.

Upozornění

- Displeje se nedotýkejte nehty ani žádnými ostrými předměty.
- Používání dotykového displeje mohou znesnadňovat rukavice nebo fólie na displej.

4 Funkce nabídky

Používání základní nabídky

Nabídky obsahují možnosti snímání a přehrávání, které nejsou zobrazeny živým ovládním, a umožňují přizpůsobit nastavení fotoaparátu pro snadnější používání.

	Předběžné a základní možnosti fotografování
	Pokročilá nastavení fotografování
	Možnosti přehrávání a retušování
	Úprava nastavení fotoaparátu (str. 99)
	Nastavení fotoaparátu (např. datum a jazyk)

1 Stisknutím tlačítka **MENU** zobrazíte menu.



- Průvodce se zobrazí asi po dobu 2 sekund po výběru příslušné možnosti.
- Průvodce lze zobrazit nebo skrýt stisknutím tlačítka **INFO**.

2 Pomocí tlačítka Δ / ∇ vyberte kartu a stiskněte tlačítko **OK**.

3 Pomocí tlačítek Δ / ∇ zvolte položku a stisknutím tlačítka **OK** zobrazte možnosti dané položky.



4 Pomocí tlačítek Δ / ∇ možnost zvýrazněte a stiskněte tlačítko **OK**.

- Chcete-li menu opustit, stiskněte opakovaně tlačítko **MENU**.

Poznámky

- Výchozí nastavení každé položky viz „Přehled nabídek“ (str. 144).

Používání nabídky snímání 1/nabídky snímání 2

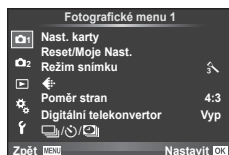

Menu snímání 1

- 1 Nast. karty (str. 83)
- Reset/Moje Nast. (str. 84)
- Obrazový režim (str. 85)
- ◀ (str. 85)
- Poměr stran (str. 59)
- Digitální telekonvertor (str. 86)
- (Nastavení sekvenčního snímání / samospouště / časosběrného snímání) (str. 57, 86, 87)

Menu snímání 2

- 2 Bracketing (str. 88)
- HDR (str. 91)
- Vícenásobná expozice (str. 92)
- Korekce lichoběžníku (str. 93)
- Snímání se zpžděním [] / Tichý [] (str. 94)
- Režim RC (str. 94)

Formátování karty (Nast. karty)

Karty je nutné před prvním použitím nebo po použití v jiném fotoaparátu nebo počítači naformátovat pomocí tohoto fotoaparátu.

Všechna data uložená na kartě, včetně chráněných snímků, se při formátování vymažou.

Při formátování použité karty se ujistěte, že na kartě nejsou žádné snímky, které si chcete uchovat. „Použitelné karty“ (str. 130)

- 1 Vyberte položku [Nast. karty] v Menu snímání 1.
- 2 Vyberte možnost [Formátovat] a stiskněte tlačítko .



- 3 Vyberte možnost [Ano] a stiskněte tlačítko .
- Formátování je provedeno.

Odstranění všech snímků (Nast. karty)

Všechny pořízené snímky budou odstraněny. Chráněné snímky se neodstraní.

- 1 Vyberte položku [Nast. karty] v Menu snímání 1.
- 2 Vyberte možnost [Smazat vše] a stiskněte tlačítko .
- 3 Vyberte možnost [Ano] a stiskněte tlačítko .
- Všechny snímky se odstraní.



Obnovení do výchozího nastavení (Reset)

Je možné jednoduše obnovit výchozí nastavení fotoaparátu.

- 1 Vyberte položku [Reset/Moje Nast.] v Menu snímání 1.
- 2 Vyberte možnost [Reset] a stiskněte tlačítko .
 - Označte možnost [Reset], stiskněte tlačítko a vyberte typ resetování. Chcete-li resetovat všechna nastavení kromě času, data a několika dalších, označte možnost [Plný] a stiskněte tlačítko .
 - „Přehled nabídek“ (str. 144)
- 3 Vyberte možnost [Ano] a stiskněte tlačítko .



Registrace oblíbených nastavení (Moje Nastavení)

Uložení nastavení Moje Nastavení

S výjimkou režimu snímání lze aktuální nastavení fotoaparátu uložit do kterékoli ze čtyř bank nastavení („Moje Nastavení“). Uložená nastavení lze vyvolat v režimech **P**, **A**, **S** a **M**. Předvolené kombinace se uloží do jednotlivých bank.

- 1 Před uložením nastavení upravte.
- 2 Vyberte položku [Reset/Moje Nast.] v Menu snímání 1.
- 3 Vyberte požadované umístění ([Moje Nastavení1]–[Moje Nastavení4]) a stiskněte tlačítko .
 - Výběrem možnosti [Nastavit] uložíte aktuální nastavení a nastavení, která jsou aktuálně v bance, se přepíšíou.
 - Chcete-li registraci zrušit, zvolte možnost [Reset].
- 4 Vyberte možnost [Nastavit] a stiskněte tlačítko .
 - Nastavení, která lze uložit do Moje Nastavení „Přehled nabídek“ (str. 144)
 - Předvolené kombinace se uloží do jednotlivých bank. Výběrem možnosti [Reset] > [Plný] při resetování nastavení fotoaparátu obnovíte výchozí nastavení pro všechny banky. Výchozí nastavení viz „Výchozí možnosti Moje Nastavení“ (str. 151).

Použití Moje Nastavení

Nastaví nastavení fotoaparátu vybraná pro Moje Nastavení.

- 1 Vyberte položku [Reset/Moje Nast.] v Menu snímání 1.
- 2 Vyberte požadované nastavení ([Moje Nastavení1]–[Moje Nastavení4]) a stiskněte tlačítko .
- 3 Vyberte možnost [Ano] a stiskněte tlačítko .

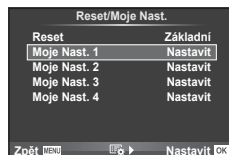

- Režim snímání se nezmění, pokud je Moje Nastavení provedeno z menu.
- Pokud přiřadíte Moje Nastavení tlačítku, můžete ho provést jednoduše stiskem tohoto tlačítka. Pomocí této operace se režim snímání změní na uložený.
- Moje Nastavení můžete přiřadit také pozicím **ART** nebo **FAUTO** na přepínači režimů.

Možnosti zpracování (Režim snímku)

Můžete provádět jednotlivé úpravy kontrastu, ostrosti a dalších parametrů v nastavení [Režim snímku] (str. 68). Změny v každém režimu snímku jsou ukládány samostatně.

- 1 Vyberte položku [Režim snímku] v Menu snímání 1.



- 2 Pomocí tlačítek Δ ∇ zvolte jednu z možností a stiskněte tlačítko .
- 3 Stisknutím tlačítka zobrazte nastavení pro vybranou možnost.

Kontrast	✓	✓	✓	✓	str. 69
Ostrost	✓	✓	✓	✓	str. 69
Saturace	✓	✓	—	✓	str. 69
Gradace	✓	✓	✓	✓	str. 70
Efekt (i-Enhance. Nastavení úrovně vylepšení)	✓	—	—	✓	—
ČB filtr (Monotónní)	—	—	✓	✓	str. 70
Tón snímku (Monotónní)	—	—	✓	✓	str. 71

Tipy

- Můžete omezit počet možností režimu snímku zobrazených v menu.
 [Nastavení režimu snímku] (str. 101)

Upozornění

- Změny kontrastu se neprojeví u jiných nastavení než [Normální].

Kvalita obrazu ()

Vyberte kvalitu obrazu. Můžete vybrat samostatnou kvalitu obrazu pro fotografie a videosekvence. Toto nastavení je stejné jako položka [] v živém ovládání. „Výběr kvality obrazu (režim kvality statických snímků)” (str. 60), „Výběr kvality obrazu (režim kvality videosekvencí)” (str. 61)

- Můžete změnit kombinaci velikosti obrazu JPEG a kompresního poměru a počty pixelů [] a []. [-Nastavit], [Počet Pixel] „Kombinace rozlišení videosekvencí a poměrů komprese” (str. 114)
- Můžete změnit kombinaci formátu komprese / snímkové frekvence videosekvence, délku snímání filmových klipů a efekt zpomalené/zrychlené videosekvence.
 „Nastavení tech. údajů videa” (str. 107)

Digitální zoom (Digitální telekonvertor)

Funkce Digitální telekonvertor se používá pro dosažení většího přiblížení, než je aktuální poměr přiblížení. Fotoaparát uloží středové oříznutí. Přiblížení se zvýší asi 2×.

- 1 Pro položku [Digitální telekonvertor] v Menu snímání 1 vyberte možnost [Zap].
- 2 Náhled na displeji se dvojnásobně zvětší.
 - Objekt bude zaznamenán tak, jak se zobrazuje na displeji.

Upozornění

- Digitální zoom není dostupný při vícenásobné expozici, v režimu nebo je-li v režimu **SCN** vybrána možnost , , , nebo .
- Tato funkce není k dispozici, když je v režimu položka [Video efekt] nastavena na hodnotu [Zap].
- Pokud je zobrazen snímek ve formátu RAW, oblast viditelná na displeji bude ohraničena rámečkem.
- Oblast AF klesne.

Nastavení samospouště (/)

Činnost samospouště lze přizpůsobit.

- 1 V Menu snímání 1 vyberte položku [/ /].

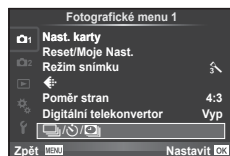

- 2 Vyberte položku [/] a stiskněte tlačítko .
- 3 Vyberte možnost [] (vlastní) a stiskněte tlačítko .
- 4 Pomocí tlačítka vyberte položku a stiskněte tlačítko .
 - Pomocí tlačítka vyberte nastavení a stiskněte tlačítko .

Snímek	Slouží k nastavení počtu snímků pro fotografování.
Samospoušť	Slouží k nastavení času mezi stisknutím spouště a pořízením snímku.
Interval	Slouží k nastavení časového intervalu pro druhý a následující snímky.
AF pro každý snímek	Nastavuje, zda se má přesně před každým pořízením snímku se samospouští provést automatické zaostření.

Automatické snímání v pevném intervalu (☰) časosběrné snímání

Můžete fotoaparát nastavit pro automatické snímání s nastaveným časosběrem. Nasnímané snímky lze také zaznamenat jako jedinou videosekvenci. Toto nastavení je k dispozici pouze v režimech **P/A/S/M**.

1 V Menu snímání 1 vyberte položku .

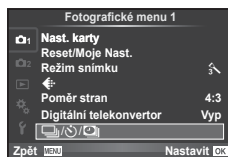

2 Vyberte možnost [Nastavení časosb. snímání] a stiskněte tlačítko .

3 Vyberte možnost [Zap], stiskněte tlačítko a proveďte následující nastavení.

Snímek	Slouží k nastavení počtu snímků pro fotografování.
Prodleva spouště	Nastaví čas čekání před zahájením snímání.
Interval	Nastaví interval mezi snímky po zahájení snímání.
Časosběrné video	Nastaví formát nahrávání sekvence snímků. [Vyp]: Zaznamenaná jednotlivé snímky jako statický obrázek. [Zap]: Zaznamenaná jednotlivé snímky jako statický obrázek a vygeneruje a zaznamená jednu videosekvenci ze sekvence snímků.
Nastavení videa	[Rozlišení videa]: Vyberte velikost pro časosběrné videosekvence. [Snímková frekvence]: Vyberte snímkovou frekvenci pro časosběrné videosekvence.

4 Pořídte snímek.

- Snímky jsou zaznamenány i v případě, že po automatickém ostření není obraz zaostřen. Chcete-li pevně nastavit polohu zaostření, snímejte v režimu MF.
- Režim [Zobraz náhled] pracuje po dobu 0,5 s.
- Pokud je čas před snímáním nebo interval snímání nastaven na 1 minutu a 31 sekund nebo déle, displej a fotoaparát se automaticky vypnou po uplynutí 1 minuty. Napájení se znovu automaticky zapne 10 sekund před snímáním. Když je displej vypnutý, můžete jej znovu zapnout stisknutím tlačítka spouště.

Upozornění

- Pokud je režim AF nastaven na možnost [C-AF] nebo [C-AF+TR], bude automaticky změněn na [S-AF].
- Dotykové operace jsou v průběhu časosběrného snímání vypnuty.
- Nelze použít s fotografováním HDR.
- Časosběrné snímání nelze kombinovat s bracketingem, vícenásobnou expozicí a snímání v režimech Bulb, Time nebo kompozitní snímání.
- Blesk nebude fungovat, pokud je čas nabíjení blesku delší, než interval mezi snímky.
- Pokud se fotoaparát automaticky vypne v intervalech mezi snímky, zapne se včas na pořízení následujícího snímku.
- Pokud nejsou některé ze statických snímků správně zaznamenány, nebude vygenerována časosběrná videosekvence.
- Pokud není na kartě dostatek volného místa, nebude časosběrná videosekvence zaznamenána.
- Výstup HDMI není k dispozici u videosekvencí, pro které je v nastavení [Nastavení videa] > [Rozlišení videa] vybrána možnost [4K].

- Snímání v časosběrném režimu bude zrušeno při použití některého z následujících prvků: přepínač režimů, tlačítko **MENU**, tlačítko , tlačítko uvolnění objektivu nebo při připojení kabelu USB.
- Pokud vypnete fotoaparát, režim časosběrného snímání se vypne.
- Pokud není stav baterie dostatečný, může snímání skončit před koncem. Než začnete, ujistěte se, že je baterie dostatečně nabitá.
- V závislosti na vašem systému nemusí být přehrávání videosekvencí v rozlišení [4K] na vašem počítači možné. Další informace získáte na webu společnosti OLYMPUS.

Změny nastavení v rámci série fotografií (bracketing)

„Bracketing“ je automatická změna nastavení v rámci jedné série snímků nebo nastavení aktuální hodnoty v sérii snímků. Nastavení bracketingu můžete uložit a snímání s bracketingem vypnout.

- 1 Vyberte položku [Bracketing] v  Menu snímání 2 a stiskněte tlačítko .

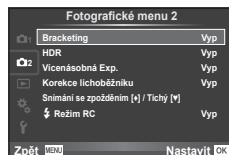

- 2 Po výběru možnosti [Zap] stiskněte tlačítko  a vyberte některý typ snímání s bracketingem.

- Po výběru snímání s bracketingem se na displeji zobrazí .



- 3 Stiskněte tlačítko , vyberte nastavení parametrů, například počet snímků, a potom stiskněte tlačítko .

- Opakovaným stisknutím tlačítka  se vraťte na obrazovku v kroku 1.
- Vyberete-li v kroku 2 možnost [Vyp], budou uložena nastavení snímání s bracketingem a můžete normálně fotografovat.

Upozornění

- Nelze použít při fotografování HDR.
- Nelze použít současně s časosběrným snímáním.
- Při snímání s bracketingem nelze fotografovat, pokud na paměťové kartě fotoaparátu není dostatek místa na uložení zvoleného počtu snímků.

AE BKT (bracketing expozice)

Fotoaparát mění expozici každého snímku. Lze vybrat rozsah změny mezi 0,3 EV, 0,7 EV nebo 1,0 EV. Při snímání v režimu jednoho snímku je při každém stisknutí tlačítka spouště pořízen jeden snímek. Při sekvenčním snímání fotoaparát během držení tlačítka spouště pořizuje snímky v pořadí: bez úprav, záporná změna, kladná změna. Počet pořízených snímků: 2, 3, 5 nebo 7

- Při bracketingu svítí indikátor **[BKT]** zeleně.
- Fotoaparát upravuje expozici změnou clony a expoziční doby (režim **P**), expoziční doby (režimy **A** a **M**) nebo clony (režim **S**).
- Fotoaparát provádí bracketing aktuálně zvolené hodnoty expoziční kompenzace.
- Velikost přírůstku pro bracketing závisí na zvolené hodnotě [Krok EV].  „Používání uživatelských nabídek“ (str. 99)

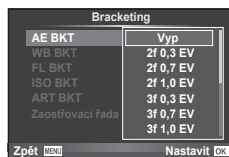

WB BKT (bracketing vyvážení bílé)

Při jednom stisknutí tlačítka spouště se automaticky vytvoří tři snímky s různým vyvážení bílé (upraveným podle nastavení) s počáteční hodnotou aktuálně zvoleného vyvážení bílé. Bracketing vyvážení bílé je k dispozici v režimech **P**, **A**, **S** a **M**.

- Vyvážení bílé lze měnit o 2, 4 nebo 6 dílků na každé z os A – B (Amber – Blue, žlutá – modrá) a G – M (Green – Magenta, zelená – purpurová).
- Fotoaparát provádí bracketing aktuálně zvolené hodnoty vyvážení bílé.



FL BKT (bracketing blesku)

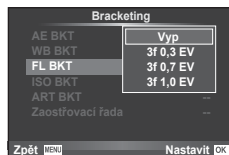

V rámci tří snímků fotoaparát změní úroveň blesku (první snímek beze změny, druhý snímek se zápornou a třetí snímek s kladnou změnou). Při snímání v režimu jednoho snímku je při každém stisknutí tlačítka spouště pořízen jeden snímek. Při sekvenčním snímání jsou během držení tlačítka spouště pořízeny všechny snímky.

- Při bracketingu svítí indikátor **[BKT]** zeleně.
- Velikost přírůstku pro bracketing závisí na zvolené hodnotě [Krok EV].  „Používání uživatelských nabídek“ (str. 99)



ISO BKT (bracketing citlivosti ISO)

Fotoaparát mění citlivost mezi snímky při zachování rychlosti závěrky a clony. Lze vybrat rozsah změny mezi 0,3 EV, 0,7 EV nebo 1,0 EV. Při každém stisknutí tlačítka spouště fotoaparát pořídí tři snímky s nastavenou citlivostí (nebo s nastavením optimální citlivosti, pokud je vybrána automatická citlivost) na prvním snímku, druhý snímek se zápornou a třetí snímek s kladnou změnou.

- Velikost přírůstku pro proměnnou expozici nezávisí na zvolené hodnotě [Krok ISO].
-  „Používání uživatelských nabídek“ (str. 99)
- Bracketing se provádí bez ohledu na horní limit nastavený v možnosti [ISO-Auto Set].
-  „Používání uživatelských nabídek“ (str. 99)

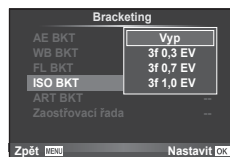

ART BKT (bracketing uměleckého filtru)

Fotoaparát při uvolnění spouště pořídí vždy několik snímků, každý s jiným nastavením uměleckého filtru. Bracketing uměleckých filtrů lze samostatně zapnout nebo vypnout pro jednotlivé režimy snímku.

- Záznam může nějakou dobu trvat.
- Režim ART BKT nelze kombinovat s režimem WB BKT ani ISO BKT.



Zaostřovací řada (bracketing ostření)

Pořízení série snímků s různými pozicemi ostření. Ostření se postupně vzdaluje od původní pozice zaostření. Vyberte počet snímků pomocí položky [Počet snímků] a změnu vzdálenosti zaostření pomocí položky [Rozdíl zaostření]. Výběrem nižších hodnot pro položku [Rozdíl zaostření] zúžíte rozmezí zaostřené vzdálenosti, vyšší hodnoty je rozšiřují.

Pokud zcela stisknete tlačítko spouště a hned ho uvolníte, snímání bude pokračovat, dokud se nepořídí zvolený počet snímků. Dalším úplným stisknutím tlačítka spouště snímání ukončíte.

- Zaostřovací řada není k dispozici u objektivů, které mají bajonet odpovídající standardu Four-Thirds.
- Zaostřovací řada končí, pokud během snímání dojde k úpravě zoomu nebo zaostření.
- Snímání končí, když ostření dosáhne nekonečna.

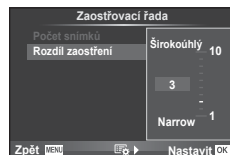
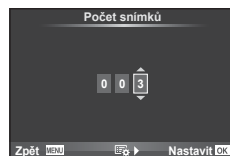
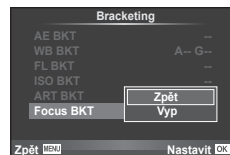

Pořizování snímků HDR (High Dynamic Range)

Fotoaparát pořídí několik snímků a automaticky je sloučí do snímku HDR. Můžete také pořídít několik snímků a vytvořit snímek HDR na počítači (fotografování s bracketingem HDR). Expoziční kompenzace je dostupná při použití funkce [HDR1] a [HDR2] v režimech **P**, **A** a **S**. V režimu **M** lze pro fotografování s funkcí HDR expozici libovolně nastavit.

- 1 Vyberte položku [HDR] v Menu snímání 2 a stiskněte tlačítko .

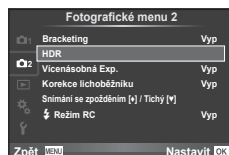

- 2 Vyberte typ fotografování HDR a stiskněte tlačítko .

HDR1	Pořídí se čtyři snímky, každý s různou expozicí, a následně jsou sloučeny do jednoho snímku HDR uvnitř fotoaparátu.
HDR2	Možnost HDR2 poskytuje působivější snímek než HDR1. Citlivost ISO je pevně nastavena na 200. Rovněž je dostupná nejmenší expoziční doba 1 sekunda a nejdelší dostupná expozice jsou 4 sekundy.
3 sn. 2,0 EV	Provede se bracketing HDR. Vyberte počet snímků a expoziční rozdíl. Zpracování obrazu HDR nebude provedeno.
5 sn. 2,0 EV	
7 sn. 2,0 EV	
3 sn. 3,0 EV	
5 sn. 3,0 EV	

- 3 Pořídte snímek.

- Když stisknete tlačítko spouště, fotoaparát automaticky pořídí nastavený počet snímků.

Upozornění

- Při fotografování s delší expoziční dobou může docházet k výraznějšímu šumu.
- Připevněte fotoaparát na stativ nebo jiný stabilizační prvek a potom fotografujte.
- Snímek zobrazený na displeji nebo v hledáčku během fotografování se bude lišit od snímku po zpracování HDR.
- V případě možnosti [HDR1] a [HDR2] bude snímek zpracovaný pomocí HDR uložen jako soubor JPEG. Pokud je režim kvality snímku nastaven na [RAW], snímek bude pořízen ve formátu RAW+JPEG. Jediný snímek zaznamenaný ve formátu RAW je ten, který má vhodnou expozici.
- Při nastavení [HDR1]/[HDR2] je režim snímků pevně nastavený na [Přirozené] a nastavení barvy je pevně nastaveno na [sRGB]. [Stálý AF] není v provozu.
- Fotografování s bleskem, bracketing, vícenásobnou expozicí a časosběrné snímání nelze použít současně s fotografováním HDR.

Uložení více expozic do jednoho snímku (vícenásobná expozice)

Záznam vícenásobné expozice v rámci jednoho snímku pomocí aktuálně vybrané kvality snímku.

1 Vyberte položku [Vícenásobná exp.] v Menu snímání 2.

2 Upravte nastavení.

Snímek	Zvolte možnost [2 sn.].
Auto Zesílení	Pokud je nastavena hodnota [Zap], bude jas každého ze snímků nastaven na 1/2 a snímky se překryjí. Pokud je nastavena hodnota [Vyp], snímky se překryjí s původním jasnem každého z nich.
Překrytí	Při nastavení na hodnotu [Zap] je možné překrýt snímek ve formátu RAW uložený na kartě vícenásobnými expozicemi a uložit jej jako samostatný snímek. Počet pořizovaných snímků je jedna.

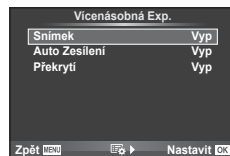

- Dokud je aktivní režim vícenásobné expozice, na displeji se zobrazuje symbol .

3 Pořídte snímek.

- Při zahájení fotografování se symbol zobrazí zeleně.
- Stisknutím tlačítka odstraníte poslední snímek.
- Jako vodičko pro zaměření dalšího snímku slouží předchozí snímek zobrazený přes pohled skrz objektiv.



Tipy

- Překrytí 3 a více snímků: Vyberte v nabídce [] možnost RAW a pomocí možnosti [Překrytí] opakovaně proveďte vícenásobnou expozici.
- Další informace o překrývání snímků ve formátu RAW: „Sloučení snímků“ (str. 97)

Upozornění

- Pokud je zvolen režim vícenásobné expozice, fotoaparát nepřejde do režimu spánku.
- Fotografie pořízené na jiných fotoaparátech nelze ve vícenásobné expozici použít.
- Pokud je možnost [Překrytí] nastavena na hodnotu [Zap], snímky zobrazené spolu s vybraným snímkem ve formátu RAW budou pořízeny s nastavením použitým při pořízení tohoto snímku.
- Pro nastavení funkcí pořizování snímků nejprve zrušte vícenásobnou expozici. Některé funkce nelze nastavit.
- Vícenásobná expozice je automaticky zrušena od prvního snímku v následujících případech.

Fotoaparát je vypnutý / je stisknuté tlačítko je stisknuté tlačítko **MENU** / režim snímání je nastaven na jiný režim než **P**, **A**, **S** nebo **M** / dojdou baterie / k fotoaparátu je připojen libovolný kabel

- Pokud je pomocí možnosti [Překrytí] zvolen obrázek ve formátu RAW, zobrazí se obrázek ve formátu JPEG pořízený ve formátech RAW+JPEG.
- Při pořizování vícenásobné expozice pomocí bracketingu má přednost vícenásobná expozice. Při ukládání překrývaného snímku je nastavení bracketingu obnoveno na tovární hodnoty.





Korekce lichoběžníku a řízení perspektivy (Korekce lichoběžníku)

Použijte základní korekci při fotografiích snímáných u spodní části vysokých budov nebo k vědomému zvýraznění efektů perspektivy. Toto nastavení je k dispozici pouze v režimech **P/A/S/M**.

- 1 Vyberte možnost [Zap] v části [Korekce lichoběžníku.] v  Menu snímání 2.



- 2 Upravte efekt na displeji a připravte kompozici záběru.

- K provedení základní korekce použijte přední nebo zadní přepínač.
- Pomocí tlačítek     vyberte oblast korekce.
- Změny můžete zrušit stisknutím a podržením tlačítka .
- Pro úpravu expoziční kompenzace a dalších možností snímání při použití korekce lichoběžníku zobrazte stiskem tlačítka **INFO** ostatní nastavení vyjma korekce lichoběžníku. Pokud chcete pokračovat v korekci lichoběžníku, stisknete opakovaně tlačítko **INFO**, dokud se nastavení korekce lichoběžníku nezobrazí.





- 3 Pořídte snímek.

- Pro ukončení korekce lichoběžníku vyberte pod položkou [Korekce lichoběžníku] v  Menu snímání 2 hodnotu [Vyp].

Poznámky

- Pokud je funkce  (Korekce lichoběžníku) (str. 65) přiřazena tlačítku pomocí nastavení [Funkce tlačítka], stisknutím a podržením vybraného tlačítka korekci lichoběžníku ukončíte.

Upozornění

- Když je režim kvality snímku nastaven na [RAW], snímky budou pořízeny ve formátu RAW+JPEG.
- Požadovaného výsledku nemusí být dosaženo při použití předšádkových čoček.
- Podle míry korekce se mohou některé cíle AF nacházet mimo oblast zobrazení. Pokud fotoaparát zaostří na cíl AF mimo oblast zobrazení, zobrazí se ikona , ,  nebo .
- Při fotografování s digitálním posunem nejsou dostupné tyto funkce: live bulb, live time nebo kompozitní fotografování / sekvenční snímání / bracketing / HDR / vícenásobná expozice / digitální telekonvertor / videosekvence / režimy [C-AF] a [C-AF+TR] automatického ostření / stálý AF / režimy snímků [e-Portrét] a **ART** / vlastní samospoušť / zvýraznění
- Pokud je pro funkci [Stabilizace obrazu] vybrána vzdálenost zaostření, bude korekce upravena pro vybranou vzdálenost zaostření. S výjimkou použití objektivu systému Micro Four Thirds nebo Four Thirds můžete vybrat ohniskovou vzdálenost pomocí funkce [Stabilizace obrazu] (str. 56).

Nastavení snímání se zpožděním / tichého snímání (Snímání se zpožděním [♦] / Tiché [♥])

Nastavením snímání se zpožděním / tichého snímání můžete zvolit snímání se zpožděním nebo tiché snímání při použití sekvenčního snímání nebo samospouště (str. 57).

- 1 Vyberte položku [Snímání se zpožděním [♦] / Tiché [♥]] v  Menu snímání 2.
- 2 Vyberte položku, kterou chcete nastavit.



Snímání se zpožděním [♦]	Nastavení doby mezi domáčknutím tlačítka spouště a uvolněním závěrky v režimu snímání se zpožděním. Pokud je toto časové období nastaveno, položky v režimech sekvenčního snímání / samospouště budou označeny symbolem [♦]. Pokud snímání se zpožděním nepoužíváte, nastavte na [Vyp]. Tento režim použijte k potlačení drobných vibrací, které způsobuje činnost závěrky. Režim snímání se zpožděním je dostupný jak v režimu sekvenčního snímání (str. 57), tak v režimu samospouště (str. 57).
Tiché [♥]	Nastavení doby mezi domáčknutím tlačítka spouště a uvolněním závěrky při snímání v tichém režimu. Jestliže je toto časové období nastaveno, položky v režimech sekvenčního snímání / samospouště budou označeny symbolem ♥. Pokud tiché snímání nepoužíváte, nastavte na [Vyp].
Redukce šumu [♥]	Nastavením na hodnotu [AUTO] potlačíte šum na snímcích s dlouhou expozicí při použití režimu tichého snímání. Během zpracování redukce šumu je slyšet zvuk závěrky.

Fotografování s dálkově ovládaným bezdrátovým bleskem

Můžete pořizovat fotografie s bezdrátovým ovládním blesku pomocí zabudovaného blesku a speciálního blesku s funkcí dálkového ovládní.  „Fotografování s bezdrátovým bleskem pomocí dálkového ovládní“ (str. 133)

Používání Prohlížečí menu

Prohlížečí menu

-  (str. 78)
-  (str. 95)
- Upravit (str. 95)
- Objednávka tisku (str. 127)
- Reset Ochr (str. 97)
- Připojení k chytrému telefonu (str. 117)

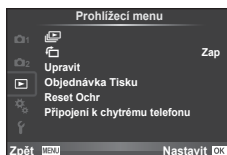









Zobrazení otočených snímků

Když je tato položka nastavena na [Zap], fotografie pořízené tímto fotoaparátem otočeným na výšku budou automaticky otočeny a zobrazeny na výšku.

Úprava statických snímků

Zaznamenané snímky lze upravit a uložit jako nové snímky.

- 1** Vyberte položku [Upravit] v Prohlížečí menu  a stiskněte tlačítko .
- 2** Pomocí tlačítek   vyberte položku [Vybrat snímek] a stiskněte tlačítko .
- 3** Pomocí tlačítek   vyberte snímek, který chcete upravit, a stiskněte tlačítko 
 - Pokud je zobrazený snímek ve formátu RAW, zobrazí se možnost [Úpravy dat RAW]. Pokud jde o formát JPEG, zobrazí se možnost [Úpravy JPEG]. Pokud byl snímek pořízen ve formátu RAW+JPEG, budou zobrazeny obě možnosti [Úpravy dat RAW] a [Úpravy JPEG]. Vyberte nabídku pro snímek, který chcete upravit.
- 4** Vyberte možnost [Úpravy dat RAW] nebo [Úpravy JPEG] a stiskněte tlačítko .

Úpravy dat RAW	Vytvoří kopii JPEG upraveného obrázku RAW podle nastavení.	
	Aktuální	Kopie JPEG bude zpracována podle aktuálních nastavení fotoaparátu. Před zvolením této možnosti upravte nastavení fotoaparátu.
	Uživatelský1	Úpravy lze provést při změně nastavení na displeji.
	Uživatelský2	Použitá nastavení můžete uložit.
	ART BKT	Snímek je upraven za použití nastavení pro vybraný umělecký filtr.

<p>Úpravy JPEG</p>	<p>K dispozici jsou následující možnosti:</p> <p>[Změna stínů]: Zesvětlí tmavý objekt v protisvětle.</p> <p>[Red. červ. očí]: Redukuje efekt červených očí při snímání s bleskem.</p> <p>[]: Pomocí předního přepínače () nebo zadního přepínače () vyberte velikost ořezu a pomocitlačítek určete umístění ořezu.</p>  <p>[Poměr stran]: Mění poměr stran snímků z nastavení 4:3 (standardní) na [3:2], [16:9], [1:1] nebo [3:4]. Po změně poměru stran použijte tlačítka pro nastavení polohy oříznutí.</p> <p>[Černobílá]: Vytváří černobílé snímky.</p> <p>[Sépie]: Vytváří snímky v sépiově hnědém tónu.</p> <p>[Saturace]: Nastavuje intenzitu barev na snímcích. Upravte sytost barev podle obrazu na displeji.</p> <p>[]: Převádí velikost snímku na 1280 × 960, 640 × 480 nebo 320 × 240. Snímky s jiným poměrem stran než 4:3 (standardní) budou převedeny na nejbližší velikost.</p> <p>[e-Portrét]: Upraví zobrazení tak, aby kůže působila hladce a jemně. Pokud se detekce tváře nepovede, nemusí být v závislosti na obrázku možná kompenzace.</p>
---------------------------	--

5 Po dokončení nastavení stiskněte tlačítko .

- Nastavení budou použita na snímek.

6 Vyberte možnost [Ano] a stiskněte tlačítko .

- Upravený snímek bude uložen na kartu.

Upozornění











- 3D fotografie, videosekvence a dočasně uložené soubory pro funkci PHOTO STORY nelze upravovat.
- V závislosti na snímku nemusí korekce červených očí fungovat.
- Úprava snímku JPEG není v následujících případech možná:
 - Je-li snímek uložen upraven na počítači, není-li na kartě dostatek volného místa nebo je-li snímek pořízen jiným fotoaparátem
- Při změně velikosti snímku () nemůžete zvolit větší počet pixelů, než byl původně uložen.
- Možnosti [] a [Poměr stran] mohou být použity pouze pro úpravu snímků s poměrem stran 4:3 (standardní).
- Když je položka [Režim snímku] nastavena na [ART], [Barevný prostor] je pevně nastaven na [sRGB].

Sloučení snímků





Překrýt a uložit do samostatného souboru lze až 3 snímky ve formátu RAW pořízené fotoaparátem.

Snímek se uloží s režimem záznamu nastaveným v době uložení snímku.

(Pokud je vybrána možnost [RAW], kopie bude uložena ve formátu [L/N+RAW].)

- 1 Vyberte položku [Upravit] v Prohlížeči menu  a stiskněte tlačítko .
- 2 Pomocí tlačítek   vyberte položku [Sloučení snímků] a stiskněte tlačítko .
- 3 Vyberte počet snímků pro překrytí a stiskněte tlačítko .
- 4 Pomocí tlačítek     vyberte snímky RAW, které budou použity v překrytí.
 - Po zvolení snímků v kroku 3 se zobrazí překrytí.



- 5 Upravte zesílení.
 - Tlačítky   vyberte snímek a upravte zesílení tlačítky  .
 - Zesílení lze upravit v rozsahu 0,1-2,0. Zkontrolujte na displeji výsledek.



- 6 Stiskněte tlačítko . Zobrazí se dialog pro potvrzení. Vyberte možnost [Ano] a stiskněte tlačítko .



Tipy

- Chcete-li překrýt 4 a více snímků, uložte snímek ve formátu RAW a opakovaně použijte funkci [Sloučení snímků].



Zvuková nahrávka

K aktuálnímu snímku můžete přidat zvukovou nahrávku (dlouhou až 30 sekund).

Toto je stejná funkce, jako  během nahrávání. (str. 80)

Zrušení ochrany všech snímků

Tato funkce vám dovoluje zrušit ochranu více snímků současně.

- 1 Vyberte možnost [Reset ochr.] v Menu přehrávání .
- 2 Vyberte možnost [Ano] a stiskněte tlačítko .

Použití Menu nastavení

Menu nastavení **Ÿ** nastavení slouží k nastavení základních funkcí fotoaparátu.













Volba	Popis	
(Nastavení data/času)	Nastavte hodiny fotoaparátu.	17
(Změna jazyka displeje)	Jazyk displeje a chybových hlášení můžete z angličtiny změnit na jiný jazyk.	—
(Nastavení jas displeje)	Jas a barevnou teplotu displeje lze upravit. Změna nastavení barevné teploty se projeví pouze při zobrazení na displeji během prohlížení. Pomocí tlačítek \triangleleft \triangleright označte možnost Ÿ : (barevná teplota) nebo Ÿ : (jas) a pomocí tlačítek \triangle ∇ vyberte požadovanou hodnotu. Tlačítko INFO umožňuje přepínání mezi zobrazením [Přirozené] a [Živé].	—
Zobraz náhled	Určete, zda se mají snímky zobrazovat ihned po pořízení a jak dlouho mají být zobrazené. Tato funkce je užitečná pro rychlou kontrolu právě pořízeného snímku. Během kontroly se můžete okamžitě vrátit zpět k pořizování snímků namáčknutím spouště do poloviny. [0,3 s] – [20 s]: Umožňuje zvolit, kolik sekund se má každý snímek zobrazovat. [Vyp]: Snímek zaznamenaný na kartu se na displeji nezobrazí. [AUTO]: Zobrazí ukládaný snímek a poté přejde do režimu přehrávání. Díky této funkci můžete ihned mazat nepovedené snímky.	—
Nastavení Wi-Fi	Nastavte fotoaparát pro připojení k chytrému telefonu s připojením k bezdrátové síti LAN pomocí bezdrátové funkce na fotoaparátu.	117
Zobrazení menu	Určete, zda se má zobrazovat uživatelské menu.	—
Firmware	Zobrazí se verze firmwaru vašeho produktu. Při dotazech na fotoaparát nebo příslušenství nebo při stahování nového programu musíte uvést verze jednotlivých produktů, které právě používáte.	—

Používání uživatelských menu

Nastavení fotoaparátu lze upravit pomocí Uživatelského menu .



Uživatelské menu

-  AF/MF (str. 99)
-  Tlač/Ovladač (str. 100)
-  Spoušť/ (str. 100)
-  Disp//PC (str. 101)
-  Exp//ISO (str. 103)
-   Uživatel (str. 104)
-   / Barva / WB (str. 104)
-  Nahráv./Mazání (str. 105)
-  Video (str. 106)
-  Vestavěný el. hledáček (str. 108)
-   Nástroje (str. 108)



AF/MF

MENU    

Volba	Popis	
Režim AF	Zvolte režim AF. Můžete nastavit samostatné metody zaostřování pro režim fotografování a režim  .	51
Stálý AF	Je-li vybrána možnost [Zap], bude fotoaparát nadále zaostřovat, i když nebude namáčknuto tlačítko spouště. S objektivem systému Four Thirds nelze použít.	—
AEL/AFL	Úprava aretace AF a AE.	109
Reset objekt.	Při nastavení na hodnotu [Vyp] se pozice zaostření objektivu neresetuje ani po vypnutí napájení. Při nastavení na hodnotu [Zap], se resetuje i zaostření objektivů s elektronickým transfokátorem.	—
Ostření BULB/ TIME	Pozici zaostření během expozice lze měnit pomocí ručního ostření (MF). Při nastavení na hodnotu [Vyp], je zakázáno otáčení ostřicího kroužku.	—
Ostřicí prstenec	Umožňuje vám upravit nastavení objektivu na ohniskový bod volbou směru otáčení ostřicího kroužku.	—
Asistent MF	Je-li zvolena možnost [Zap], lze automaticky přepnout na zoom nebo zvýraznění v režimu manuálního ostření otáčením ostřicího kroužku.	110
[***] Nast. Výchozí	Zvolte oblast AF, která se uloží jako výchozí oblast. Při volbě výchozí oblasti se na displeji pro volbu oblasti AF zobrazí ikona  .	—
AF lampa	Výběrem možnosti [Vyp] lze deaktivovat AF lampu.	—
☉ Priorita obličej	Můžete vybrat AF s prioritou obličeje nebo prioritou očí.	49
Volič AF zóny	Vyberete-li možnost [Vyp], během potvrzení se nezobrazí rámeček oblasti AF.	—

Volba	Popis	👉
TI. zaostř. oblasti AF	<p>Pokud je vybrána možnost [Zap], oblast AF lze umiřir klepnutím na plochu na pravé straně displeje během fotografování přes hledáček. Klepněte na displej a posouváním prstu umístíte oblast AF.</p> <ul style="list-style-type: none"> Dvojitým klepnutím na displej zapnete nebo vypnete funkci [TI. zaostř. oblasti AF]. Funkci [TI. zaostř. oblasti AF] lze použít také při automatickém ostření s přibližovacím rámečkem. (str.50) 	—

📷 Tlačítko/Přepínač



Možnost	Popis	👉
Funkce tlačítka	<p>Vyberte funkci přiřazenou k vybranému tlačítku.</p> <p>[Funkce Fn1], [Funkce Fn2], [Funkce Fn3], [Funkce Ⓞ], [Funkce ▷], [Funkce ▽], [Funkce Ⓜ], [Funkce LFn]</p>	64
Funkce přepínače	Funkci předního a zadního přepínače lze měnit.	—
Směr přepínače	Vyberte směr, kterým bude třeba voličem otáčet, aby byla upravena expoziční doba nebo clona. Změňte směr posunutím programu.	—
Funkce přepínače režimů	Libovolné pozici na přepínači režimů lze přiřadit zaregistrovaná nastavení Moje Nastavení.	—

📷 Spoušť/📷

Volba	Popis	👉
Prior. spouště S	Pokud vyberete nastavení [Zap], spoušť bude možné aktivovat, i když se fotoaparátu nepodaří zaostřit. Tuto možnost lze nastavit pro režimy S-AF (str. 51) a C-AF (str. 51) zvlášť.	—
Prior. spouště C		
📷 L sn./s	Vyberetesnímkovéfrekvenceprorežimy[📷L],[📷H],[📷L]a[📷H]. Hodnoty představují přibližná maxima.	57, 58
📷 H sn./s		
📷 L sn./s		
📷 H sn./s		
Stab. obrazu	Aktivuje stabilizaci obrazu pro fotografování, respektive nahrávání videosekvencí.	56
📷 Stabilizace obrazu	Aktivuje/deaktivuje stabilizaci obrazu pro sekvenci snímků.	—
Namáčknutí s IS	Při nastavení na hodnotu [Vyp], nebude funkce stabilizace obrazu aktivována po namáčknutí tlačítka spouště.	—
Priorita stabilizace objektivu	Pokud je vybrána možnost [Zap] má při používání objektivu s funkcí stabilizace obrazu přednost nastavení objektivu.	—
Prodleva spouště	Je-li vybrána možnost [Krátká], zpoždění mezi úplným stisknutím spouště a pořízením snímku lze zkrátit.*	—

* Tím zkrátíte výdrž baterie. Také se ujistěte, že není fotoaparát v průběhu používání vystaven ostrým nárazům. Nárazy mohou způsobit, že displej nebude zobrazovat objekty. V takovém případě vypněte fotoaparát a znovu jej zapněte.

Možnost	Popis																																			
HDMI	[Výstup HDMI]: Výběr digitálního videosignálu pro připojení k televizoru pomocí kabelu HDMI. [HDMI Ovládání]: Výběrem možnosti [Zap] povolíte ovládání fotoaparátu pomocí dálkových ovladačů pro televizory, které podporují ovládání přes rozhraní HDMI. Tato možnost je relevantní při zobrazení snímků na televizoru.	110																																		
Video Out	Vyberte standard pro video ([NTSC] nebo [PAL]) používaný ve vaší zemi nebo oblasti.	110																																		
Nastavení ovládání	Vyberte ovládání zobrazené v každém z režimů snímání. <table border="1" data-bbox="298 371 833 594"> <thead> <tr> <th rowspan="2">Ovládání</th> <th colspan="4">Režim snímání</th> </tr> <tr> <th>INFO</th> <th>P/A/S/M</th> <th>ART</th> <th>SCN</th> </tr> </thead> <tbody> <tr> <td>Ovládání (str. 46)</td> <td>✓</td> <td>✓</td> <td>✓</td> <td>✓</td> </tr> <tr> <td>Live SCP (str. 45)</td> <td>✓</td> <td>✓</td> <td>✓</td> <td>✓</td> </tr> <tr> <td>Průvodce (str. 24)</td> <td>✓</td> <td>–</td> <td>–</td> <td>–</td> </tr> <tr> <td>Menu uměl. filtrů</td> <td>–</td> <td>–</td> <td>✓</td> <td>–</td> </tr> <tr> <td>Menu scén. režimů</td> <td>–</td> <td>–</td> <td>–</td> <td>✓</td> </tr> </tbody> </table> <p>Stisknutím tlačítka INFO přepnete obsah obrazovky.</p>	Ovládání	Režim snímání				INFO	P/A/S/M	ART	SCN	Ovládání (str. 46)	✓	✓	✓	✓	Live SCP (str. 45)	✓	✓	✓	✓	Průvodce (str. 24)	✓	–	–	–	Menu uměl. filtrů	–	–	✓	–	Menu scén. režimů	–	–	–	✓	112
Ovládání	Režim snímání																																			
	INFO	P/A/S/M	ART	SCN																																
Ovládání (str. 46)	✓	✓	✓	✓																																
Live SCP (str. 45)	✓	✓	✓	✓																																
Průvodce (str. 24)	✓	–	–	–																																
Menu uměl. filtrů	–	–	✓	–																																
Menu scén. režimů	–	–	–	✓																																
/Nastavení informací	Urcete, které informace se zobrazí po stisknutí tlačítka INFO . [Info]: Vyberte, které informace se mají zobrazovat při přehrávání na celém displeji. [LV-Info]: Zvolte informace, které se mají zobrazovat, když je fotoaparát v režimu snímání. [Nastavení]: Vyberte informace zobrazené při přehrávání indexu, „Moje klipy“ a detailním přehrávání.	113, 114																																		
Zobrazená mřížka	Výběrem položky [] , [] , [] , [] nebo [] zobrazíte na displeji mřížku.	—																																		
Nastavení režimu snímku	Zobrazí pouze vybraný obrazový režim, když je vybrán některý obrazový režim.	—																																		
Nastavení histogramu	[Světlé oblasti]: Vyberte dolní mez zobrazení přeexpozice. [Tmavé oblasti]: Vyberte horní mez zobrazení tmavých míst.	113																																		
Průvodce režimem	Pokud zvolíte nastavení [Vyp], pro vybraný režim se nezobrazí nápověda při otočení prepínače režimů na nové nastavení.	22																																		
Zesílení živ. náhledu	Můžete fotografovat a kontrolovat objekt i ve špatných světelných podmínkách. V režimu M můžete toto nastavení použít při snímání s nastavením BULB/TIME a při živém kompozitním snímání. [Zap1]: Upřednostnění plynulosti zobrazení. [Zap2]: Upřednostnění viditelnosti obrazu ve tmě. Při tomto nastavení se zpomalí reakce tlačítek na fotoaparátu.	—																																		
Snímková frekvence	Zvolením možnosti [Vysoká] omezíte prodlevy snímků. Nicméně kvalita obrazu se může snížit.	—																																		
Režim Art LV	[režim1]: Efekt filtru bude vždy zobrazen. [režim2]: Při tomto nastavení se po namáčknutí spouště na displeji zobrazí efekty filtrů. Tuto možnost vyberte, je-li vaší prioritou plynulé zobrazení.	—																																		

Možnost	Popis	
Redukce blikání	Omezuje efekt blikání za určitého osvětlení, například při osvětlení zářivkami. Když blikání není potlačeno nastavením [Auto], nastavte [50 Hz] nebo [60 Hz] podle běžně dostupné frekvence napájení v oblasti, ve které fotoaparát používáte.	—
Režim LV makro	[režim1]: Namáčknutím tlačítka spouště zrušíte přiblížení. [režim2]: Přiblížení se nezruší při namáčknutí tlačítka spouště.	50
Zámek 	Pokud je vybrána hodnota [Zap], náhled se přepne mezi aretaci a uvolněním při každém stisknutí tlačítka zaregistrovaného pro náhled.	—
Nastavení zvýraznění	Můžete měnit barvu a intenzitu zvýraznění kontur.	—
Podsvícené LCD	Pokud po stanovenou dobu nebude provedena žádná akce, podsvícení kvůli úspoře stavu baterie pohasne. Pokud je vybrána možnost [Zachovat], podsvícení zůstane aktivní.	—
Klid. režim	Pokud po stanovenou dobu nebude provedena žádná akce, fotoaparát přejde do režimu spánku (úspora energie). Fotoaparát lze znovu aktivovat namáčknutím tlačítka spouště.	—
Automatické vypnutí	V režimu spánku se fotoaparát automaticky vypne po uplynutí nastaveného času.	—
■)/) (Pípnutí)	Volbou nastavení [Vyp] lze vypnout zvukovou signalizaci aretace ostření při namáčknutí spouště.	—
Režim USB	Zvolí režim pro připojení fotoaparátu k počítači nebo tiskárně. Chcete-li možnosti režimu USB zobrazit při každém připojení fotoaparátu, zvolte možnost [Auto].	—
Multifunkční nastavení	Vyberte položky, které budou k dispozici v multifunkčním režimu.	—
Vyvolání menu	Nastavením možnosti [Vyvolat] zobrazíte kurzor na poslední pozici operace při zobrazení menu. Pozice kurzoru bude zachována, i když fotoaparát vypnete.	—

Možnost	Popis	
Krok EV	Zvolí velikost kroku používaného při volbě expoziční doby, clony, expoziční kompenzace a jiných parametrů expozice.	—
Redukce šumu	Tato funkce snižuje šum vznikající během dlouhých expozic. [Auto]: Redukce šumu je provedena při dlouhé expoziční době nebo když se zvýší vnitřní teplota fotoaparátu. [Zap]: Redukce šumu se použije pro každý snímek. [Vyp]: Redukce šumu je vypnuta. • Čas potřebný na redukcí šumu se zobrazuje na displeji. • Možnost [Vyp] se vybere automaticky během sekvenčního snímání. • Za určitých podmínek nebo pro některé objekty nemusí tato funkce pracovat správně.	35
Filtr šumu	Zvolte míru redukce šumu prováděné při vysokých citlivostech ISO.	—
ISO	Nastavte citlivost ISO.	53
Krok ISO	Zvolí kroky dostupné pro volbu citlivosti ISO.	—
ISO-Auto Set	Zvolte horní limit a výchozí hodnotu citlivosti ISO pro nastavení [Auto] pro ISO. [Horní limit]: Horní limit pro automatickou volbu citlivosti ISO. [Výchozí]: Výchozí hodnota pro automatickou volbu citlivosti ISO.	—
ISO-Auto	Vyberte režimy snímání, u kterých má být pro nastavení citlivosti ISO dostupná možnost [Auto]. [P/A/S]: Automatická volba citlivosti ISO bude dostupná pro všechny režimy kromě M . V režimu M bude použita pevná citlivost ISO200. [Vše]: Automatická volba citlivosti ISO bude dostupná ve všech režimech.	—
Měření	Zvolte režim měření podle scény.	53
Měření AEL	Vyberte metodu měření použitou v rámci Aretace AE (str. 110). [Auto]: Použije se aktuálně vybraná metoda měření.	—
Časovač BULB/ TIME	Zvolte maximální expozici pro režimy bulb a time.	—
Sledování BULB/ TIME	Umožňuje nastavit jas displeje při použití funkce [BULB], [TIME] nebo [COMP].	—
Live BULB	Zvolte interval zobrazení při fotografování. Platí určitá omezení. Při vysokých citlivostech ISO frekvence klesne. Zobrazení lze deaktivovat výběrem možnosti [Vyp].	—
Live TIME	Zobrazení aktualizujete klepnutím na displej nebo namáčknutím tlačítka spouště.	—
Kompozitní nastavení	Nastavte referenční expoziční dobu v kompozitní fotografii (str. 36).	—

Možnost	Popis	
X-Sync.	Zvolte expoziční dobu použitou s bleskem.	114
Limit exp.	Zvolte nejdelší expoziční dobu dostupnou při použití blesku.	114
☑+☑	Při nastavení na hodnotu [Zap] se hodnota expoziční kompenzace přičte k hodnotě kompenzace blesku.	47, 64

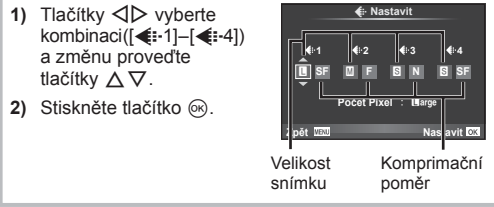
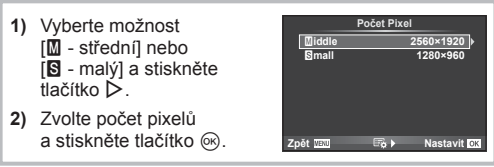
Možnost	Popis	
⬅️ Nastavit	<p>Můžete vybrat režim kvality obrazu JPEG z kombinací tří velikostí obrazu a čtyř kompresních poměrů.</p>  <p>1) Tlačítka < > vyberte kombinaci([<-1]-[<-4]) a změnu provedte tlačítky Δ ▽.</p> <p>2) Stiskněte tlačítko OK.</p>	60
Počet Pixel	<p>Zvolte počet pixelů pro snímky velikosti [M] a [S].</p>  <p>1) Vyberte možnost [M - střední] nebo [S - malý] a stiskněte tlačítko ▸.</p> <p>2) Zvolte počet pixelů a stiskněte tlačítko OK.</p>	60
Korekce stínů	<p>Vyberete-li možnost [Zap], provede se korekce vinětače podle typu objektivu.</p> <ul style="list-style-type: none"> Kompenzace není k dispozici pro konvertory teleobjektivu a mezikroužky. Na krajích snímků pořízených za vysokých citlivostí ISO může být patrný šum. 	—
WB	<p>Nastavte vyvážení bílé. Také můžete jemně vyladit vyvážení bílé pro jednotlivé režimy.</p>	54
[WB] - vše	<p>[Nast. vše]: Ve všech režimech kromě režimu [CWB] bude použita stejná korekce vyvážení bílé.</p> <p>[Reset. vše]: Korekce vyvážení bílé bude pro všechny režimy kromě režimu [CWB] nastavena na hodnotu 0.</p>	—

Možnost	Popis	
Zachovat teplé barvy	Výběrem možnosti [Vyp] lze ze snímků pořízených při zářivkovém světle eliminovat teplé barvy.	—
+WB	Nastavte vyvážení bílé pro použití s bleskem.	—
Barevný prostor	Tato funkce umožňuje zvolit způsob reprodukce barev na displeji nebo tiskárně.	—

Nahráv./mazání

Možnost	Popis	
Rychlé mazání	Pokud je vybrána možnost [Zap], stisknutím tlačítka na displeji pro přehrávání lze okamžitě odstranit aktuální snímek.	—
Smazání RAW+JPEG	Vyberte akci, která se provede, pokud je snímek pořízený s nastavením RAW+JPEG smazán při prohlížení jednotlivých snímků (str. 79). [JPEG]: Bude smazána jen kopie JPEG. [RAW]: Bude smazána jen kopie RAW. [RAW+JPEG]: Budou smazány obě kopie. • Při odstranění vybraných snímků nebo vybrání možnosti [Smazat vše] (str. 83) jsou odstraněny kopie RAW i JPEG.	60
Název souboru	[Auto]: I po vložení nové karty budou zachována čísla souborů z karty předchozí. Číslování souborů bude pokračovat od posledního použitého čísla nebo od nejvyššího čísla na kartě. [Reset]: Po vložení nové karty budou složky číslovány od hodnoty 100 a názvy souborů od 0001. Pokud je vložena karta, která již obsahuje snímky, čísla souborů budou začínat od čísla následujícího po nejvyšším čísle souboru na kartě.	—
Upr. náz. snímku	Úpravou části názvu souboru níže označenou šedou barvou určete způsob pojmenování souborů se snímky. sRGB: Pmdd0000.jpg _____ Pmdd Adobe RGB: _mdd0000.jpg _____ mdd	—
Nast. preference	Vyberte výchozí volbu pro dialogy pro potvrzení – ([Ano], nebo [Ne]).	—
Nast. dpi	Zvolte rozlišení pro tisk.	—

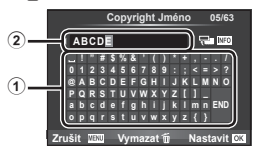
Možnost	Popis	📱
Nast. Copyright*	<p>Umožňuje přidat k novým fotografiím jméno fotografa a držitele autorských práv. Jména mohou obsahovat až 63 znaků.</p> <p>[Copyright Info]: Chcete-li do dat Exif u nových fotografií zahrnout jméno fotografa a držitele autorských práv, vyberte možnost [Zap].</p> <p>[Jméno autora]: Zadejte jméno fotografa.</p> <p>[Copyright jméno]: Zadejte jméno držitele autorských práv.</p> <ol style="list-style-type: none"> Označením znaku ① a stisknutím tlačítka Ⓞ přidáte ke jménu vybraný znak ②. Pro dokončení zadání jména opakujte krok 1. Pak označte možnost [END] a stiskněte tlačítko Ⓞ. <ul style="list-style-type: none"> Pokud chcete znak odstranit, stisknutím tlačítka INFO přesuňte kurzor do oblasti se jménem ② a poté stiskněte tlačítko 🗑️. 	—

* Společnost OLYMPUS odmítá jakoukoli odpovědnost za škody vzniklé v důsledku sporů souvisejících s použitím nabídky [Nast. Copyright]. Používejte pouze na vlastní riziko.











📱 Video

Možnost	Popis	📱
Režim 📺	Zvolte režim nahrávání videosekvence. Tuto možnost lze vybrat také s použitím živého ovládání.	39
Video 🎤	Vyberete-li možnost [Vyp], videosekvence budou nahrávány beze zvuku. Tuto možnost lze vybrat také s použitím živého ovládání.	72
Hlasitost záznamu	Vyberte citlivost vnitřního mikrofonu fotoaparátu. Upravte citlivost pomocí tlačítek Δ ▽ a současně kontrolujte špičkové úrovně zvuku snímaného mikrofonem za předchozích několik sekund.	—
🔇 Omezovač hlasitosti	Pokud je vybrána možnost [Zap], hlasitost se automaticky reguluje, pokud je zvuk zaznamenaný mikrofonem hlasitější, než je obvyklé.	—
Redukce šumu větru	Omezení hluku větru při záznamu.	—

Možnost	Popis	↗
Nastavení kódu času	<p>Nastavení časových kódů zaznamenaných při nahrávání videosekvence.</p> <p>[Režim kódu času]: Nastavením hodnoty [DF] (vynechání snímku) zaznamenáte časové kódy se zkorigovanými chybami s ohledem na dobu záznamu, a nastavením hodnoty [NDF] (bez vynechání snímku) zaznamenáte nezkorigované časové kódy.</p> <p>[Počítání]: Nastavte na [RR] (běh záznamu) a použijí se časové kódy, které běží pouze během záznamu, nebo na možnost [FR] (volný běh) a použijí se časové kódy, které běží i po zastavení záznamu, včetně doby, kdy je fotoaparát vypnutý.</p> <p>[Počáteční čas]: Nastavte počáteční čas pro časový kód. Nastavením možnosti [Aktuální čas] nastavíte časový kód pro aktuální snímek na 00. Pro nastavení na čas 00:00:00 vyberte možnost [Reset]. Časové kódy lze nastavit také pomocí funkce [Ruční vložení].</p> <p>Časový kód není zaznamenan do videosekvencí Motion JPEG snímáné v režimech nebo .</p>	—
Nastavení info	Můžete zvolit obsah informací zobrazených na displeji při záznamu videa. Pokud chcete některou položku skrýt, označte ji a tlačítkem zrušte zaškrtnutí.	—
Nastavení tech. údajů videa	<p>Do nastavení SET1 až SET4 můžete nastavit kombinace rozlišení videosekvencí a formátu komprese / bitové rychlosti. Po provedení těchto nastavení je můžete zvolit v režimu kvality obrazu videosekvencí (str. 61).</p> <p>[Velikost snímku]: Vyberte z možností [FHD] (Full HD) a [HD].</p> <p>[Komprese/přen. rychl.]: Vyberte z možností [A-I](All-Intra)/[SF](Super jemná)/[F](Jemná)/[N](Normální).</p>	—
Video efekt	Výběrem možnosti [Zap] aktivujete efekty videosekvence v režimu .	39
Režim Video+Foto	<p>Vyberte způsob pořizování fotografií během nahrávání videosekvence.</p> <p>[režim1]: Fotografie budou pořizovány během nahrávání videosekvencí bez přerušení nahrávání.</p> <p>[režim2]: Při pořizení snímku se nahrávání zastaví. Po pořizení fotografie bude nahrávání pokračovat. V režimu2 a některých režimech snímání je možné pořídít jako fotografii během záznamu videa pouze jednotlivý snímek. Ostatní funkce snímání mohou být rovněž omezeny.</p> <p>Režim 2 se vybere, pokud je jako režim kvality videa vybrán formát Motion JPEG nebo .</p>	40
Funkce spouště	<p>V režimu videa jsou k dispozici následující možnosti tlačítka spouště.</p> <p>[režim1]: Stisknutím tlačítka spouště lze pořizovat statické snímky.</p> <p>[režim2]: Úplným stisknutím tlačítka spouště spustíte nebo zastavíte záznam videa. V režimu2 nelze ovládat záznam tlačítkem .</p>	—



Vestavěný el. hledáček

MENU →  → 

Možnost	Popis	
Styl vestavěného el. hledáčku	Volba stylu zobrazení hledáčku.	114
 Info nastavení	V hledáčku, podobně jako na displeji, lze zobrazit histogramy a jasné a tmavé oblasti. To platí, když je funkce [Styl vestavěného el. hledáčku] nastavena na [Styl 1] nebo [Styl 2].	—
 Zobrazená mřížka	Zobrazení zaměřovací mřížky v hledáčku. Zvolte z možností  ,  ,  ,  a  . To platí, když je funkce [Styl vestavěného el. hledáčku] nastavena na [Styl 1] nebo [Styl 2].	—
Autom. přepnutí EVF	Pokud je vybrána možnost [Vyp], hledáček se při přiložení oka k hledáčku nezapne. Zvolte zobrazení pomocí tlačítka  .	—
Korekce EVF	Úprava jasu a barevného odstínu hledáčku. Pokud je položka [Automatický jas EVF] nastavena na možnost [Zap], jas se upravuje automaticky. Kontrast informačního displeje je rovněž upraven automaticky.	—
 Vodováha při namáčknutí	Pokud je tato funkce nastavena na možnost [Vyp], po namáčknutí tlačítka spouště se nezobrazí vodováha. To platí, když je funkce [Styl vestavěného el. hledáčku] nastavena na [Styl 1] nebo [Styl 2].	—
Simul. optický hled.	Výběrem možnosti [Zap] zobrazíte hledáček podobný optickému. Výběr možnosti [Simul optický hled.] zlepší zřetelnost detailů v tmavých oblastech. <ul style="list-style-type: none"> • Když se spustí funkce [Simul. optický hled.], zobrazí se ve hledáčku . • Displej se nepřizpůsobí nastavením, jako je vyvážení bílé, expoziční kompenzace a režim snímku. 	—

Nástroje

MENU →  → 

Možnost	Popis	
Kalibrace snímače	Funkce kalibrace snímače umožňuje přístroji zkontrolovat a nastavit obrazový snímač a funkce zpracování obrazu.	143
Doladění expozice	Upravte správnou expozici pro každý režim měření zvlášť. <ul style="list-style-type: none"> • Výsledkem je omezení počtu možností kompenzace expozice dostupných ve vybraném směru. • Efekty se na displeji neprojeví. Pro provedení běžných nastavení expozice proveďte její kompenzaci (str. 47). 	—
 Úroveň varování	Zvolte stav baterie, při kterém se má zobrazit upozornění ().	16
Nastavení vodováhy	Úhel vodováhy lze kalibrovat. [Reset]: Obnoví upravené hodnoty do výchozího nastavení. [Nastavení]: Nastaví současnou orientaci fotoaparátu jako základní (0).	—
Dotyková obrazovka	Aktivace dotykového displeje. Výběrem možnosti [Vyp] lze dotykový displej deaktivovat.	—
Eye-Fi*	Umožňuje aktivovat nebo deaktivovat odesílání při použití karty Eye-Fi. Zobrazí se, pokud je vložena karta Eye-Fi.	—

* Používejte v souladu s místními předpisy. Na palubě letadel a na jiných místech, kde je zakázáno používání bezdrátových zařízení, vyjměte kartu Eye-Fi z fotoaparátu nebo pro položku [Eye-Fi] vyberte možnost [Vyp]. Fotoaparát nepodporuje „nekonečný“ režim Eye-Fi.

Možnost	Popis	
Rychlost elektronického zoomování	Můžete nastavit rychlost zoomování při používání objektivu s elektronickým transfokátorem pomocí zoomovacího kroužku.	—
Rychlý režim spánku	Při nastavení na možnost [Zap] fotoaparát přejde do režimu úspory energie během snímání bez použití živého zobrazení, což umožňuje fotoaparátu pořizovat snímky a přitom spotřebovávat méně energie. Stisknutím tlačítka spouště se z režimu úspory energie vrátíte. Toto nastavení není k dispozici, pokud je položka [Prodléva spouště] nastavena na možnost [Krátká].	—

AEL/AFL

MENU → → → **[AEL/AFL]**

Automatické ostření a měření lze použít stisknutím tlačítka, kterému je přiřazena funkce AEL/AFL. Vyberte režim ke každému režimu ostření.

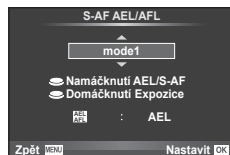



AEL/AFL

Režim		Funkce spouště				Funkce tlačítka AEL/AFL	
		Namáčknuti		Domáčknuti		Při držení tlačítka AEL/AFL	
		Ostření	Expozice	Ostření	Expozice	Ostření	Expozice
S-AF	mode1	S-AF	Aretace	—	—	—	Aretace
	mode2	S-AF	—	—	Aretace	—	Aretace
	mode3	—	Aretace	—	—	S-AF	—
C-AF	mode1	C-AF start	Aretace	Aretace	—	—	Aretace
	mode2	C-AF start	—	Aretace	Aretace	—	Aretace
	mode3	—	Aretace	Aretace	—	C-AF start	—
	mode4	—	—	Aretace	Aretace	C-AF start	—
MF	mode1	—	Aretace	—	—	—	Aretace
	mode2	—	—	—	Aretace	—	Aretace
	mode3	—	Aretace	—	—	S-AF	—

Asistent MF

MENU → → → [Asistent MF]

Jedná se o funkci asistenta ostření pro MF. Když se ostřicí kroužek otáčí, kontura předmětu se zvýrazní nebo se část obrazu zvětší. Po zastavení ostřicího kroužku se obrazovka vrátí k původnímu zobrazení.

Zvětšit	Zvětší část obrazovky. Část pro zvětšení lze předem nastavit pomocí oblasti AF.  [AF zóna] (str.48)
Zvýraznění	Zobrazí jasně definované obrysy se zvýrazněním hran. Můžete vybrat barvu a intenzitu zvýraznění.  [Nastavení zvýraznění] (str.102)

Poznámky

- Možnost [Zvýraznění] lze zobrazit pomocí tlačítek. Displej se přepne každým stisknutím tlačítka. Umožňuje předem přiřadit funkci přepnutí jednomu z tlačítek pomocí možnosti [Funkce tlačítka] (str. 64).
- Tlačítkem **INFO** změníte barvu a intenzitu při zobrazení zvýraznění.

Upozornění

- Když je funkce zvýraznění aktivována, mají okraje malých předmětů tendenci být zvýrazněny silněji. Není to ale zárukou přesného zaostření.

Prohlížení snímků z fotoaparátu na televizoru

MENU → → → [HDMI], [Videovýstup]

Pro přehrávání zaznamenaných snímků na vašem televizoru použijte samostatně prodávaný kabel (k fotoaparátu). Tato funkce je dostupná během snímání. Pokud připojíte fotoaparát k televizoru s rozlišením HD pomocí kabelu HDMI, budete moci prohlížet snímky ve vysoké kvalitě na televizní obrazovce. Jestliže připojujete televizor pomocí AV kabelu, nastavte fotoaparát nejprve na nastavení [Videovýstup] (str. 101).

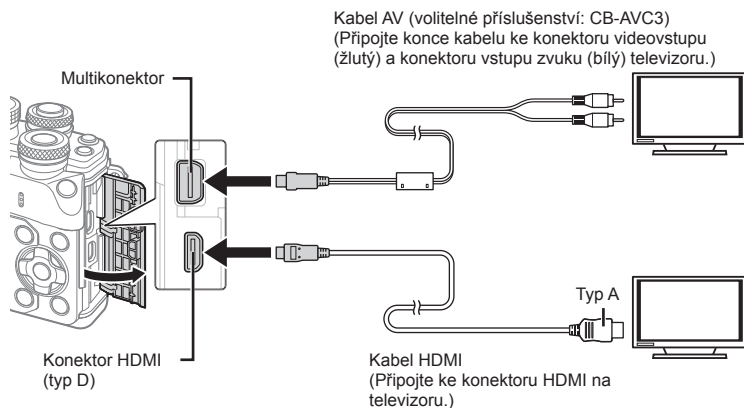

1 Propojte televizi a fotoaparát a přepněte zdroj vstupu na televizi.

- Při připojení kabelu HDMI se snímky zobrazují na televizoru i na displeji fotoaparátu. Informace se zobrazují jen na televizní obrazovce. Pokud chcete skrýt informace na displeji snímání, stiskněte a podržte tlačítko **INFO**.
- Při připojení kabelu AV se vypne displej fotoaparátu.
- Při připojování kabelem AV stiskněte tlačítko .

Upozornění

- Bližší informace o nastavení vstupu televizoru naleznete v příručce k televizoru.
- V závislosti na nastavení televizoru mohou být zobrazované snímky a informace oříznuty.
- Pokud je fotoaparát připojen pomocí kabelů AV a HDMI, priorita bude dána rozhraní HDMI.
- Pokud je fotoaparát připojen pomocí kabelu HDMI, můžete zvolit typ digitálního video signálu. Vyberte formát, který odpovídá vstupnímu formátu vybranému v televizoru.

1080p	Přednost má výstup ve formátu 1080p HDMI.
720p	Přednost má výstup ve formátu 720p HDMI.
480p/576p	Výstup ve formátu HDMI 480p/576p. Formát 576p se použije v případě, že je v nastavení [Videovýstup] (str. 101) vybrána možnost [PAL].

- Nepřipojujte fotoaparát k jiným zařízením s výstupem HDMI. Mohlo by dojít k poškození fotoaparátu.
- Výstup HDMI se neprovádí při připojení k počítači či tiskárně pomocí rozhraní USB.
- Při zobrazení informací v režimu  displej fotoaparátu nelze zobrazit na televizoru, pokud snímková frekvence není s tímto televizorem kompatibilní.

Použití dálkového ovládání televizoru

Fotoaparát je možné ovládat pomocí dálkového ovládání televizoru, pokud je připojen k televizoru, který podporuje ovládání HDMI.  [HDMI] (str. 101)
Displej fotoaparátu se vypne.



Poznámky

- Fotoaparát můžete ovládat podle průvodce obsluhou zobrazovaného na televizoru.
- Při přehrávání po jednom snímku můžete zobrazit nebo skrýt zobrazení informací stisknutím červeného tlačítka a zobrazit nebo skrýt indexové zobrazení stisknutím zeleného tlačítka.
- Některé televizory nemusí podporovat všechny popsané funkce.

Výběr zobrazení ovládacího panelu (📷 Nastavení ovládání)

MENU → → → [📷 Nastavení ovládání]

Nastaví se, zda se mají zobrazovat v jednotlivých režimech snímání ovládací panely pro výběr možností.

V každém z režimů snímání stiskem tlačítka **OK** zaškrtnete ovládací panel, který chcete zobrazit.

Pokyny pro zobrazení ovládacích panelů

- Po zobrazení ovládacího panelu stisknete tlačítko **OK** a potom stisknutím tlačítka **INFO** přepínáte zobrazení.

Příklad: Živé ovládání a LV super ovládací panel zapnutý

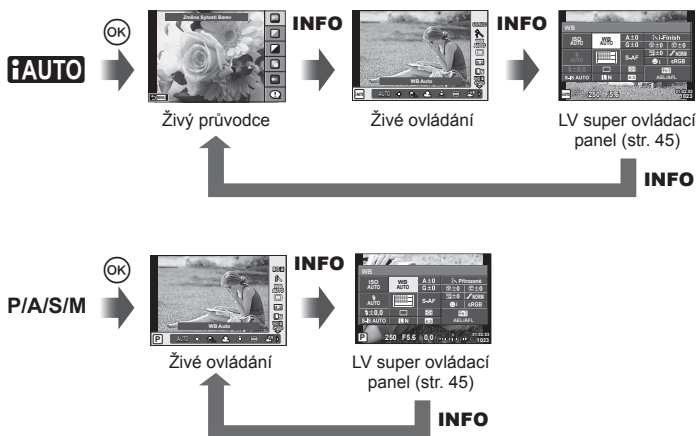

Příklad: Menu uměleckých filtrů, menu scén. režimů, živé ovládání nebo LV super ovládací panel zapnutý



Přidávání zobrazení informací

MENU → → → /Nastavení info]

LV Info (Zobrazení informací o snímání)

Pomocí [LV-Info] můžete přidat následující zobrazení informací o snímání. Přidaná zobrazení jsou zobrazena opakovaným stisknutím tlačítka **INFO** během snímání. Můžete se rovněž rozhodnout nezobrazovat výchozí zobrazení.



Zobrazení světél a stínů

Zobrazení světél a stínů

Oblasti nad horní hranicí jasu pro obraz se zobrazí červeně a pod spodní hranicí modře.

[Nastavení histogramu] (str. 101)

Info (Zobrazení informací o přehrávání)

Pomocí položky Info] můžete přidat následující zobrazení informací o přehrávání. Přidaná zobrazení jsou zobrazena opakovaným stisknutím tlačítka **INFO** během přehrávání. Můžete se rovněž rozhodnout nezobrazovat výchozí zobrazení.



Zobrazení histogramu



Zobrazení světél a stínů



Zobrazení dvou snímků

Zobrazení prohlížečeho panelu

Můžete vedle sebe porovnávat dva snímky. Stisknutím tlačítka vyberte snímek na druhé straně displeje.

- Základní snímek je zobrazen vpravo. Pomocí tlačítek snímek vyberte a stiskem tlačítka jej přesuňte doleva. Snímek, který chcete porovnat se snímkem vlevo, je možné vybrat vpravo. Pokud chcete vybrat jiný základní snímek, označte pravý rámeček a stiskněte tlačítko .
- Stisknutím tlačítka **Fn1** aktuální snímek přiblížíte. Chcete-li změnit poměr zvětšení, otočte zadním přepínačem.

Při zvětšování lze tlačítka použít pro přechod do jiných oblastí v obraze a přední přepínač pro přechod mezi snímky.



Nastavení (Indexové/detailní zobrazení)

Pomocí možnosti [Nastavení ] můžete přidat zobrazení indexu s jiným počtem snímků a detailní zobrazení. Otočením zadního přepínače přejdete na další obrazovky.

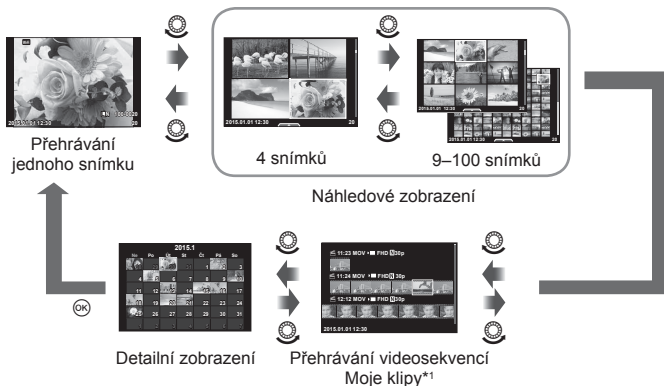



*1 Pokud byla vytvořena jedna nebo více videosekvencí Moje klipy, zobrazí se zde (str. 41).

Expoziční doby při automatickém odpalování blesku

MENU →  →  → [ X-Sync.] [ Limit exp.]

Můžete nastavit podmínky expoziční doby pro situace, kdy se použije blesk.

Režim snímání	Časování blesku (synchronní)	Horní limit	Dolní limit
P	Pomalejší z nastavení 1 / (ohnisková vzdálenost objektivu × 2) a nastavení [ X-Sync.]	Nastavení [ X-Sync.]*	Nastavení [ Limit exp.]
A			
S	Nastavená expoziční doba		Žádný dolní limit
M			

* 1/200 sekundy při použití samostatně prodávaného externího blesku.

Kombinace rozlišení videosekvencí a poměrů komprese

MENU →  →  → [ Nastavit]

Můžete nastavit kvalitu snímků JPEG spojením velikosti snímku a komprimačního poměru.

Velikost snímku		Komprimační poměr				Použití
Název	Počet pixelů	SF (Nejvyšší)	F (Vysoká)	N (Normální)	B (Základní)	
L (Velký)	4608×3456*	L SF	L F*	L N*	L B	Zvolte pro velké zvětšení
	3200×2400*	M SF	M F	M N*	M B	
	2560×1920					
M (Střední)	1920×1440	S SF	S F	S N*	S B	Pro malé tisky a použití na webových stránkách
	1600×1200					
	1280×960*					
S (Malá)	1024×768	S SF	S F	S N*	S B	Pro malé tisky a použití na webových stránkách
	640×480					

* Výchozí

Volba stylu zobrazení hledáčku

MENU → → → [Styl vestavěného el. hledáčku]

Styl 1/2: Zobrazuje pouze hlavní položky, jako expoziční doba a hodnota clony

Styl 3: Zobrazuje totéž, co displej



Styl 1 / Styl 2



Styl 3

■ Zobrazení hledáčku během snímání s použitím hledáčku (Styl 1 / Styl 2)

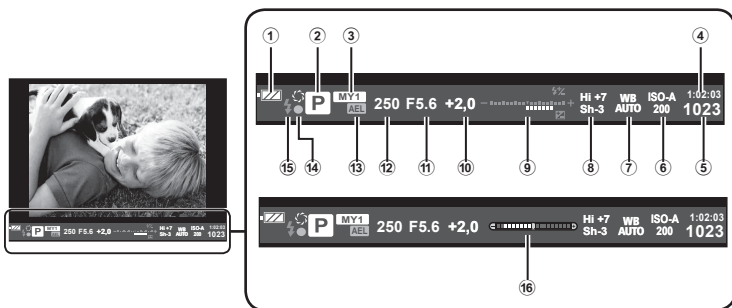

- ① Kontrola baterie
 - Trvale svítí: připraveno k použití.
 - Trvale svítí: baterie je slabá.
 - Bliká (červeně): Baterii je třeba nabít.
- ② Režim snímání.....str. 22–39
- ③ Moje Nastavení.....str. 84
- ④ Dostupný čas nahrávání
- ⑤ Počet uložitelných statických snímků.....str. 131
- ⑥ Citlivost ISO.....str. 53
- ⑦ Vyvážení bílé.....str. 54
- ⑧ Kontrola jasů a stínů.....str. 52
- ⑨ Nahoře: Ovládání intenzity blesku...str. 64
Dole: Indikátor expoziční kompenzace.....str. 47
- ⑩ Hodnota expoziční kompenzace ..str. 47
- ⑪ Hodnota clony.....str. 32–35
- ⑫ Expoziční doba.....str. 32–35
- ⑬ Aretace AEstr. 109
- ⑭ Značka potvrzení AF.....str. 23
- ⑮ Blesk.....str. 62
(bliká: probíhá nabíjení)
- ⑯ Vodováha (zobrazí se při namáčknutí tlačítka spouště)

Připojením k chytrému telefonu prostřednictvím funkce bezdrátové sítě LAN tohoto fotoaparátu a použitím specifikované aplikace můžete během snímání i po něm použít ještě více funkcí.

Funkce, které nabízí aplikace OLYMPUS Image Share (OI.Share)

- Přenos snímků z fotoaparátu do chytrého telefonu
Snímky ve fotoaparátu můžete načíst do chytrého telefonu.
- Dálkové fotografování z chytrého telefonu
Pomocí chytrého telefonu můžete na dálku ovládat fotoaparát a fotografovat.
- Nádherné zpracování obrazu
Na snímky načtené do chytrého telefonu můžete aplikovat umělecké filtry a přidávat do nich razítka.
- Přidávání značek GPS do snímků z fotoaparátu
Do snímků můžete přidávat značky GPS jednoduchým přenosem záznamu GPS uloženého v chytrém telefonu do fotoaparátu.

Podrobnosti najdete na následující adrese:



<http://oishare.olympus-imaging.com/>

Upozornění

- Před použitím funkce bezdrátové sítě LAN si přečtěte část „Použití funkce bezdrátové sítě LAN“ (str. 157).
- Pokud používáte funkci bezdrátové sítě LAN v zemi mimo oblast, ve které byl fotoaparát zakoupen, hrozí, že fotoaparát nebude odpovídat předpisům pro bezdrátovou komunikaci této země. Společnost Olympus nenese odpovědnost za jakékoli nedodržení těchto předpisů.
- Stejně jako u jakékoli jiné bezdrátové komunikace hrozí vždy riziko odposlechu třetí stranou.
- Funkci bezdrátové sítě LAN ve fotoaparátu nelze použít pro připojení k domácímu nebo veřejnému přístupovému bodu.
- Anténa bezdrátové sítě LAN se nachází v úchytu fotoaparátu. Kdykoli je to možné, uchovávejte anténu z dosahu kovových předmětů.
- Během připojení k bezdrátové síti LAN se bude baterie vybijet rychleji. Je-li baterie téměř vybitá, může se připojení během přenosu přerušit.
- Připojení může být obtížné nebo pomalé v blízkosti zařízení, která generují magnetická pole, statickou elektřinu nebo rádiové vlny, například v blízkosti mikrovlnné trouby a bezdrátového telefonu.

Připojení k chytrému telefonu

Připojte fotoaparát k chytrému telefonu. Spustíte aplikaci OI.Share nainstalovanou ve vašem chytrém telefonu.

- 1 Vyberte položku [Připojení ke smartphonu] v Prohlížečím menu  a stiskněte tlačítko .
 - Lze se připojit také klepnutím na ikonu  na displeji.
- 2 Podle pokynů zobrazených na displeji pokračujte nastavením připojení Wi-Fi.
 - Na displeji se zobrazí SSID, heslo a kód QR.



- 3 Spustíte aplikaci OI.Share a načtete kód QR zobrazený na displeji fotoaparátu.
 - Připojení se provede automaticky.
 - Pokud nemůžete kód QR načíst, zadejte název SSID a heslo v nastavení připojení Wi-Fi vašeho chytrého telefonu. Informace o přístupu k nastavení připojení Wi-Fi ve vašem chytrém telefonu jsou uvedeny v návodu k telefonu.
- 4 Pro ukončení připojení stiskněte tlačítko **MENU** na fotoaparátu nebo klepněte na ikonu [Ukončit Wi-Fi] na displeji.
 - Připojení lze ukončit také pomocí aplikace OI.Share nebo vypnutím fotoaparátu.
 - Připojení se ukončí.

Přenos snímků do chytrého telefonu

Ve fotoaparátu můžete vybrat snímky a načíst je do chytrého telefonu. Snímky, které chcete sdílet, můžete vybrat i předem ve fotoaparátu.  „Nastavení příkazu přenosu pro snímky ([Příkaz sdílení]“ (str. 80)

1 Připojte fotoaparát k chytrému telefonu (str. 116).

- Lze se připojit také klepnutím na ikonu  na obrazovce snímání.

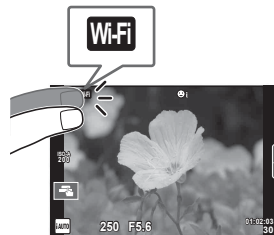

2 Spustíte aplikaci OI.Share a klepněte na tlačítko Přenos snímků.

- Zobrazí se seznam všech snímků ve fotoaparátu.

3 Vyberte snímky, které chcete přenést, a klepněte na tlačítko Uložit.

- Po dokončení ukládání můžete odpojit fotoaparát od chytrého telefonu.

Dálkové snímání pomocí chytrého telefonu

Ovládáním fotoaparátu z chytrého telefonu můžete fotografovat na dálku. Tato funkce je k dispozici pouze v režimu [Privátní].

1 Spustíte funkci [Připojení ke smartphonu] ve fotoaparátu.

- Lze se připojit také klepnutím na dotknutím se ikonky  na obrazovce snímání.

2 Spustíte aplikaci OI.Share a klepněte na tlačítko Vzdálené.

3 Snímek pořídíte klepnutím na tlačítko spouště.



- Pořízený snímek se uloží na paměťovou kartu ve fotoaparátu.

Upozornění

- Dostupné možnosti snímání jsou částečně omezené.

Přidání informací o poloze do snímků

Do snímků, které byly pořízeny během ukládání záznamu GPS, můžete přidávat značky GPS přenesením záznamu GPS uloženého v chytrém telefonu do fotoaparátu. Tato funkce je k dispozici pouze v režimu [Privátní].

- 1** Než začnete fotografovat, spusťte aplikaci OI.Share a zapněte přepínač na tlačítku Přidat polohu. Záznam GPS se začne ukládat.
 - Před zahájením ukládání záznamu GPS musí být fotoaparát jednou připojen k aplikaci OI.Share, aby se synchronizoval čas.
 - Během ukládání záznamu GPS můžete používat telefon i další aplikace. Neukončujte aplikaci OI.Share.
- 2** Po dokončení fotografování vypněte přepínač na tlačítku Přidat polohu. Uložení záznamu GPS je dokončeno.
- 3** Spusťte funkci [Připojení ke smartphonu] ve fotoaparátu.
 - Lze se připojit také klepnutím na dotknutím se ikonky  na obrazovce snímání.
- 4** Přeneste uložený záznam GPS do fotoaparátu pomocí aplikace OI.Share.
 - Značky GPS se přidají ke snímkům na paměťové kartě na základě přeneseného záznamu GPS.
 - Na snímcích s doplněnými informacemi o poloze se zobrazí ikona .

Upozornění

- Přidání informací o poloze lze použít pouze s chytrými telefony vybavenými funkcí GPS.
- Informace o poloze nelze přidávat do videosekvencí.

Změna způsobu připojení

Připojení k chytrému telefonu lze provést dvěma způsoby. V případě způsobu [Privátní] se při každém připojení použijí stejná nastavení. V případě způsobu [Jednorázové] se pokaždé použijí jiná nastavení. Použití režimu [Privátní] může být užitečné při připojení k vlastnímu chytrému telefonu a režim [Jednorázové] je vhodný pro přenos snímků do chytrých telefonů přátel a pod.

Výchozí nastavení je [Privátní].

- 1 Vyberte v Menu nastavení **Ÿ** možnost [Nastavení Wi-Fi] a stiskněte tlačítko **OK**.
- 2 Vyberte možnost [Nastavení připojení Wi-Fi] a stiskněte tlačítko **▷**.
- 3 Vyberte metodu připojení k bezdrátové síti LAN a stiskněte tlačítko **OK**.
 - [Privátní]: Připojení k jednomu chytrému telefonu (po prvním připojení se s použitím nastavení připojí automaticky). K dispozici jsou všechny funkce aplikace Ol.Share.
 - [Jednorázové]: Připojení k více chytrým telefonům (pokaždé se připojí s použitím jiných nastavení připojení). V aplikaci Ol.Share je k dispozici pouze funkce přenosu snímků. Můžete prohlížet pouze snímky, které mají pomocí fotoaparátu nastavený příkaz sdílení.
 - [Vybrat]: Pokaždé vybrat, který způsob se má použít.
 - [Vyp]: Funkce Wi-Fi je vypnutá.

Změna hesla

Změna hesla pro možnost [Privátní].

- 1 Vyberte v Menu nastavení **Ÿ** možnost [Nastavení Wi-Fi] a stiskněte tlačítko **OK**.
- 2 Vyberte možnost [Soukromé heslo] a stiskněte tlačítko **▷**.
- 3 Postupujte podle návodu k obsluze a stiskněte tlačítko **⊙**.
 - Nové heslo bude nastaveno.

Zrušení příkazu sdílení

Zrušení příkazů sdílení nastavených pro snímky.

- 1** Vyberte v Menu nastavení **Ÿ** možnost [Nastavení Wi-Fi] a stiskněte tlačítko **OK**.
- 2** Vyberte možnost [Resetovat příkaz sdílení] a stiskněte tlačítko **▷**.
- 3** Vyberte možnost [Ano] a stiskněte tlačítko **OK**.

Inicializace nastavení bezdrátové sítě LAN

Inicializuje obsah [Nastavení Wi-Fi].

- 1** Vyberte v Menu nastavení **Ÿ** možnost [Nastavení Wi-Fi] a stiskněte tlačítko **OK**.
- 2** Vyberte možnost [Resetovat nastavení Wi-Fi] a stiskněte tlačítko **▷**.
- 3** Vyberte možnost [Ano] a stiskněte tlačítko **OK**.

Připojení fotoaparátu k počítači

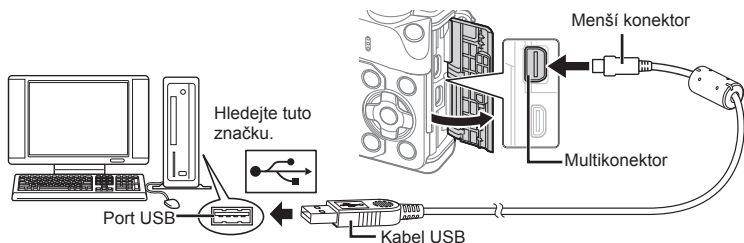

Upozornění

- Pokud se na obrazovce fotoaparátu nic nezobrazí ani po připojení fotoaparátu k počítači, pravděpodobně je vybitá baterie. Použijte plně nabitou baterii.
- Po zapnutí fotoaparátu by se mělo na displeji zobrazit dialogové okno s výzvou k výběru hostitele. V opačném případě v uživatelských nabídkách fotoaparátu vyberte v rámci [USB Režim] možnost [Auto] (str. 102).

Kopírování obrázků do počítače

S připojením USB jsou kompatibilní následující operační systémy:

Windows: Windows XP SP3 / Windows Vista SP2 / Windows 7 SP1 / Windows 8 / Windows 8.1

Macintosh: Mac OS X v10.5 - v10.10

- 1 Vypněte fotoaparát a připojte jej k počítači.
 - Umístění portu USB se liší podle počítače. Postupujte podle návodu k obsluze počítače.
- 2 Zapněte fotoaparát.
 - Zobrazí se obrazovka výběru pro připojení USB.
- 3 Tlačítky Δ ∇ vyberte položku [Paměť]. Stiskněte tlačítko \odot .
- 4 Počítač rozpozná fotoaparát jako nové zařízení.

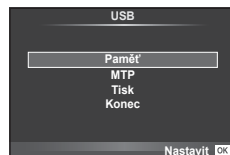

Upozornění

- Pokud používáte aplikaci Windows Fotogalerie pro systém Windows Vista, Windows 7, Windows 8 nebo Windows 8.1, vyberte v kroku 3 možnost [MTP].
- Přenos dat není zaručen při použití těchto OS ani v případě, že je počítač vybaven rozhraním USB.
 - U počítačů s doplněným portem USB, např. na přídatné desce apod. Počítače, jejichž operační systém nebyl nainstalován výrobcem
 - Počítače sestavené doma
- Fotoaparát nelze ovládat, pokud je fotoaparát připojen k počítači.
- Pokud se po připojení fotoaparátu k počítači nezobrazí dialog popsaný v kroku 2, vyberte v uživatelských nabídkách fotoaparátu pro funkci [USB Režim] možnost [Auto] (str. 102).

Instalace počítačového softwaru

Software OLYMPUS Viewer 3 umožňuje importovat fotografie a videosekvence pořízené tímto fotoaparátem do počítače, kde je můžete prohlížet, upravovat a spravovat.

- Aplikaci OLYMPUS Viewer 3 můžete stáhnout také na webu „<http://support.olympus-imaging.com/ov3download/>“. Ke stažení aplikace OLYMPUS Viewer 3 je třeba zadat sériové číslo produktu.

■ Windows

1 Vložte dodaný disk CD do jednotky CD-ROM.

Windows XP

- Zobrazí se dialogové okno „Nastavení“.
- Společnost Microsoft ukončila podporu systému Windows XP. Používejte ho na vlastní riziko, protože mohou nastat bezpečnostní problémy.

Windows Vista / Windows 7 / Windows 8 / Windows 8.1

- Zobrazí se dialogové okno automatického spuštění. Klepnutím na položku „Nastavení“ zobrazíte dialogové okno „Nastavení OLYMPUS“.



Upozornění

- Pokud se dialogové okno „Setup“ nezobrazí, otevřete disk CD-ROM (OLYMPUS Setup) v Průzkumníku Windows a dvakrát klikněte na soubor „LAUNCHER.EXE“.
- Pokud se zobrazí dialog „Řízení uživatelských účtů“, klikněte na tlačítko „Ano“ nebo „Pokračovat“.

2 Připojte fotoaparát k počítači.

Upozornění

- Pokud je fotoaparát připojen pomocí kabelu USB k jinému zařízení, zobrazí se výzva k výběru typu připojení. Vyberte možnost [Paměť].

3 Zaregistrujte svůj produkt Olympus.

- Klikněte na tlačítko „Registrace“ a postupujte podle pokynů na obrazovce.

4 Nainstalujte aplikaci OLYMPUS Viewer 3.

- Před zahájením instalace ověřte, zda váš systém odpovídá požadavkům.

Provozní prostředí

Operační systém	Windows XP SP3 / Windows Vista SP2 / Windows 7 SP1 / Windows 8 / Windows 8.1
Procesor	Pentium 4 1,3 GHz nebo lepší (videosekvence vyžadují procesor Core2Duo 2,13 GHz nebo vyšší)
RAM	1 GB RAM nebo více (doporučujeme nejméně 2 GB)
Volné místo na pevném disku	3 GB nebo více
Nastavení monitoru	1024 × 768 pixelů nebo více Minimálně 65 536 barev (doporučeno 16 770 000 barev)

- Klikněte na tlačítko „OLYMPUS Viewer 3“ a proveďte instalaci softwaru podle pokynů na obrazovce.
- Podrobné pokyny pro používání softwaru viz funkce nápovědy v softwaru.

Macintosh

1 Vložte dodaný disk CD do jednotky CD-ROM.

- Obsah disku by se měl automaticky zobrazit v nástroji Vyhledávač. V opačném případě dvakrát klikněte na ikonu disku CD na ploše.
- Dvojitým kliknutím na ikonu „Nastavení“ zobrazte dialogové okno „Nastavení“.

2 Nainstalujte aplikaci OLYMPUS Viewer 3.

- Před zahájením instalace ověřte, zda váš systém odpovídá požadavkům.
- Klikněte na tlačítko „OLYMPUS Viewer 3“ a proveďte instalaci softwaru podle pokynů na obrazovce.

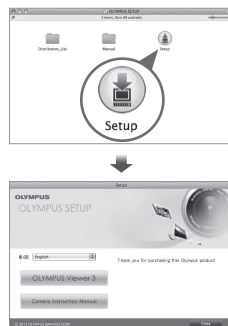

Provozní prostředí

Operační systém	Mac OS X v10.5–v10.10
Procesor	Intel Core Solo/Duo 1,5 GHz nebo lepší (videosekvence vyžadují procesor Core2Duo 2 GHz nebo vyšší)
RAM	1 GB RAM nebo více (doporučujeme nejméně 2 GB)
Volné místo na pevném disku	3 GB nebo více
Nastavení monitoru	1024 × 768 pixelů nebo více Minimálně 32 000 barev (doporučeno 16 770 000 barev)

- Pokud chcete změnit jazyk, vyberte požadovaný jazyk z pole se seznamem jazyků. Podrobné pokyny pro používání softwaru viz funkce nápovědy v softwaru.

Přímý tisk (PictBridge)

Po připojení fotoaparátu kabelem USB k tiskárně kompatibilní s funkcí PictBridge můžete uložené snímky vytisknout přímo.

- 1 Pomocí dodaného kabelu USB připojte fotoaparát k tiskárně a zapněte jej.

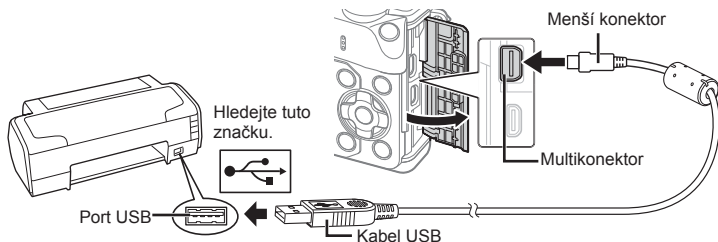

- Při tisku použijte plně nabitou baterii.
- Po zapnutí fotoaparátu by se mělo na displeji zobrazit dialogové okno s výzvou k výběru hostitele. V opačném případě v uživatelských nabídkách fotoaparátu vyberte v rámci [USB Režim] možnost [Auto] (str. 102).

- 2 Tlačítka Δ ∇ vyberte možnost [Tisk].

- Zobrazí se zpráva [Vyčkejte] a následně dialogové okno pro výběr režimu tisku.
- Pokud se obrazovka ani po několika minutách nezobrazí, odpojte kabel USB a začněte znovu od kroku 1.

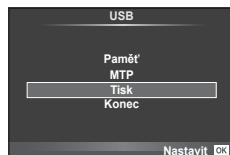

Přejděte na „Jednoduchý tisk“ (str. 125).

Upozornění

- Tisknout nelze 3D fotografie, obrázky ve formátu RAW a videosekvence.

Jednoduchý tisk

Před připojením k tiskárně pomocí kabelu USB ve fotoaparátu zobrazte snímek, který chcete vytisknout.

- 1 Pomocí tlačítek \triangleleft \triangleright zobrazte snímky, které chcete fotoaparátem vytisknout.

- 2 Stiskněte tlačítko \triangleright .

- Po dokončení tisku se zobrazí obrazovka výběru snímku. Chcete-li vytisknout další snímek, vyberte jej pomocí tlačítek \triangleleft \triangleright a poté stiskněte tlačítko \odot .
- Ukončení provedete odpojením kabelu USB od fotoaparátu ve chvíli zobrazení výběru obrázků.

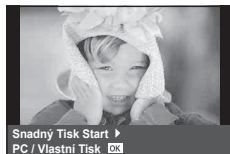

Vlastní tisk

- 1 Pomocí dodaného kabelu USB připojte fotoaparát k tiskárně a zapněte jej.
 - Po zapnutí fotoaparátu by se mělo na displeji zobrazit dialogové okno s výzvou k výběru hostitele. V opačném případě v uživatelských nabídkách fotoaparátu vyberte v rámci [USB Režim] možnost [Auto] (str. 102).
- 2 Při nastavování voleb tisku postupujte podle návodu k obsluze.

Výběr režimu tisku

Vyberte způsob tisku (režim tisku). Dostupné režimy tisku jsou uvedeny níže.

Tisk	Vytiskne vybrané snímky.
Tisk všech	Vytiskne všechny snímky uložené na kartě a pro každý snímek vytvoří jeden výtisk.
Tisk Multi	Vytiskne několik kopií jednoho snímku v samostatných rámečcích na jediném archu.
Tisk indexu	Vytiskne náhled všech snímků uložených na kartě.
Objednávka tisku	Vytiskne podle vámi provedené tiskové objednávky. Pokud není k dispozici žádný snímek s tiskovou objednávkou, není tato možnost k dispozici.

Nastavení papíru pro tisk

Toto nastavení se liší podle typu tiskárny. Pokud je u tiskárny k dispozici pouze nastavení STANDARD, nemůžete toto nastavení změnit.

Formát	Slouží k nastavení formátu papíru, který tiskárna podporuje.
Bez okraje	Zvolí, zda se snímek vytiskne na celou stránku nebo do prázdného rámečku.
Obraz/List	Zvolí počet snímků na list. Zobrazuje se, je-li zvolena možnost [Tisk Multi].

Zvolte snímky, které chcete vytisknout

Zvolte snímky, které chcete vytisknout. Zvolené snímky lze vytisknout později (rezervace jednoho snímku) nebo lze okamžitě vytisknout zobrazený snímek.



Tisk (OK)	Vytiskne právě zobrazený snímek. Pokud byla některému ze snímků přiřazena objednávka [Tisk jednoho snímku], vytiskne se pouze tento objednaný snímek.
Tisk jednoho snímku (Z)	Použije objednávku tisku na aktuálně vybraný snímek. Pokud chcete po přiřazení možnosti [Tisk jednoho snímku] použít tuto objednávku i na jiné snímky, vyberte je pomocí tlačítek < >.
Více (V)	Nastavuje počet výtisků a další položky pro aktuálně zobrazený snímek, a zda se má snímek vytisknout. Viz následující část „Nastavení tiskových dat“ v tomto oddílu.

Nastavení tiskových dat

Zvolte, zda chcete na snímek vytisknout tisková data, jako je čas, datum nebo název souboru. Pokud je nastaven režim tisku [Tisk Všech] a je vybrána možnost [Nastavení možnosti], zobrazí se následující možnosti.

	Nastavuje počet výtisků.
Datum	Vytiskne datum a čas uložený na snímku.
Název souboru	Vytiskne název souboru uložený na snímku.
	Ořízne snímek k vytištění. Pomocí předního přepínače (⊕) vyberte velikost ořezu a pomocí tlačítek Δ ∇ <Δ> ořez umístěte.

3 Až zvolíte všechny snímky k tisku a tisková data, vyberte možnost [Tisk] a stiskněte tlačítko .

- Chcete-li tisk zastavit nebo zrušit, stiskněte tlačítko . Chcete-li v tisku pokračovat, zvolte možnost [Pokračovat].

■ Zrušení tisku

Chcete-li tisk zrušit, označte možnost [Zrušit] a stiskněte tlačítko . Poznámka: Všechny změny v objednávce tisku budou ztraceny; chcete-li tisk zrušit a vrátit se k předchozímu kroku, ve kterém můžete změnit aktuální objednávku tisku, stiskněte tlačítko **MENU**.

Tisková objednávka (DPOF)

Data objednávek digitálního tisku můžete uložit na paměťovou kartu. Bude uvádět snímky k vytištění a počet kopií každého snímku. Snímky můžete potom nechat vytisknout ve fotolaboratoři podporující tisk DPOF nebo je můžete vytisknout sami připojením fotoaparátu přímo k tiskárně DPOF. K vytvoření objednávky tisku je nutná paměťová karta.

Vytvoření objednávky tisku

- 1 Stiskněte během prohlížení tlačítko a vyberte možnost [].
- 2 Vyberte možnost [] nebo [] a stiskněte tlačítko .

Jednotlivý snímek

Pomocí tlačítek <Δ> zvolte snímek, pro který chcete nastavit tiskovou objednávku, a poté stisknutím tlačítek Δ ∇ nastavte počet výtisků.

- Opakováním tohoto kroku nastavte objednávku dalších snímků. Po výběru všech požadovaných snímků stiskněte tlačítko .

Všechny snímky

Vyberte možnost [] a stiskněte tlačítko .

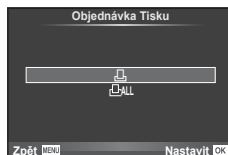

- 3** Zvolte formát data a času a stiskněte tlačítko **OK**.

Ne	Snímky se tisknou bez data a času.
Datum	Všechny snímky se vytisknou s datem pořízení.
Čas	Všechny snímky se vytisknou s časem pořízení.

- Při tisku snímků nelze nastavení měnit mezi jednotlivými snímky.

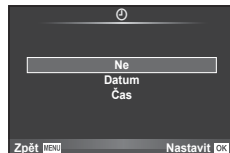

- 4** Vyberte možnost [Nastavit] a stiskněte tlačítko **OK**.

Upozornění

- Fotoaparát nelze použít k úpravě objednávek tisku vytvořených pomocí jiných zařízení. Vytvoření nové objednávky tisku se odstraní všechny stávající objednávky tisku vytvořené jinými zařízeními.
- Do objednávky tisku nelze zahrnout 3D fotografie, snímky RAW a videosekvence.

Odebrání všech nebo vybraných obrázků z objednávky tisku

Můžete zrušit buď všechna data tiskové objednávky nebo pouze data pro zvolené obrázky.

- 1** Stiskněte během prohlížení tlačítko **OK** a vyberte možnost [**□**].
- 2** Vyberte možnost [**□**] a stiskněte tlačítko **OK**.
 - Chcete-li z tiskové objednávky odebrat všechny snímky, vyberte možnost [Reset] a stiskněte tlačítko **OK**. Chcete-li akci ukončit bez odebrání všech snímků, vyberte možnost [Zachovat] a stiskněte tlačítko **OK**.
- 3** Pomocí tlačítek **<|>** vyberte snímky, které chcete z tiskové objednávky odebrat.
 - Pomocí tlačítka **∇** nastavte počet výtisků na 0. Po odebrání všech požadovaných snímků z objednávky tisku stiskněte tlačítko **OK**.
- 4** Zvolte formát data a času a stiskněte tlačítko **OK**.
 - Toto nastavení se použije na všechny snímky s daty tiskové objednávky.
- 5** Vyberte možnost [Nastavit] a stiskněte tlačítko **OK**.

Baterie a nabíječka

- Fotoaparát používá jednu lithium-iontovou baterii Olympus. Nepoužívejte jiné než originální baterie Olympus.
- Spotřeba fotoaparátu výrazně kolísá v závislosti na použití a dalších podmínkách.
- Následující činnosti mají velkou spotřebu energie a velmi rychle vybijí baterii, i když se nefotografuje.
 - Namáčknutí tlačítka spouště v režimu snímání, opakované automatické ostření.
 - Dlouhé zobrazování snímků na displeji.
 - Když je volba [Prodeleva spouště] (str. 100) nastavena na možnost [Krátká].
 - Je-li fotoaparát připojen k počítači nebo tiskárně.
- Pokud použijete vybitou baterii, může se fotoaparát vypnout, aniž by se zobrazilo upozornění na vybitou baterii.
- Akumulátor není při prodeji úplně nabitý. Před použitím nabijte baterii pomocí přiložené nabíječky.
- Běžná nabíjecí doba při použití přiložené nabíječky je přibližně 3 hodiny 30 minut (odhad).
- Nepoužívejte nabíječky, které nejsou určeny konkrétně pro dodanou baterii, a nepoužívejte baterie, které nejsou určeny konkrétně pro dodanou nabíječku.

Upozornění

- Pokud je použit nesprávný typ baterie, může dojít k explozi.
- Při likvidaci použité baterie se řiďte instrukcemi v části „Manipulace s bateriemi“ (str. 158).

Použití nabíječky v zahraničí

- Nabíječka může být použita ve většině sítí s napětím od 100 V do 240 V střídavého proudu (50/60 Hz) po celém světě. V závislosti na zemi nebo oblasti, v níž se nacházíte, však může být síťová zástrčka tvarována jinak a nabíječka může vyžadovat odpovídající adaptér síťové zástrčky. Podrobnosti vám sdělí váš prodejce nebo zástupce cestovní kanceláře.
- Nepoužívejte běžně dostupné cestovní adaptéry, protože by mohlo dojít k poruše nabíječky.

Použitelné karty

V této příručce jsou všechna úložná zařízení označena jako „karty“. V tomto fotoaparátu je možné použít následující typy paměťových karet SD (běžně dostupné): SD, SDHC, SDXC a Eye-Fi. Nejaktuálnější informace naleznete na webových stránkách Olympus.



Přepínač ochrany proti zápisu karty SD

Tělo karty SD má přepínač ochrany proti zápisu. Jestliže přepínač přesunete na stranu „LOCK“, nebude na kartu možné zapisovat, odstraňovat z ní data ani ji formátovat. Zápis umožníte vrácením přepínače do odjištěné polohy.



Upozornění

- Data na kartě nebudou zcela vymazána ani po jejím naformátování nebo vymazání dat. Při likvidaci karty proveďte její znehodnocení, aby nedošlo k úniku osobních údajů.
- Kartu Eye-Fi používejte v souladu se zákony a nařízeními země, kde je fotoaparát používán. V letadle a na jiných místech, kde je zakázáno použití bezdrátových zařízení, vyjměte kartu Eye-Fi z fotoaparátu nebo vypněte funkce karty.  [Eye-Fi] (str. 108)
- Karta Eye-Fi se při používání může zahřívat.
- Při používání karty Eye-Fi se může baterie rychleji vybit.
- Při používání karty Eye-Fi může fotoaparát pracovat pomaleji.
- Během snímání videosekvencí Moje klipy může dojít k chybě. V takovém případě vypněte funkci karty.
- Nastavením přepínače ochrany proti zápisu na kartě SD do polohy „LOCK“ omezíte některé funkce, jako snímání a přehrávání klipů.

Režim záznamu a velikost souboru/počet uložitelných statických snímků

Velikost souboru v tabulce je průměrná pro poměr stran 4:3.

Režim záznamu	Počet pixelů	Komprese	Formát souboru	Velikost souboru (MB)	Počet statických snímků, které je možno uložit*
RAW	4608×3456	Bezztrátová komprese	ORF	Přibližně 17,3	55
L SF		1/2,7	JPEG	Přibližně 10,8	88
L F		1/4		Přibližně 7,5	127
L N		1/8		Přibližně 3,5	274
L B		1/12		Přibližně 2,4	409
M SF	1/2,7	Přibližně 5,6		172	
M F	1/4	Přibližně 3,4		285	
M N	1/8	Přibližně 1,7		559	
M B	1/12	Přibližně 1,2		836	
M SF	1/2,7	Přibližně 3,2		300	
M F	1/4	Přibližně 2,2		442	
M N	1/8	Přibližně 1,1		859	
M B	1/12	Přibližně 0,8		1271	
M SF	1/2,7	Přibližně 1,8		526	
M F	1/4	Přibližně 1,3		772	
M N	1/8	Přibližně 0,7		1488	
M B	1/12	Přibližně 0,5	2179		
M SF	1/2,7	Přibližně 1,3	753		
M F	1/4	Přibližně 0,9	1089		
M N	1/8	Přibližně 0,5	2104		
M B	1/12	Přibližně 0,4	2906		
S SF	1280×960	1/2,7	Přibližně 0,9	1151	
S F		1/4	Přibližně 0,6	1649	
S N		1/8	Přibližně 0,4	3051	
S B		1/12	Přibližně 0,3	4359	
S SF	1024×768	1/2,7	Přibližně 0,6	1743	
S F		1/4	Přibližně 0,4	2441	
S N		1/8	Přibližně 0,3	4359	
S B		1/12	Přibližně 0,2	6102	
S SF	640×480	1/2,7	Přibližně 0,3	3814	
S F		1/4	Přibližně 0,2	5548	
S N		1/8	Přibližně 0,2	8718	
S B		1/12	Přibližně 0,1	10171	

*Předpokládá se použití 1GB karty SD.

Upozornění

- Počet uložitelných statických snímků závisí na obsahu snímků, na tom, zda byla nebo nebyla zadána tisková objednávka a na jiných faktorech. V některých situacích se může stát, že se na displeji zobrazí počet uložitelných statických snímků ani po pořízení dalšího snímku nebo vymazání uložených snímků nezmění.
- Skutečná velikost souboru se liší podle předmětu.
- Maximální počet snímků, které je možno uložit a na displeji zobrazit, je 9999.
- Dostupnou dobu pro nahrávání videosekvencí naleznete na webu společnosti Olympus.

8 Výměnné objektivy

Vyberte si objektiv vhodný pro danou scénu a váš záměr. Používejte pouze objektivy určené pro systém Micro Four Thirds, které jsou označeny štítkem M.ZUIKO DIGITAL nebo symbolem zobrazeným vpravo.

S vhodným adaptérem můžete používat také objektivy pro systém Four Thirds a OM.



Upozornění

- Po sejmutí krytky bajonetu těla fotoaparátu a při výměně objektivu držte bajonet pro objektiv otočený směrem dolů. Omezíte tak vniknutí prachu a jiných těles do vnitřku fotoaparátu.
- Nesnímejte krytku bajonetu a nenasazujte objektiv v prašném prostředí.
- Nemířte objektivem nasazeným na fotoaparátu do slunce. Může tím dojít k poškození fotoaparátu nebo dokonce ke vznícení vlivem soustředěného účinku slunečního záření zaostřeného objektivem.
- Neztraťte krytku těla a zadní krytku objektivu.
- Není-li nasazen žádný objektiv, řádně připevněte krytku těla na fotoaparát, aby se dovnitř nedostal prach.

■ Kombinace objektivu a fotoaparátu

Objektiv	Fotoaparát	Nasazení	AF	Měření
Objektiv systému Micro Four Thirds	Fotoaparát systému Micro Four Thirds	Ano	Ano	Ano
Objektiv systému Four Thirds		Nasazení je možné s adaptérem bajonetu	Ano*1	Ano
Objektiv OM System		Ne	Ne	Ano*2
Objektiv systému Micro Four Thirds	Fotoaparát systému Four Thirds	Ne	Ne	Ne

*1 AF také není funkční při nahrávání videosekvencí.

*2 Není možné přesné měření.

Externí blesky určené pro tento fotoaparát

S tímto fotoaparátem můžete používat jeden ze samostatně prodávaných externích blesků. Externí blesky komunikují s fotoaparátem, umožňují vám ovládat režimy blesku fotoaparátu s různými dostupnými režimy řízení blesku, jako je TTL-AUTO a Super FP. Externí blesk doporučený pro použití s tímto fotoaparátem lze nasadit nasunutím do sáněk. Blesk lze upevnit také ke konzole blesku pomocí kabelu konzoly (volitelný). Viz také dokumentaci k externímu blesku.

Horní limit rychlosti závěrky je 1/200 s při použití blesku*.

* Pouze model FL-50R: 1/180 s

Funkce dostupné při použití externího blesku



Volitelný blesk	Režim ovládání blesku	GN (Směrné číslo) (ISO100)	Režim RC
FL-600R	TTL-AUTO, AUTO, MANUAL, FP TTL AUTO, FP MANUAL	GN36 (85 mm ⁻¹) GN20 (24 mm ⁻¹)	✓
FL-300R	TTL-AUTO, MANUAL	GN20 (28 mm ⁻¹)	✓
FL-14	TTL-AUTO, AUTO, MANUAL	GN14 (28 mm ⁻¹)	–
RF-11	TTL-AUTO, MANUAL	GN11	–
TF-22		GN22	–

*1 Ohnisková vzdálenost objektivu, který lze použít (přepočítáno na 35mm kinofilmový fotoaparát).

- Model FL-LM3 lze použít, ale nejkratší dostupná expoziční doba bude 1/200 s.

Fotografování s bezdrátovým bleskem pomocí dálkového ovládání

Externí blesky určené pro tento fotoaparát s podporou režimu dálkového ovládání lze používat pro bezdrátové fotografování s bleskem. Fotoaparát může samostatně ovládat každou ze tří skupin zábleskových jednotek a interní blesk. Viz návody k použití dodané s externími blesky.

- 1 Nastavte samostatné blesky do režimu dálkového ovládání RC a podle potřeby je rozmístěte.
 - Zapněte externí blesky, stiskněte tlačítko MODE a vyberte režim dálkového ovládání RC.
 - U každého externího blesku vyberte kanál a skupinu.
- 2 Pod položkou [ Režim RC] v  Menu snímání 2 vyberte možnost [Zap] (str. 83).
 - LV super ovládací panel se přepne na režim dálkového ovládání RC.
 - Opakovaným stiskem tlačítka **INFO** můžete zobrazit LV super ovládací panel.
 - Vyberte režim blesku (redukce efektu červených očí není v režimu dálkového ovládání RC dostupná).

3 Pomocí LV super ovládacího panelu upravte nastavení jednotlivých skupin.

Skupina

- Vyberte režimblesku a nastavte intenzitublesku pro jednotlivé skupiny. V režimu MANUAL vyberte intenzitublesku.

Upravte nastavení pro blesk fotoaparátu.

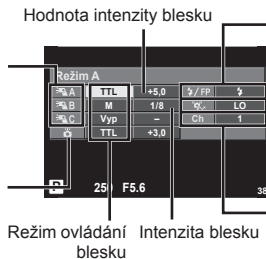

Normální blesk/Super FP blesk

- Přepínání mezi normálním a Super FP bleskem.

Úroveň světla pro komunikační signály

- Úroveň komunikačního světla nastavte na hodnotu [HI], [MID] nebo [LO].

Kanal

- Nastavte komunikační kanál na stejný kanál, jako je použit u elektronického blesku.

4 Otočením páčky **ON/OFF** do polohy **⚡UP** vykopíte blesk.

- Po ujištění, že vestavěný i samostatné blesky jsou nabitě, poříďte zkušební snímek.

■ Rozsah pro bezdrátové ovládání blesků

Umístěte bezdrátové blesky snímačem směrem k fotoaparátu. Následující obrázek znázorňuje přibližné rozsahy pro umístění těchto blesků. Skutečný řídicí rozsah je závislý na místních podmínkách.

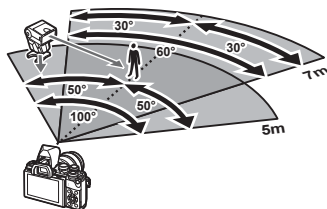

Upozornění

- Doporučujeme používat jednu skupinu až tři samostatných blesků.
- Samostatné blesky nelze použít k synchronizaci na zavření dlouhé závěrky nebo expozicím s předsklopením delším než 4 sekundy.
- Pokud je objekt příliš blízko fotoaparátu, kontrolní záblesky z blesku fotoaparátu mohou ovlivnit expozici (tomu je možné předejít snížením výkonu blesku fotoaparátu, např. použitím rozptylovacího stínítka).
- Horní limit časování synchronizace blesku je 1/160 s při používání blesku v režimu RC.

Jiné externí blesky

Při nasazování blesku jiného výrobce na sánky fotoaparátu dbejte následujících pokynů:

- Použití starších blesků používajících proud vyšší než 250 V u X-kontaktu poškodí fotoaparát.
- Při připojení blesku se signálovými kontakty, které nejsou v souladu se specifikacemi fotoaparátů Olympus, může dojít k poškození fotoaparátu.
- Nastavte režim snímání na **M**, nastavte expoziční dobu na hodnotu ne větší než synchronní rychlost blesku a nastavte citlivost ISO na jiné nastavení než [AUTO].
- Blesk je možné ovládat pouze ručním nastavením blesku na hodnotu citlivosti ISO a hodnotu clony vybranými pro fotoaparát. Jas blesku lze nastavit úpravou hodnoty citlivosti ISO nebo clony.
- Používejte blesky s úhlem osvětlení vhodným pro objektiv. Úhel záblesku je obvykle vyjádřen v hodnotě délky ohniska 35mm formátu.

Základní příslušenství

Kabel dálkového ovladače (RM-UC1)

Vhodné v situacích, kdy i sebemenší pohyb fotoaparátu může způsobit rozmazání snímku (např. makra nebo fotografování s dlouhou expozicí). Kabel dálkového ovládání se připevňuje pomocí multikonektoru fotoaparátu. (str. 11)

Předsádkové čočky

Připojení předsádkových čoček je rychlý a snadný způsob uzpůsobení fotoaparátu pro fotografování v režimu rybího oka nebo makra. Informace o objektivích, které lze použít, najdete na webové stránce společnosti OLYMPUS.

- Použijte vhodné příslušenství objektivu pro režim **SCN** (📷, 📷) nebo (📷).

Očnice (EP-16)

Tuto očnici lze vyměnit za větší.

Vyjmutí

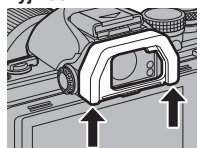

Očnici lze sejmout dle vyobrazení.

Úchyt fotoaparátu (ECG-3)

Úchyt umožňuje snazší stabilní držení fotoaparátu v případě nasazení velkého objektivu.

Schéma systému

Zdroj napájení



BLS-50
Lithium-iontová baterie



BCS-5
Nabíječka lithium-iontové baterie

Úchyt

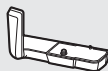

ECG-3
Úchyt

Hledáčky

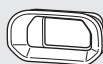

EP-16
Očnice

Dálková spoušť

RM-UC1
Kabel dálkového ovládání

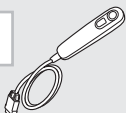

Připojovací kabel

USB kabel/
AV kabel/
HDMI kabel

Pouzdra a řemínky

Ramenní popruh
Pouzdro na
fotoaparát

Paměťová karta^{*3}

SD/SDHC/
SDXC/Eye-Fi

Software

OLYMPUS Viewer 3
Software pro správu digitálních fotografií

E-M10 Mark II

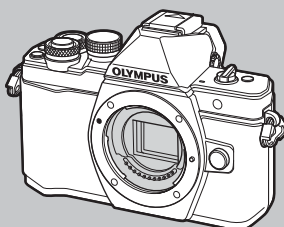

Blesk

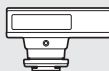

FL-14
Elektronický blesk



FL-600R
Elektronický blesk



FL-300R
Elektronický blesk

*1 S adaptérem lze použít pouze některé typy objektivů. Podrobnosti najdete na oficiální webové stránce společnosti Olympus. Výroba objektivů systému OM již byla ukončena.

*2 Informace o kompatibilních objektivěch najdete na oficiální webové stránce společnosti Olympus.

 : Produkty kompatibilní s modelem E-M10 Mark II

 : komerčně dostupné produkty

Nejaktuálnější informace naleznete na webových stránkách Olympus.

Objektiv



M.ZUIKO DIGITAL ED 8 mm f1.8 Fisheye PRO
M.ZUIKO DIGITAL ED 12 mm f2.0
M.ZUIKO DIGITAL 17 mm f1.8
M.ZUIKO DIGITAL 17 mm f2.8
M.ZUIKO DIGITAL 25 mm f1.8
M.ZUIKO DIGITAL 45 mm f1.8
M.ZUIKO DIGITAL ED 60 mm f2.8 Macro
M.ZUIKO DIGITAL ED 75 mm f1.8
M.ZUIKO DIGITAL ED 9-18 mm f4.0-5.6
M.ZUIKO DIGITAL ED 12-40 mm f2.8 PRO
M.ZUIKO DIGITAL ED 12-50 mm f3.5-6.3 EZ
M.ZUIKO DIGITAL ED 14-42 mm f3.5-6.3 EZ
M.ZUIKO DIGITAL 14-42 mm f3.5-5.6 II R
M.ZUIKO DIGITAL ED 14-150 mm f4.0-5.6 II
M.ZUIKO DIGITAL ED 40-150 mm f4.0-5.6 R
M.ZUIKO DIGITAL ED 40-150 mm f2.8 PRO
M.ZUIKO DIGITAL 75-300 mm f4.8-6.7 II

Telekonvertor MC-14**

Předsádka*2

FCON-P01

Rybí oko

WCON-P01

Širokoúhľý

MCON-P01

Makro

MCON-P02

Makro



MMF-2/MMF-3*1
Adaptér Four Thirds

Objektivy systému Four Thirds



MF-2*1
Adaptér 2 OM

Objektivy OM Systém

Blesk

SRF-11 Sada kruhového blesku



RF-11*2
Kruhový blesk

STF-22 Sada twin blesku



TF-22*2
Twin blesk

FC-1 Ovladač makro blesku

*3 Kartu Eye-Fi použijte v souladu se zákony a nařízeními země, kde se fotoaparát používá.

*4 Je dostupné pouze pro objektiv ED 40-150 mm f2.8 PRO

Tipy a informace o pořizování snímků

Fotoaparát se nezapne, i když je vložen akumulátor

Akumulátor není plně nabit

- Nabijte akumulátor pomocí nabíječky.

Baterie nemůže dočasně fungovat kvůli chladu

- Při nízkých teplotách výkon baterie poklesne. Vyměňte baterii a zahřejte ji tak, že si ji na chvíli vložíte do kapsy.

Po stisku spouště se nepořídí žádný snímek

Fotoaparát se automaticky vypnul

- Pokud s fotoaparátem určitou dobu nepracujete, automaticky přejde do režimu spánku.  [Klid.Režim] (str. 102)
Pokud poté, co fotoaparát přejde do režimu spánku, neprovedete po nastavenou dobu (4 hodiny) žádnou operaci, fotoaparát se automaticky vypne.

Nabíjí se blesk

- Při dobíjení na displeji bliká značka . Před stisknutím spouště vyčkejte ukončení nabíjení blesku.

Nelze zaostřit

- Fotoaparát nedokáže zaostřit na objekty, které jsou u fotoaparátu příliš blízko nebo které nejsou vhodné pro automatické zaostření (na displeji začne blikat značka potvrzení AF). Prodlužte vzdálenost od objektu nebo zaostřete na vysoce kontrastní objekt ve stejné vzdálenosti od fotoaparátu, snímek zarovnejte a poříďte fotografii.

Objekty, na které se těžko zaostřuje

S automatickým ostřením je těžké zaostřit v následujících situacích.

Bliká značka potvrzení zaostření AF. Tyto objekty nejsou zaostřené.



Objekt s nízkým kontrastem

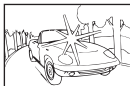

Příliš jasné světlo ve středu snímku

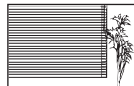

Objekt neobsahující svislé čáry

Značka potvrzení ostření AF se rozsvítí, ale objekt není ostrý.



Objekty v různých vzdálenostech

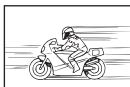

Rychle se pohybující objekty



Objekt není uvnitř oblasti AF

Redukce šumu je aktivovaná

- Při snímání nočních scén je doba expozice delší a na snímcích se objevuje šum. Fotoaparát po snímání dlouhou expozicí aktivuje redukci šumu. Během redukce šumu není snímání možné. Položku [Redukce šumu] můžete nastavit na hodnotu [Vyp].
 [Redukce šumu] (str. 103)

Počet oblastí AF se sníží

Počet a velikost oblastí AF se liší podle nastavení skupiny oblastí a podle možnosti vybrané pro položky [Digitální telekonvertor] a [Poměr stran].

Není nastaven datum a čas

Používáte fotoaparát ve stavu po jeho zakoupení

- Datum a čas fotoaparátu nejsou po zakoupení nastaveny. Před používáním fotoaparátu nastavte datum a čas.  „Nastavení data/času“ (str. 17)

Z fotoaparátu byla vyjmuta baterie

- Je-li fotoaparát ponechán přibližně 1 den bez baterie, nastavení data a času se vrátí do výchozího továrního nastavení. Pokud byla baterie vložena do fotoaparátu pouze krátce a pak vyjmuta, data budou ztracena dříve. Před pořízením důležitých snímků zkontrolujte nastavení data a času.

Je obnoveno tovární nastavení funkcí

Otáčením přepínače režimů nebo vypnutím fotoaparátu v jiném režimu snímání než **P**, **A**, **S** nebo **M** dojde k obnově továrního nastavení těchto režimů.

Pořízené snímky jsou bledé

Může k tomu dojít, pokud je snímek pořízen v protisvětle nebo v částečném protisvětle. Způsobuje to jev nazývaný „odraz v protisvětle“ nebo „duch“. Pokud je to možné, zvažte kompozici, ve které by nebyl ostrý zdroj světla na snímku zachycen. „Odrazy v protisvětle“ se mohou vyskytnout i v případě, kdy světelný zdroj není na snímku zachycen. Odstiňte objektiv sluneční clonou objektivu od zdroje světla. Pokud je sluneční clona neúčinná, zastíňte objektiv rukou.  „Výměnné objektivy“ (str. 132)

Na obrázku snímaného objektu se zobrazí neznámé světlé skvrny











Toto může být způsobeno vadnými body snímače CCD. Spustte funkci [Pixel Mapping]. Pokud problém přetrvává, opakujte kalibraci snímače několikrát.  „Kalibrace snímače - kontrola funkcí zpracování snímků“ (str. 143)



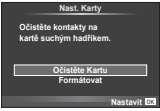





Funkce, které nelze zvolit z nabídek

Některé položky z nabídek nemusí být možné zvolit pomocí křížového ovladače.

- Položky, které nelze nastavit v režimu snímání.
- Položky nemohou být nastaveny, protože položka již byla nastavena: kombinace možností [] a [Redukce šumu] atd.

Chybové kódy

Indikace na displeji	Možná příčina	Náprava
 Žádná Karta	Karta není vložena nebo ji nelze rozeznat.	Vložte kartu znovu nebo vložte jinou kartu.
 Chyba karty	Potíže s kartou.	Vložte kartu znovu. Pokud potíže trvají, zformátujte kartu. Pokud nelze kartu zformátovat, nemůže být použita.
 Ochr. před záp.	Zápis na kartu je zakázán.	Přepínač karty na ochranu proti zápisu je na straně „LOCK“. Uvolněte přepínač. (str. 130)
 Karta plná	<ul style="list-style-type: none"> Karta je plná. Nelze pořídit další snímky nebo uložit informace, jako např. tiskovou objednávku. Na kartě není volné místo, a proto nelze zaznamenávat tiskové objednávky ani nové snímky. 	Vyměňte kartu nebo smažte nepotřebné snímky. Před vymazáním zkopírujte důležitá data do počítače.
	Kartu nelze číst. Možná nebyla naformátována.	<ul style="list-style-type: none"> Zvolte možnost [Očistěte Kartu], stiskněte tlačítko  a vypněte fotoaparát. Kartu vyjměte a otřete její kontakty suchým měkkým hadříkem. Vyberte možnosti [Formátovat] ▶ [Ano] a poté stiskněte tlačítko . Tím kartu zformátujete. Zformátováním karty se smažou všechna na ní uložená data.
 Žádné snímky	Na kartě nejsou žádné snímky.	Karta neobsahuje žádné snímky. Zaznamenejte snímky a pak je přehrávejte.
 Obr. nelze číst	Zvolený snímek nelze zobrazit pro přehrávání kvůli problémům s tímto snímkem. Nebo snímek nelze použít pro přehrávání v tomto fotoaparátu.	Pro prohlížení snímku na počítači použijte software ke zpracování obrazu. Pokud toto nelze provést, soubor obrazů je poškozen.
 Snímek nelze upravit	Snímky pořízené jiným přístrojem není možné upravovat ve fotoaparátu.	K úpravě snímků použijte program na zpracování obrazu.

Indikace na displeji	Možná příčina	Náprava
 °C/°F		Vypněte fotoaparát a počkejte, než se sníží jeho teplota.
 Vnitřní teplota fotoaparátu je příliš vysoká. Před dalším použitím vyčkejte na ochlazení fotoaparátu.	Interní teplota fotoaparátu se zvýšila kvůli sekvenčnímu snímání.	Vyčkejte automatického vypnutí fotoaparátu. Před dalším použitím nechte fotoaparát vychladnout.
 Baterie vybitá	Baterie je vybitá.	Nabijte baterii.
 Není spojení	Fotoaparát není správně připojen k počítači, tiskárně, displeji HDMI nebo jinému zařízení.	Opětovně připojení fotoaparátu.
 Chybí papír	V tiskárně není papír.	Vložte papír do tiskárny.
 Chybí inkoust	V tiskárně není inkoust.	Vyměňte inkoustovou náplň v tiskárně.
 Zablokovaný	Papír se zasekl.	Odstraňte zaseknutý papír.
Nastavení Změněno	Zásobník papíru tiskárny byl vyjmut nebo byla tiskárna v provozu, zatímco byla prováděna změna nastavení na fotoaparátu.	Nemanipulujte s tiskárnou během nastavení na fotoaparátu.
 Chyba tisku	Došlo k problému s tiskárnou a/ nebo fotoaparátem.	Vypněte tiskárnu i fotoaparát. Zkontrolujte tiskárnu a případně odstraňte příčinu potíží před spuštěním.
 Nelze Tisknout	Snímky uložené jinými fotoaparáty není možné vytisknout z tohoto fotoaparátu.	K vytisknutí použijte počítač.
Objektiv je uzamčen. Vysuňte jej.	Objektiv zasunovatelného objektivu zůstává zasunutý.	Vysuňte objektiv. (str. 15)
Prosím zkontrolujte stav objektivu.	Mezi fotoaparátem a objektivem došlo k nestandardní situaci.	Vypněte fotoaparát, zkontrolujte připojení objektivu a znovu fotoaparát zapněte.

Čištění a skladování fotoaparátu

Čištění fotoaparátu

Před čišněním vypněte fotoaparát a vyjměte baterii.

Kryt:

- Otřete opatrně měkkým hadříkem. Je-li povrch silně znečištěn, namočte hadřík ve slabém roztoku mýdla a pečlivě očistěte. Otřete povrch vlhkým hadříkem a pak osušte. Pokud jste používali přístroj u moře, otřete jej dobře vyždímaným hadříkem namočeným v čisté vodě.

Displej:

- Otřete opatrně měkkým hadříkem.

Objektiv:

- Otřete prach z objektivu pomocí k tomuto účelu určeného v obchodech dostupného hadříku. Objektiv jemně otřete ubrouskem na čišnění objektivu.

Paměť

- Pokud fotoaparát delší dobu nepoužíváte, vyjměte baterii i kartu. Uchovávejte fotoaparát na suchém chladném místě s dobrým odvětráním.
- Pravidelně vkládejte baterii a vyzkoušejte funkce přístroje.
- Před připojením otřete prach a odstraňte jiná tělesa z těla a zadní krytky.
- Není-li nasazen žádný objektiv, řádně připevněte krytku těla na fotoaparát, aby se dovnitř nedostal prach. Před odložením objektivu na něj nezapomeňte nasadit přední a zadní krytku.
- Po použití fotoaparát očistěte.
- Neukládejte jej do prostoru ošetřeného repelentem proti hmyzu.

Čištění a kontrola obrazového snímače

Tento fotoaparát obsahuje funkci pro redukci prachu, která zabraňuje tomu, aby prach ulpěl na snímači obrazu. K odstranění prachu nebo nečistot z povrchu obrazového snímače se používají ultrazvukové vibrace. Funkce protiprachového filtru se aktivuje při každém zapnutí fotoaparátu.





Funkce protiprachového filtru pracuje současně s kalibrací snímače, která ověřuje obrazový snímač a obvody zpracování obrazu. Jelikož se protiprachový filtr aktivuje vždy při zapnutí fotoaparátu, držte fotoaparát vzpřímeně, aby byl protiprachový filtr účinný.

Upozornění

- Nepoužívejte silné chemikálie, jako jsou benzín, alkohol či rozpouštědla. Nepožívejte napuštěné hadříky.
- Neskladujte fotoaparát na místech, kde se manipuluje s chemikáliemi, aby nedošlo ke korozi fotoaparátu.
- Ponecháte-li objektiv znečištěný, může dojít ke zplесnivění.
- Pokud jste fotoaparát delší dobu nepoužívali, zkontrolujte před použitím všechny součásti fotoaparátu. Před pořízením důležitých snímků nezapomeňte provést zkušební záběr a zkontrolujte, zda fotoaparát funguje správně.

Kalibrace snímače - kontrola funkcí zpracování snímků

Funkce kalibrace snímače umožňuje přístroji zkontrolovat a nastavit obrazový snímač a funkce zpracování obrazu. Po použití displeje nebo sériovém snímání počkejte před použitím funkce kalibrace snímače nejméně jednu minutu, abyste měli jistotu, že funguje správně.

- 1 Vyberte možnost [Pixel Mapping] v nabídce  Uživatelské menu (str. 108) záložka .
 - 2 Stiskněte tlačítko  a potom tlačítko .
- Během kalibrace snímače se zobrazí lišta [Pracuj]. Po dokončení kalibrace snímače se nabídka obnoví.

Upozornění

- Pokud během kalibrace senzoru přístroj vypnete, spusťte funkci znovu od kroku 1.



















Přehled nabídek

* 1: Lze přidat do nastavení [Moje Nastavení].

*2: Výchozí nastavení lze obnovit výběrem možnosti [Plný] v nabídce [Reset].

*3: Výchozí nastavení lze obnovit výběrem možnosti [Basic] v nabídce [Reset].

Menu snímání

Záložka	Funkce	Výchozí	*1	*2	*3		
	Nast. karty	—				83	
	Reset/Moje Nast.	—		✓		84	
	Režim snímku	 Přirozené	✓	✓	✓	68	
		Fotografie	 N	✓	✓	✓	60
		Video	MOV  Full HD 60p	✓	✓	✓	61
	Poměr Stran	4:3	✓	✓	✓	59	
	Digitální telekonvertor	Vypnuto	✓	✓	✓	86	
	  	 	Nastavení časosběru	Vypnuto	✓	✓	86
			Snímek	99			
			Prodlouha spouště	0:00:01			
			Interval	0:00:01			
			Časoběrné video	Vypnuto		✓	
Nastavení videa			Rozlišení videa	FullHD			
			Snímková frekvence	10 sn./s			
			Bracketing	Vypnuto			
	AE BKT	3 sn. 1,0 EV				89	
		WB BKT	A–B G–M	—	✓		✓
	FL BKT	—				89	
	ISO BKT	—				90	
	ART BKT	—				90	
	Zaostřovací řada	—				90	
	HDR	Vypnuto	✓	✓	✓	91	
	Vícenásobná exp.	Snímek	Vypnuto				92
		Auto Zesílení	Vypnuto		✓	✓	
		Překrytí	Vypnuto				
	Korekce lichoběžníku	Vypnuto	✓	✓	✓	93	
Snímání se zpožděním  / Tiché 	Snímání se zpožděním 	Zap (0 s)				58	
	Tiché 	Zap (0 s)	✓	✓			
	Redukce šumu 	Vypnuto					
 Režim RC	Vypnuto	✓	✓	✓	133		

▶ Menu přehrávání

Záložka	Funkce		Výchozí	*1	*2	*3	☞
▶	📁	Zahájit	—				78
		BGM	Joy		✓	✓	
		Prezentace	Všechny		✓	✓	
		Promítací Interval	3 s		✓		
		Video Interval	Krátké		✓		
📁			Zapnuto		✓	✓	95
Upravit	📷	Úpravy dat RAW	—				95
		Úpravy JPEG	—				96
		🎤	—				97
	Sloučení snímků	—				97	
Objednávka tisku			—				127
Reset ochr.			—				97
Připojení k chytrému telefonu			—				117

ŷ Menu nastavení

Záložka	Funkce		Výchozí	*1	*2	*3	☞	
ŷ	⏻		—				17	
	🔊*		—				98	
	📊		📊 ±0, 📊 ±0, Přirozené		✓		98	
	Zobraz náhled		0,5 s		✓	✓	98	
	Nastavení Wi-Fi	Nastavení připojení Wi-Fi		Privátní		✓		120
		Soukromé heslo		—				
		Resetovat příkaz sdílení		—				
		Resetovat nastavení Wi-Fi		—				
	🔊 Zobrazení menu		Zapnuto		✓		98	
	Firmware		—				98	

* Nastavení se liší podle oblasti, kde byl fotoaparát zakoupen.

🔊 Uživatelské menu

Záložka	Funkce		Výchozí	*1	*2	*3	☞	
🔊	📷	AF/MF					99	
		Režim AF	Fotografie	S-AF		✓		✓
	Video		C-AF		✓	✓		
	Stálý AF		Vypnuto		✓	✓		✓
	AEL/AFL	S-AF	režim1		✓	✓		✓
			C-AF	režim2		✓		✓
		MF	režim1		✓	✓		
	Reset objekt.		Zapnuto			✓		✓
	Ostření BULB/TIME		Zapnuto			✓		✓
Ostřicí prsteneč		🔄		✓	✓	✓		

10

Informace

Záložka	Funkce	Výchozí	*1	*2	*3			
	AF/MF							
	MF Asistent	Zvětšit	Vypnuto	✓	✓		99	
		Zvýraznění	Vypnuto	✓	✓			
	Set Home				✓	✓		
	AF lampa		Zapnuto	✓	✓	✓		
	Priorita obličejů			✓	✓			
	Volič AF zóny		Zapnuto		✓	✓		
	Tl. zaostř. oblasti AF		Vypnuto	✓	✓	✓		100
Tlačítko/přepínač								
	Funkce tlačítka	Funkce Fn1	AEL/AFL				64	
		Funkce Fn2	Multifunkční					
		Funkce Fn3	Live Guide					
		Funkce	REC	✓	✓			
		Funkce						
		Funkce	/*					
		Funkce						
Funkce přepínače	P	Ps /				100		
	A	FNr./						
	S	Závěrka/	✓	✓				
	M	Závěrka/FNr.						
	Menu	//						
		Před./Násl.//Q						
Směr přepínače	Expozice	Přepínač 1	✓	✓				
	Ps	Přepínač 1						
Funkce přepínače režimů		Vypnuto		✓				
Spoušť/								
Prior. spouště S		Vypnuto	✓	✓	✓	100		
Prior. spouště C		Zapnuto	✓	✓	✓			
	L sn./s	4 sn./s	✓	✓	✓			
	H sn./s	8,5 sn./s	✓	✓	✓			
	L sn./s	5 sn./s	✓	✓	✓			
	H sn./s	11 sn./s	✓	✓	✓			
Stab. obrazu	Fotografie	S-I.S. Auto	✓	✓	✓			
	Video	M-IS1						
Stabilizace obrazu		Vypnuto		✓				
Namáčknutí s IS		Zapnuto		✓				
Priorita stabilizace objektivu		Vypnuto	✓	✓	✓			
Prodleva spouště		Normální		✓	✓			

* Když je [Funkce] nastavena na možnost [Přímá volba].

Záložka	Funkce	Výchozí	*1	*2	*3		
		Výstup HDMI	1080p		✓		
		Ovládání HDMI	Vypnuto		✓		
	Videovýstup		—				
		iAUTO	Průvodce	✓	✓		
		P/A/S/M	Live SCP	✓	✓		
		ART	Menu uměl. filtrů	✓	✓		
		SCN	Menu scén. režimů	✓	✓		
		Info	Pouze obr., Celkový	✓	✓	✓	
		LV-Info	Pouze obr., Moje nast. 1 () , Moje nast. 2 (Zobrazení vodováhy)	✓	✓		
		Nastavení	25, Kalendář, přehrávání videosekvencí „Moje klipy“	✓	✓		
	Zobrazená mřížka		Vypnuto	✓	✓		
	Nastavení režimu snímku		Vše zap.	✓	✓		
	Nastavení histogramu	Světlé oblasti	255				
		Tmavé oblasti	0		✓		
	Průvodce režimem		Zapnuto		✓		
	Zesíl. živého zobrazení	M	Zap1				
		BULB/TIME	Zap2				
		COMP	Vypnuto	✓	✓	✓	
		Jiné	Vypnuto				
	Snímková frekvence		Normální	✓	✓	✓	
	Režim Art LV		režim1		✓		
	Redukce blikání		Auto		✓		
	Režim LV makro		režim2		✓		
	Zámek		Vypnuto	✓	✓		
	Nastavení zvýraznění	Barva zvýraznění	Bílá				
		Intenzita zvýraznění	Normální	✓	✓		
		Úpr. jasu obrazu	Zapnuto				
Podsvícené LCD		Podržet	✓	✓	✓		
Klíd. režim		1 min	✓	✓	✓		
Automatické vypnutí		4 h		✓	✓		
		Zapnuto	✓	✓	✓		
USB Režim		Auto		✓	✓		
Multifunkční nastavení		Úpravy barev, Zvětšit, ISO/ WB, WB, ISO, Poměr stran, Simul. optický hled.	✓	✓			
Vyvolání menu		Vyvolat		✓			

101







102

10

Informace

Záložka	Funkce	Výchozí	*1	*2	*3	
	Exp//ISO					
	Krok EV	1/3EV	✓	✓	✓	103
	Redukce šumu	Auto	✓	✓	✓	
	Filtr šumu	Standardní	✓	✓	✓	
	ISO	Auto	✓	✓	✓	
	ISO Krok	1/3EV	✓	✓	✓	
	ISO-Auto Set	Vysoký limit: 1600 Výchozí: 200	✓	✓	✓	
	ISO-Auto	P/A/S	✓	✓		
	Měření		✓	✓	✓	
	AEL měření	Auto	✓	✓	✓	
	Časovač BULB/TIME	8 min	✓	✓	✓	
	Sledování BULB/TIME	-7	✓	✓		
	Live BULB	Vypnuto	✓	✓		
	Live TIME	0,5 s	✓	✓		
Kompozitní nastavení	1 s	✓	✓			
	Uživatelské					
	X-Sync.	1/250	✓	✓	✓	104
	Limit exp.	1/60	✓	✓	✓	
	+	Vypnuto	✓	✓	✓	
	← / Barvy / WB					
	←: Nastavit	←:1 F, ←:2 N, ←:3 N, ←:4 N	✓	✓	✓	104
Počet pixelů	(střední)	3200×2400	✓	✓	✓	
	(malý)	1280×960				
Korekce stínů		Vypnuto	✓	✓	✓	
WB		Auto A:0, G:0	✓	✓	✓	
- vše	Nast vše	—	✓	✓		
	Reset vše	—		✓		
AUTO	Zachovat teplé barvy	Zapnuto	✓	✓	✓	105
	+WB	WB AUTO	✓	✓		
Barevný prostor		sRGB	✓	✓	✓	

Záložka	Funkce	Výchozí	*1	*2	*3		
	Nahráv./Mazání						
	Rychlé mazání		Vypnuto	✓	✓	✓	105
	Mazání RAW+JPEG		RAW+JPEG	✓	✓	✓	
	Název souboru		Reset		✓		
	Upr. náz. snímku		Vypnuto		✓		
	Nast. Preference		Ne		✓	✓	
	Nast. dpi		350dpi		✓		
	Nast. Copyright	Copyright Info	Vypnuto		✓		106
		Jméno Autora	—				
		Copyright Jméno	—				
	Video						
	Režim		P		✓		106
	Video		Zapnuto	✓	✓	✓	
	Hlasitost záznamu		±0		✓		
	Omezovač hlasitosti		Zapnuto		✓		
	Redukce šumu větru		Vypnuto		✓		
	Nastavení kódu času	Režim kódu času	DF (vynechání snímku)		✓		107
		Počítání	RR (Běh záznamu)		✓		
		Počáteční čas	—				
	Nastavení info		Vše zap.		✓		
	Nastavení tech. údajů videa		1 FHD F, 2 FHD SF, 3 FHD F, 4 FHD N		✓		
	Video efekt		Zapnuto		✓		
	Režim Video+Foto		režim1		✓		
	Funkce spouště		režim1		✓		
		Vestavěný el. hledáček					
Styl vestavěného el. hledáčku		Styl 3		✓		108	
Info nastavení		Základní informace, Moje nast. 1 (), Moje nast. 2 (Zobrazení vodováhy)	✓	✓			
Zobrazená mřížka		Vypnuto	✓	✓	✓		
EVF Auto přepínač		Zapnuto		✓			
EVF Korekce		Automatický jas EVF	Zapnuto		✓		
Vodováha při namáčknutí		Zapnuto		✓			
Simul. optický hled.		Vypnuto	✓	✓	✓		

Záložka	Funkce	Výchozí	*1	*2	*3		
  Nástroje	Kalibrace snímače	—				108	
	Doladění expozice		±0	✓	✓		
							
							
	 Úroveň varování	±0		✓			
	Nastavení vodováhy	—		✓			
	Dotyková obrazovka	Zapnuto		✓			
	Eye-Fi	Zapnuto		✓			
	Rychlost elektronického zoomování	Fotografie	Normální		✓	109	
		Video	Normální				
	Rychlý režim spánku		Zapnuto	✓	✓		
		Podsvícené LCD	3 s				
		Klid. režim	3 s				

Výchozí možnosti Moje Nastavení

Pro banky nastavení „Moje Nastavení“ jsou použita různá výchozí nastavení. Níže jsou uvedena nastavení, která se liší od výchozích.

- Nastavení [Moje Nastavení4] je optimalizováno pro fotografování pod vodou.
- Banky nastavení lze resetovat do následujících nastavení výběrem možnosti [Plný] pod položkou [Reset] (str. 84) v Menu snímání 1.
- Pokud uložit ovládání přiřazené nastavení „Moje Nastavení“ v menu [Funkce tlačítka] (str. 64) nebo [Funkce voliče režimů] (str. 100) do banky nastavení bude mít za následek zrušení přiřazení a obnovení všech bank nastavení na výchozí hodnoty. „Použití Moje Nastavení“ (str. 84)

Moje Nastavení1

Funkce		Možnosti Moje Nastavení1		
☰ Uživatelské menu				
☰ Disp(●)/PC				
	Nastavení ovládání	P/A/S/M	Ovládání	101

Moje Nastavení2

Funkce		Možnosti Moje Nastavení2		
☰ Uživatelské menu				
☰ AF/MF				
	AEL/AFL	C-AF	režim3	99
		MF	režim3	
	Ostřící prstenec		↻	
	Asistent MF	Zvětšit	Zapnuto	
☰ Tlačítko/přepínač				
	Funkce tlačítka	Funkce	BKT	64

Moje Nastavení3

Funkce		Možnosti Moje Nastavení3		
☰ Uživatelské menu				
☰ AF/MF				
	AEL/AFL	C-AF	režim3	99
		MF	režim3	
	Asistent MF	Zvětšit	Zapnuto	
☰ Tlačítko/přepínač				
	Funkce tlačítka	Funkce	MF	64

Moje Nastavení4

Funkce	Možnosti Moje Nastavení4		
Uživatelské menu			
Tlačítko/přepínač			
Funkce tlačítka	Funkce Fn1	(Digitální telekonvertor)	64
	Funkce	MF	
	Funkce	/	
	Funkce	Přímá volba	
Funkce přepínače	P	/	100
Disp//PC			
Nastavení ovládání	iAUTO	Live SCP	101
Zobrazená mřížka			
Zesíl. živého zobrazení	COMP	Zap2	
	Jiné	Zap1	
Podsvícené LCD		8 s	102
Multifunkční nastavení		/ (Citlivost ISO / WB)	
/ Barva / WB			
WB			104
Vestavěný el. hledáček			
Zobrazená mřížka			108
WB			54

Technické údaje

■ Fotoaparát

Typ výrobku	
Typ výrobku	Digitální fotoaparát s výměnným objektivem standardu Micro Four Thirds
Objektiv	M.Zuiko Digital, Micro Four Thirds System Lens
Bajonet objektivu	Bajonet Micro Four Thirds
Ekvivalentní ohnisková vzdálenost 35mm fotoaparátu	Přibl. dvojnásobná ohnisková vzdálenost objektivu
Obrazový snímač	
Typ výrobku	Snímač 4/3" typu Live MOS
Celkový počet pixelů	Přibl. 17 200 000 pixelů
Počet efektivních pixelů	Přibl. 16 050 000 pixelů
Velikost rastru	17,3 mm (H) × 13,0 mm (V)
Poměr stran	1,33 (4:3)
Hledáčky	
Typ	Elektronický hledáček se snímačem oka
Počet pixelů	Přibl. 2 360 000 bodů
Zvětšení	100 %
Předsunutí výstupní pupily	Přibl. 19,2 mm (-1 m ⁻¹)
Živý náhled	
Snímač	Používá snímač Live MOS
Zorné pole	100 %
Displej	
Typ výrobku	3,0" barevný TFT displej LCD, naklápěcí, dotykový
Celkový počet pixelů	Přibl. 1 040 000 bodů (poměr stran 3:2)
Závěrka	
Typ výrobku	Elektronicky řízená šterbinová
Expoziční doba	1/4 000 - 60 s, snímání bulb, snímání time
Automatické ostření	
Typ výrobku	Hi-Speed Imager AF
Ostřicí body	81 bodů
Volba ostřicího bodu	Auto, volitelná
Řízení expozice	
Systém měření	TTL měření (měření imager) Digitální měření ESP/integrální měření se zdůrazněným středem/bodové měření
Rozsah měření	EV -2 - 20 (odpovídá objektivu M.ZUIKO DIGITAL 17mm f2.8, ISO100)
Režimy snímání	A UTO: iAUTO / P : Program AE (Program lze posouvat) / A : Priorita clony AE / S : Priorita závěrky AE / M : Ruční / I : PHOTO STORY / ART : Umělecký filtr / SCN : Scéna / CC : Videosekvence
Citlivost ISO	LOW, 200–25 600 (1/3, 1 krok EV)
Expoziční kompenzace	±5 EV (krok 1/3, 1/2, 1 EV)
Vyvážení bílé	
Typ výrobku	Obrazový snímač
Nastavení režimu	Automatické vyvážení bílé / přednastavené vyvážení bílé (7 nastavení) / vyvážení bílé jedním stisknutím tlačítka

10

Informace

Záznam	
Paměť	SD, SDHC, SDXC a Eye-Fi kompatibilní se standardem UHS-II
Systém záznamu	Digitální záznam, formát JPEG (je v souladu s normou DCF), formát RAW, formát MP
Vyhovuje normám	Exif 2.3, Digital Print Order Format (DPOF), PRINT Image Matching III, PictBridge
Zvuk se statickými snímky	Formát Wave
Video	MPEG-4 AVC / H.264 / Motion JPEG
Zvuk	Stereo, PCM 48 kHz
Prohlížení	
Formát zobrazení	Přehrávání jednoho snímku / detailní přehrávání / náhledové zobrazení / detailní zobrazení
Režimy	
Režim spouště	Režim jednoho snímku / sekvenční snímání / samospoušť
Sekvenční snímání	Až 8,5 sn./s (📷)
Samospoušť	Doba: 12 s / 2 s / Přizpůsobená
Funkce úspory energie	Přepnutí do režimu spánku: 1 minuta, Vypnutí: 4 hodiny (Tuto funkci lze přizpůsobit.)
Blesk	
Směrné číslo	5,8 (ISO100•m) (8,2 (ISO200•m))
Úhel záblesku	Pokrývá obrazový úhel 12mm objektivu (24 mm v 35mm formátu)
Režim ovládání blesku	TTL-AUTO (režim předblesku TTL) / MANUAL
Rychlost synchronizace	1/250 s. nebo nižší
Bezdrátová síť LAN	
Kompatibilní standard	IEEE 802.11b/g/n
Externí konektor	
Multikonektor (konektor USB, konektor AV) / mikrokonektor HDMI (typ D)	
Elektrické napájení	
Baterie	Lithium-iontová baterie ×1
Rozměry & hmotnost	
Rozměry	119,5 mm (š) × 83,1 mm (v) × 46,7 mm (š) (bez vyčnívajících částí)
Hmotnost	Přibl. 390 g (včetně baterie a paměťové karty)
Provozní prostředí	
Teplota	0 °C - 40 °C (provoz) -20 °C - 60 °C (skladování)
Vlhkost	30 % - 90 % (provoz)/10 % - 90 % (skladování)

HDMI, logo HDMI a High-Definition Multimedia Interface jsou ochranné známky nebo registrované ochranné známky společnosti HDMI Licensing LLC.

HDMI™
HIGH-DEFINITION MULTIMEDIA INTERFACE

■ Lithium-iontová baterie

MODEL NO.	BLS-50
Typ výrobku	Nabíjecí lithium-iontová baterie
Jmenovité napětí	Stříd. proud 7,2 V
Jmenovitá kapacita	1210 mAh
Počet cyklů nabití a vybití	Přibl. 500krát (podle podmínek užití)
Okolní teplota	0 °C - 40 °C (nabíjení)
Rozměry	Přibl. 35,5 mm (š) × 12,8 mm (v) × 55 mm (h)
Hmotnost	Přibl. 46 g

■ Nabíječka lithium-iontové baterie

MODEL NO.	BCS-5
Jmenovitý příkon	AC 100 V - 240 V (50/60 Hz)
Jmenovitý výkon	DC 8,35 V, 400 mA
Nabíjecí doba	Přibližně 3 hodiny 30 minut (pokojová teplota)
Okolní teplota	0 °C - 40 °C (provoz)/ -20 °C - 60 °C (skladování)
Rozměry	Přibl. 62 mm (š) × 38 mm (v) × 83 mm (h)
Hmotnost (bez napájecího kabelu)	Přibl. 70 g

- Napájecí kabel dodaný s tímto zařízením je vyhrazen pro tento produkt. Nepoužívejte jej s jinými zařízeními. S tímto produktem nepoužívejte kabely jiných zařízení.

VÝROBCE SI VYHRAZUJE PRÁVO ZMĚNY TECHNICKÝCH ÚDAJŮ BEZ PŘEDCHOZÍHO UPOZORNĚNÍ.

BEZPEČNOSTNÍ UPOZORNĚNÍ



VAROVÁNÍ

NEBEZPEČÍ ÚRAZU ELEKTRICKÝM PROUDEM
NEOTEVÍREJTE

VAROVÁNÍ: ABY NEVZNIKLO NEBEZPEČÍ ÚRAZU ELEKTRICKÝM PROUDEM, NEODSTRAŇUJTE KRYT (ANI ZADNÍ ČÁST). VÝROBEK NEOBSAHUJE ŽÁDNÉ UŽIVATELSKY OPRAVITELNÉ DÍLY. OPRAVY SVĚŘTE POUZE AUTORIZOVANÉMU SERVISU OLYMPUS.



Vykřičník v trojúhelníku vás upozorňuje na důležité pokyny týkající se provozu a údržby tohoto výrobku, uvedené v příložené dokumentaci.



NEBEZPEČÍ

Použití výrobku bez dodržení pravidel, která udává toto označení, může vést k těžkému úrazu nebo smrti.



POZOR

Použití výrobku bez dodržení pravidel, která udává toto označení, může vést k úrazu nebo smrti.



VAROVÁNÍ

Použití výrobku bez dodržení pravidel, která udává toto označení, může vést k lehkému zranění osob, poškození přístroje nebo ztrátě dat.

POZOR!

NEVYSTAVUJTE PŘÍSTROJ VODĚ. NEPOUŽÍVEJTE HO VE VLHKÉM PROSTŘEDÍ A NEROZEBÍREJTE JEJ. HROZÍ NEBEZPEČÍ POŽÁRU NEBO ÚRAZU ELEKTRICKÝM PROUDEM.

Obecná bezpečnostní opatření

Přečtete si všechny pokyny – Před použitím výrobku si přečtete všechny pokyny k použití. Ušchovejte všechny návody k obsluze a dokumenty pro další použití.

Čištění – Před čišněním přístroj vždy vytažením ze zásuvky odpojte od elektrické sítě. K čišnění používejte pouze vlhký hadřík. K čišnění výrobku nikdy nepoužívejte žádná tekutá nebo aerosolová čisticíidla ani organická rozpouštědla.

Příslušenství – Používejte pouze příslušenství doporučené společností Olympus. Vyhnete se tak nebezpečí úrazu a poškození přístroje.

Voda a vlhkost – U výrobků odolných proti povětrnostním vlivům si pečlivě prostudujte příslušnou část návodu.

Umístění – Aby nedošlo k poškození fotoaparátu, používejte jej pouze se stabilními stativy, stojany a držáky.

Napájení – Používejte pouze napájecí zdroje uvedené na štítku přístroje.

Cizí předměty – Nikdy do přístroje nevkládějte kovové předměty. Mohlo by dojít ke zranění osob.

Tepl – Přístroj nikdy nepoužívejte ani neskladujte v blízkosti tepelných zdrojů, jako jsou radiátory, kamna, sporáky a jiná zařízení vyzařující teplo, včetně stereo zesilovačů.

⚠ NEBEZPEČÍ

Manipulace s baterií

Dodržení těchto důležitých pokynů zabrání vytečení, přehřátí, požáru nebo výbuchu baterie a úrazu elektrickým proudem nebo požáru.

- Ve fotoaparátu je použit lithium-iontový akumulátor předepsaný společností Olympus. Nabíjejte akumulátor pouze k tomu určenou nabíječkou. Nepoužívejte žádné jiné nabíječky.
- Baterie nikdy nespalujte ani nezahřívajte v mikrovlnných troubách, na plotnách nebo v ťtlakových hrncích apod.

- Nikdy nepokládejte fotoaparát na elektromagnetická zařízení nebo do jejich blízkosti. Mohlo by to způsobit přehřátí, požár nebo výbuch.
- Nespojujte kontakty žádnými kovovými předměty.
- Při přenašení a ukládání baterií buďte opatrní, aby nedošlo ke zkratování vývodů kovovými předměty, např. šperky, klíči apod. Zkrat by mohl způsobit přehřátí, výbuch nebo vzplanutí a vaše popálení nebo zranění.
- Nikdy neukládejte baterie na místa, kde budou vystaveny přímému slunečnímu záření nebo vysokým teplotám v rozpáleném autě, poblíž zdroje tepla apod.
- Abyste zabránili vytečení baterií nebo poškození kontaktů, pečlivě se řiďte všemi pokyny k jejich používání. Nikdy se nepokoušejte baterii rozebrat nebo jakýmkoli způsobem upravovat, pájet apod.
- Vyteče-li baterie a kapalina vám vnikne do očí, vypláchněte je proudem čisté studené vody a vyhledejte okamžitě lékařskou pomoc.
- Pokud baterii nelze vyjmout z fotoaparátu, obraťte se na autorizovaného prodejce nebo servisní středisko. Baterii nezkoušejte vyjmout násilím. Poškození vnějšíku baterie (škrábance atd.) mohou způsobit zahřátí nebo explozi.
- Baterie ukládejte mimo dosah malých dětí a domácích zvířat. Dojde-li k náhodnému požití baterie, vyhledejte okamžitě lékařskou pomoc.

POZOR

Manipulace s fotoaparátem

- **Nepoužívejte fotoaparát v prostředí s hořlavými nebo výbušnými plyny.**
- **Nepoužívejte a neskladujte fotoaparát na prašných nebo vlhkých místech.**
- **Nepoužívejte blesk ani LED (včetně pomocného světla AF) pro fotografování lidí (kojenců, malých dětí apod.) z bezprostřední blízkosti.**
 - Musíte být ve vzdálenosti alespoň 1 metr od tváří fotografovaných osob. Spuštění blesku v bezprostřední blízkosti očí fotografované osoby může vést k dočasné ztrátě zraku.
- **Fotoaparátem nemiňte do slunce ani jiných silných zdrojů světla.**
- **Dejte, aby malé děti neměly k fotoaparátu přístup.**
 - Vždy používejte a ukládejte fotoaparát mimo dosah malých dětí, hrozí následující rizika vážného úrazu:
 - Zamotání řemene fotoaparátu okolo krku může vést k úškrcení.

- Náhodné spolknutí baterie, karty či jiných malých součástí.
- Náhodné spuštění blesku do jejich vlastních očí nebo do očí jiného dítěte.
- Náhodné poranění o fotoaparát a jeho pohyblivé díly.
- **Používejte pouze paměťové karty SD/SDHC/SDXC a karty Eye-Fi. Nikdy nepoužívejte karty jiných typů.** Pokud do fotoaparátu omylem vložíte jiný typ karty, obraťte se na autorizovaného distributora nebo servis. Nesnažte se vytáhnout kartu silou.
- **Pokud si všimnete, že z nabíječky vychází kouř či teplo nebo že vydává neobvyklý zvuk či zápach, ihned ji přestaňte používat, odpojte ji od sítě a obraťte se na autorizovaného distributora nebo servisní středisko.**
- **Při snímání nezakrývejte blesk rukou.**

Manipulace s baterií

- Baterie vždy udržujte v suchu.
- Používejte vždy baterie předepsané pro tento výrobek, zabráníte poškození, vytečení, přehřátí baterie nebo požáru a výbuchu.
- Baterie vkládejte pečlivě podle návodu k použití.
- Pokud se baterie nenabíla v předepsaném čase, přerušete nabíjení a nepoužívejte ji.
- Nepoužívejte baterie s poškozeným pouzdrem a nevytvářejte do ní rýhy.
- Nevystavujte baterie nárazům, pádům ani otřesům. Mohlo by to způsobit výbuch, přehřátí nebo popálení.
- Pokud dojde k vytečení, neobvyklému zápachu, deformaci nebo změně barvy baterie nebo se při použití objeví jiné neobvyklé projevy, ihned přestaňte fotoaparát používat a uchovávejte jej mimo dosah ohně.
- Vyteče-li baterie a kapalina potísní kůži nebo oděv, slvíkněte oděv a opláchněte okamžitě postiženou oblast čistou studenou tekoucí vodou. Pokud vám kapalina způsobila na pokožce poleptání, ihned vyhledejte lékařskou pomoc.

Použití funkce bezdrátové sítě LAN

- **Vypínejte fotoaparát v nemocnicích a dalších místech, kde se nachází lékařské vybavení.** Rádiové vlny z fotoaparátu mohou nepříznivě ovlivnit lékařské vybavení, způsobit poruchu a následně nehodu.
- **Vypněte fotoaparát na palubě letadla.** Použití bezdrátových zařízení na palubě letadla může bránit bezpečnému provozu letadla.

VAROVÁNÍ

Manipulace s fotoaparátem

- **Pozorujete-li neobvyklé chování, kouř, zápach nebo hluk z fotoaparátu, okamžitě jej přestaňte používat.**
 - Baterie nikdy nevyjímajte holými rukama, může dojít k popálení.
- Fotoaparát neobsluhujte mokřými rukama. Přístroj by se mohl přehřívat, vybuchnout, vzplanout, způsobit úraz elektrickým proudem nebo by mohlo dojít k jeho závadě.
- Při nošení fotoaparátu si dávejte pozor na řemínek. Může se snadno zachytit o okolní předměty a způsobit vážné poškození.
- **Neponechávejte fotoaparát na místech vystavených vysokým teplotám.**
 - Zabráňte tak poškození fotoaparátu a za určitých okolností i požáru. Nepoužívejte nabíječku, je-li přikrytá (například pokrývkou). Mohlo by dojít k přehřátí a následnému požáru.
- **Zacházejte s fotoaparátem opatrně, může dojít ke vzniku nízkoteplotních popálenin.**
 - Fotoaparát obsahuje kovové části, jejichž přehřátí může způsobit nízkoteplotní spáleniny. Dbejte na následující upozornění:
 - Při delším použití se fotoaparát zahřeje. Pokud přístroj držíte v tomto stavu delší dobu, může dojít k popálení.
 - Při použití za extrémně nízkých teplot může dojít k poklesu teploty některých částí fotoaparátu pod teplotu okolí. Při použití za nízkých teplot noste rukavice.
- Aby byla ochráněna přesná technologie, která je součástí tohoto produktu, nikdy nenechávejte fotoaparát na níže uvedených místech, bez ohledu na to, jestli jej používáte nebo skladujete:
 - Místa, kde jsou teplota či vlhkost příliš vysoké nebo podléhají prudkým výkyvům. Přímý sluneční svit, pláže, zavřená vozidla nebo místa v blízkosti zdrojů tepla (sporák, radiátor atd.) či zvlhčovačů.
 - V písčítých nebo prашných prostředích.
 - V blízkosti hořlavých předmětů nebo výbušnin.
 - Ve vlhku, např. v koupelně nebo na dešti. Před používáním produktů navržených tak, aby odolávaly vlivům počasí, si přečtěte také jejich návody k obsluze.
 - Na místech, která jsou náchylná k silným vibracím.

- Fotoaparát vám nesmí upadnout. Nevystavujte jej nárazům či vibracím.
- Při upevňování fotoaparátu na stativ nebo jeho sundávání ze stativu otáčejte šroubem na stativu, nikoli fotoaparátem.
- Před přenášením fotoaparátu jej sundejte ze stativu a odpojte veškeré příslušenství, které nevyrobila společnost OLYMPUS.
- Nedotýkejte se elektrických kontaktů fotoaparátu.
- Nevystavujte fotoaparát přímému slunečnímu svitu. Může dojít k poškození objektivu a závěrky, barevným změnám, poškození obrazového snímače nebo k požáru.
- Nevystavujte hledáček silným zdrojům světla nebo přímému slunci. Hledáček se horkem může poškodit.
- Netlačte na objektiv příliš a nevytahujte jej silou.
- Před uložením přístroje na delší dobu vyjměte baterie. Zabraňte kondenzaci či tvorbě plísni uvnitř fotoaparátu jeho umístěním na chladné a suché místo. Během uskladnění pravidelně zkoušejte funkčnost zapnutím a stisknutím spouště.
- Fotoaparát může začít fungovat nesprávně, pokud je používán v blízkosti silných magnetických či elektromagnetických polí, rádiových vln nebo vysokého napětí, která jsou vydávána například televizory, mikrovlnnými troubami, herními konzolami, hlasitými reproduktory, velkými motory, rádiovými nebo televizními věžemi či přenosovými věžemi. V takovém případě jej vypněte a znovu zapněte.
- Vždy mějte na paměti tato omezení prostředí popsána v návodu.

Manipulace s baterií

- Před použitím baterii vždy pečlivě prohleďte, zda neteče, nemá jinou barvu, není zdeformovaná nebo jinak poškozená.
- Baterie se může při delším používání zahřát. Aby nedošlo k popálení, nevyjímajte ji okamžitě po použití fotoaparátu.
- Před uložením fotoaparátu na delší dobu baterii vždy vyjměte.
- Pro dlouhodobé skladování baterie vyberte chladné místo.
- V tomto fotoaparátu je použita lithium-iontová baterie Olympus. Používejte předepsanou originální baterii. Pokud je použit nesprávný typ baterie, může dojít k explozi.
- Spotřeba energie fotoaparátem závisí na tom, které funkce jsou používány. V následujících situacích je neustále spotřebovávána energie a baterie se rychle vybíjí.

- Opakovaně se používá transfokátor.
- V režimu fotografování je opakovaně namačkáváno tlačítko spouště, čímž se aktivuje automatické ostření.
- Na displeji je delší dobu zobrazen snímek.
 - Fotoaparát je připojen k tiskárně.
- Při používání vybité baterie může dojít k tomu, že se fotoaparát vypne bez toho, aby se zobrazilo varování o stavu baterie.
- Tato lithium-iontová baterie Olympus je určena pro používání pouze s tímto digitálním fotoaparátem Olympus. Tuto baterii nepoužívejte v jiných přístrojích.
- Pokud se na kontakty baterie dostane vlhkost nebo mastnota, může dojít k poškození. Před použitím baterii důkladně oťete suchým hadříkem.
- Baterii vždy nabijte před prvním použitím, nebo pokud nebyla delší dobu používána.
- Při použití fotoaparátu za nízkých teplot se snažte uchovat fotoaparát i baterii co nejdéle v teple. Baterie, jejíž výkon za nízkých teplot poklesl, se po zahřátí chová opět normálně.
- Před dlouhým výletem a hlavně před cestou do zahraničí zakupte náhradní baterie. Při cestování může být obtížné získat doporučenou baterii.
- Baterie recyklujte, a pomáhejte tak chránit zdroje naší planety. Při vyhazování použitých baterií zakryjte jejich kontakty a vždy se řiďte místními zákony a nařízeními.
- **Nenechte děti nebo domácí zvířata, aby s bateriemi manipulovaly nebo je přenášely (zabraňte nebezpečnému chování, jako je olizování, vkládání do úst nebo žvýkání).**

Používejte pouze předepsané baterie a nabíječky

Důrazně doporučujeme používat u tohoto fotoaparátu pouze originální předepsanou nabíjecí baterii a nabíječku Olympus. Používání jiných akumulátorů a/nebo nabíječky může způsobit požár nebo zranění osob zaviněné netěsností, ohřátím, vzplanutím nebo poškozením baterie. Společnost Olympus nenese žádnou odpovědnost za nehody nebo škody, které mohou vzniknout používáním baterií a/nebo nabíječky baterií, které nejsou originálním příslušenstvím Olympus.

Displej

- Na displej netlačte silou, může dojít k jeho poškození, prasknutí, obraz se může rozmazat nebo může dojít k poruše režimu přehrávání.
- V horní i spodní části se na obrazovce mohou objevit světlé pruhy, nejedná se o závalu.

- Hrany úhlopříčně orientovaných objektů se mohou na displeji jevit jako zubaté, nerovné. Nejedná se o závalu; tento jev je méně patrný v režimu přehrávání.
- Na místech s nízkými teplotami může trvat displej delší dobu, než se zapne, nebo může dojít dočasně ke změně barev. Při použití na extrémně chladných místech je dobré umístit fotoaparát občas na teplé místo. Při normální teplotě se obnoví standardní zobrazení na displeji, které bylo za nízkých teplot zhoršené.
- Displej tohoto výrobku je vyroben s vysokou přesností, ale přesto se na displeji mohou objevit trvale rozsvícené nebo trvale zhasnuté pixely. Tyto pixely nemají žádný vliv na ukládané snímky. Vzhledem k technickým vlastnostem může při pozorování z určitého úhlu docházet také k nerovnoměrnému zobrazení barev nebo jasu, ale to je způsobeno strukturou displeje. Nejedná se o závalu.

Právní a jiná upozornění

- Společnost Olympus nenese žádnou odpovědnost ani záruku za škody způsobené použitím přístroje, ani za náklady spojené s jeho použitím, ani za nároky třetích stran, vzniklé v souvislosti s nesprávným použitím přístroje.
- Olympus nenese žádnou odpovědnost ani záruku za škody způsobené použitím přístroje, ani za náklady spojené s jeho použitím, vzniklé v souvislosti s vymazáním obrazových dat.

Omezení záruky

- Společnost Olympus neposkytuje žádnou záruku, výslovnou ani předpokládanou, týkající se obsahu těchto psaných materiálů a programu. Za žádných okolností neručí za žádné škody způsobené předpokládanou obchodovatelností produktu nebo jeho vhodností pro určitý účel ani za žádné následné, náhodné ani nepřímé škody (mimo jiné ztráty zisku, narušení chodu firmy nebo ztráty obchodních informací) vzniklé při použití a v souvislosti s použitím těchto tištěných materiálů, programů nebo vlastního přístroje. Některé země nedovolují vyloučení nebo omezení záruky odpovědnosti za způsobené nebo náhodné škody ani záruky vyplývající ze zákona. Uvedená omezení se proto nemusí vztahovat na všechny uživatele.
- Společnost Olympus si vyhrazuje všechna práva na tento návod k obsluze.

Výstraha

Nepovolené fotografování nebo použití materiálů chráněných autorským právem může porušovat toto právo. Společnost Olympus nenese žádnou odpovědnost za nepovolené fotografování, kopírování a další činnosti uživatele, porušující autorské právo vlastníků.

Ochrana autorských práv

Všechna práva vyhrazena. Žádná část těchto tištěných materiálů ani programu nesmí být reprodukována nebo používána v žádné formě a žádným způsobem, mechanickým ani elektronickým, rozmnožována, včetně kopírování a záznamu, nebo použita v jiných systémech pro sběr a vyhledávání informací, bez předchozího písemného svolení společnosti Olympus. Výrobce neručí za použití informací v těchto tištěných materiálech ani programech, ani za škody, vzniklé v souvislosti s použitím těchto informací. Společnost Olympus si vyhrazuje právo měnit funkce a výbavu přístrojů a obsah těchto publikací a programů bez dalších závazků a předchozího upozornění.

Upozornění FCC

Toto zařízení bylo testováno podle požadavků na digitální zařízení třídy B, jejichž limity splňuje v rámci předpisů FCC, část 15. Tato omezení poskytují dostatečnou ochranu před škodlivými interferencemi při instalaci v obytných oblastech. Přístroj vytváří, využívá a může vyzařovat vysokofrekvenční energii, která může být při nedodržení pravidel použití a instalace příčinou rušení rádiové komunikace. Nezaručujeme však, že v určité instalaci k rušení nedojde. Pokud toto zařízení způsobuje rušení radiového nebo televizního příjmu, což lze určit vypnutím a zapnutím zařízení, doporučujeme uživateli rušení odstranit jedním z následujících způsobů:

- Přesměrování nebo přemístění přijímací antény.
- Zvětšení vzdálenosti mezi zařízením a přijímačem.
- Připojení zařízení do zásuvky v jiném obvodu, než ve kterém je připojen přijímač.
- Požádejte o pomoc svého obchodního zástupce nebo zkušeneho radiového/televizního technika.
- Pro připojení fotoaparátu k počítači smí být použit pouze originální USB kabel OLYMPUS.

Varování FCC

Změny nebo úpravy, které nejsou výslovně schváleny stranou odpovědnou za shodu, mohou vést ke ztrátě oprávnění uživatele k provozování zařízení.

Tento vysílač nesmí být nainstalován společně ani provozován v kombinaci s jinou anténou nebo vysílačem.

Toto zařízení splňuje limity vystavení radiaci FCC/IC stanovené pro nekontrolované prostředí a splňuje zásady FCC pro vystavení rádiovým frekvencím (RF) v Dodatku C pravidel OET65 a RSS-102 IC pro vystavení rádiovým frekvencím (RF). Toto zařízení má velmi nízké úrovně RF energie, které jsou považovány za vyhovující bez testování specifického absorpčního poměru (SAR).

Pro zákazníky v Severní Americe, Střední Americe, Jižní Americe a Karibiku

Prohlášení o shodě

Označení modelu : E-M10MarkII

Obchodní název : OLYMPUS

Odpovědná strana : **OLYMPUS AMERICA INC.**

Adresa : 3500 Corporate Parkway, P. O. Box 610, Center Valley, PA 18034-0610, USA

Telefonní číslo : 484-896-5000

V souladu se standardy FCC

PRO DOMÁCÍ NEBO KANCELÁŘSKÉ POUŽITÍ

Toto zařízení splňuje podmínky části 15 směrnic FCC a Industry Canada licence-exempt RSS.

Používání zařízení musí splňovat dvě následující podmínky:

(1) Toto zařízení nesmí způsobovat škodlivé rušení.

(2) Toto zařízení musí přijímat jakékoli rušení, včetně rušení, které může způsobit nežádoucí provoz.

Toto digitální zařízení třídy B odpovídá požadavkům kanadské směrnice ICES-003. CAN ICES-3(B)/NMB-3(B)

OMEZENÁ ZÁRUKA OLYMPUS V AMERICE - PRODUKTY OLYMPUS AMERICA INC.

Společnost Olympus zaručuje, že u dodaných produktů Olympus® pro digitalizaci obrazu a souvisejících příslušenství Olympus® (samostatně označované jako „produkt“ a společně jako „produkty“) se nevyskytne vada materiálu ani zpracování při normálním používání a údržbě po dobu jednoho (1) roku od data nákupu.

Pokud se na kterémkoli produktu objeví vada během jednoletého záručního období, zákazník musí vadný produkt vrátit autorizovanému servisnímu středisku určenému společností Olympus, a to dle následujícího postupu (viz část „CO DĚLAT, KDYŽ JE NUTNÝ SERVIS“).

Společnost Olympus na vlastní náklady, dle vlastního uvážení, opraví, vymění nebo upraví vadný Produkt, a to za podmínky, že kontrola společnosti Olympus odhalí, že (a) k příslušné závadě došlo při normálním a řádném používání a (b) na Produkt se vztahuje tato omezená záruka.

Oprava, výměna nebo úprava závadných Produktů budou jedinými povinnostmi společnosti Olympus a jedinými náhradami zákazníka. Oprava nebo výměna Produktu neprodlouží záruční lhůtu, pokud zákon neuvádí jinak.

Pokud zákon nestanoví jinak, zákazník nese náklady na dopravu produktů do servisního střediska určeného společností Olympus. Společnost Olympus není povinna provádět preventivní údržbu, instalaci, odinstalaci ani údržbu.

Společnost Olympus si vyhrazuje právo (i) použít při záručních a jiných opravách renovované a/nebo použité díly (které splňují kvalitativní normy společnosti Olympus) a (ii) provést interní nebo externí změny provedení nebo funkcí v produktech, a to bez toho, aby měla povinnost tyto změny v Produktech provést.

NA CO SE TATO OMEZENÁ ZÁRUKA NEVZTAHUJE

Tato omezená záruka se nevztahuje a společnost Olympus žádným způsobem nezaručuje, výslovně, implikovaně ani statutárně toto:

- (a) produkty a příslušenství, které nevyrobila společnost Olympus, a/nebo neobsahující štítek se značkou „OLYMPUS“ (záruka na produkty a příslušenství jiných výrobců, které mohou být distribuovány společností Olympus, je odpovědností příslušných výrobců těchto produktů a příslušenství, a to v souladu s podmínkami a délkou trvání záruk těchto výrobců);
- (b) jakýkoli Produkt, který byl demontován, opraven, pozměněn, opraven nebo modifikován jinými osobami, než jsou autorizovaní servisní pracovníci společnosti Olympus, pokud k opravě jinými stranami neudělila společnost Olympus písemný souhlas;
- (c) závady nebo poškození Produktů způsobené opotřebením, chybným použitím, zneužitím, nedbalostí, pískem, tekutinami, nárázem, nesprávným skladováním, neprovedením pravidelných úkonů nebo údržby, únikem baterií, použitím příslušenství nebo materiálu jiné značky než značky „OLYMPUS“ nebo použitím Produktů v kombinaci s nekompatibilními přístroji;
- (d) softwarové programy;
- (e) materiál (mimo jiné včetně kontrol, inkoustu, papíru, filmu, výtisků, negativů, kabelů a baterií);
- (f) Produkty, které neobsahují řádně umístěné a zaznamenané sériové číslo Olympus, pokud nejde o model, na který společnost Olympus nezaznamenává sériová čísla.

11

BEZPEČNOSTNÍ UPOZORNĚNÍ

- (g) Produkty odeslané, doručené, zakoupené nebo prodané prodejci mimo Severní Ameriku, Střední Ameriku, Jižní Ameriku a Karibik a/nebo
- (h) Produkty, které nejsou určeny nebo autorizovány k prodeji v Severní Americe, Jižní Americe, Střední Americe nebo Karibiku (tj. zboží z šedého trhu).

OMEZENÍ ZÁRUKY, OMEZENÍ ŠKOD, PŘIJETÍ ZÁRUČNÍ SMLOUVY JAKO CELKU, S DOBRÝM ÚMYSLEM

KROMĚ OMEZENÉ ZÁRUKY, KTERÁ JE POPSÁNA VÝŠE, SPOLEČNOST OLYMPUS NEVYDÁVÁ ŽÁDNÁ A ODMÍTÁ VEŠKERA PROHLÁŠENÍ, ZÁRUKY, PODMÍNKY A UJIŠTĚNÍ SOUVISEJÍCÍ S PRODUKTY, AŽ UŽ PŘÍMÁ NEBO NEPŘÍMÁ, VÝSLOVNÁ NEBO IMPLIKOVANÁ NEBO VYPLYVAJÍCÍ Z JAKÉHOKOLI ZÁKONA, NAŘÍZENÍ, KOMERČNÍHO VYUŽITÍ NEBO JINAK, A TO MIMO JINÉ VČETNÉ JAKÝCHKOLI ZÁRUK NEBO PROHLÁŠENÍ O VHODNOSTI, ODOLNOSTI, PRAVIDELNOSTI, FUNKČNOSTI NEBO STAVU PRODUKTŮ (NEBO JEJICH ČÁSTÍ) NEBO PRODEJNOSTI PRODUKTŮ NEBO JEJICH VHODNOSTI PRO KONKRÉTNÍ ÚČEL NEBO SOUVISEJÍCÍ S PORUŠENÍM PATENTU, AUTORSKÉHO PRAVA NEBO JINÝCH MAJETKOVÝCH PRÁV POUŽITÝCH NEBO ZAČLENĚNÝCH V PRODUKTU.

POKUD JSOU ZÁKONEM STANOVENY JAKÉKOLI IMPLIKOVANÉ ZÁRUKY, JSOU OMEZENY NA DOBU TRVÁNÍ TĚTO OMEZENÉ ZÁRUKY.

V NĚKTERÝCH STÁTECH NENÍ MOŽNÉ ODMÍTNUTÍ NEBO OMEZENÍ ZÁRUK A/NEBO OMEZENÍ ODPOVĚDNOSTI, PROTO VÝŠE UVEDENÁ ODMÍTNUTÍ A VYLOUČENÍ NEMUSÍ PLATIT.

V ZÁVISLOSTI NA STÁTU MŮŽE MÍT ZÁKAZNÍK TAKÉ JINÁ A/NEBO DODATEČNÁ PRAVA A NÁHRADY.

ZÁKAZNÍK PŘIJÍMÁ A SOUHLASÍ S TÍM, ŽE SPOLEČNOST OLYMPUS NEBUDE ODPOVĚDNÁ ZA ŽÁDNÉ ŠKODY, KTERÉ ZÁKAZNÍK MŮŽE UTRPĚT KVŮLI ZPOZDĚNĚMU DODÁNÍ, SELHÁNÍ PRODUKTU, PRAVIDELNOSTI PRODUKTU, VYBĚRU NEBO PRODUKCI, ZTRÁTĚ NEBO POŠKOZENÍ SNÍMKŮ NEBO DAT NEBO KVŮLI JAKÉKOLI JINÉ PŘÍČINĚ, AŽ UŽ JE ODPOVĚDNOST STANOVENA SMLUVNĚ, KVŮLI PŘEČINU (VČETNÉ NEDBALOSTI A ABSOLUTNÍ ODPOVĚDNOSTI ZA PRODUKT) NEBO JINAK. SPOLEČNOST OLYMPUS NEBUDE V ŽÁDNÉM PŘÍPADĚ ODPOVĚDNÁ ZA NEPŘÍMÉ, NÁHODNÉ, NÁSLEDNÉ NEBO ZVLÁŠTNÍ ŠKODY JAKÉHOKOLI DRUHU (MIMO JINÉ VČETNÉ ZTRÁTY ZISKŮ NEBO ZTRÁTY VYUŽITÍ), A TO BEZ OHLEDU NA TO, ZDA SPOLEČNOST OLYMPUS BYLA NEBO BY MĚLA BÝT INFORMOVÁNA O MOŽNOSTI TAKOVÝCH ZTRÁT NEBO ŠKOD.

Prohlášení a záruky učiněné jakoukoli osobou, mimo jiné včetně prodejců, zástupců, obchodníků nebo agentů společnosti Olympus, které nejsou v souladu s podmínkami této omezené záruky, odporují jim nebo je rozšiřují, nejsou pro společnost Olympus závazné, pokud nejsou v písemné formě a schváleny výslovně pověřeným úředníkem společnosti Olympus. Tato omezená záruka je kompletním a vylučným prohlášením o zárukách, které společnost Olympus poskytuje na Produkty, a nahrazuje veškeré předchozí a současné ústní nebo písemné smlouvy, dohody, návrhy a sdělení související s předmětem této záruky. Tato omezená záruka platí pouze pro původního zákazníka a nelze ji převést ani předat.

CO DĚLAT, KDYŽ JE NUTNÝ SERVIS

Zákazník musí kontaktovat určený tým podpory společnosti Olympus pro daný region za účelem zajištění dopravy vašeho Produktu k opravě. Za účelem kontaktování podpurného týmu společnosti Olympus ve svém regionu navštivte následující stránky, nebo volejte:

Kanada:

www.olympuscanada.com/repair /
1-800-622-6372

Spojené státy:

www.olympusamerica.com/repair /
1-800-622-6372

Latinská Amerika:

www.olympusamericalatina.com

Uživatel musí před odesláním produktu k opravě do společnosti Olympus zkopírovat nebo přenést jakýkoli obrázek nebo jiná data uložená v Produktu na jiné médium pro ukládání snímků nebo dat.

SPOLEČNOST OLYMPUS NEBUDE V ŽÁDNÉM PŘÍPADĚ ODPOVĚDNÁ ZA ULOŽENÍ, UCHOVÁNÍ NEBO ZACHOVÁNÍ JAKÝCHKOLI SNÍMKŮ NEBO DAT ULOŽENÝCH V PRODUKTU ANI ZA FILM UMÍSTĚNÝ V PRODUKTU, KTERÝ OBDŘĚLA K SERVISU. SPOLEČNOST OLYMPUS NEBUDE ODPOVĚDNÁ ANI ZA ŠKODY, KTERÉ MOHOU VZNIKNOU KVŮLI ZTRÁTĚ NEBO POŠKOZENÍ SNÍMKŮ NEBO DAT PŘI PRAVIDELNÉM SERVISNÍM ÚKONŮ (MIMO JINÉ VČETNÉ PŘÍMÝCH, NEPŘÍMÝCH, NÁHODNÝCH, NÁSLEDNÝCH NEBO ZVLÁŠTNÍCH ŠKOD, ZTRÁT ZISKŮ NEBO ZTRÁTY VYUŽITÍ), A TO BEZ OHLEDU NA TO, ZDA SPOLEČNOST OLYMPUS BYLA NEBO BY MĚLA BÝT INFORMOVÁNA O MOŽNOSTI TAKOVÉ ZTRÁTY NEBO POŠKOZENÍ.

Zákazník by měl produkt pečlivě zabalit tak, aby při přepravě nedošlo k poškození. Po pečlivém zabalení produktu odešlete balíček do společnosti Olympus nebo na adresu servisního střediska společnosti Olympus dle pokynů příslušného týmu podpory zákazníků společnosti Olympus.

Při zasílání Produktů k opravě by ve vašem balíčku nemělo chybět následující:

- 1) Prodejní doklad s datem a místem nákupu. Ručně psané doklady nebudou přijaty.
- 2) Kopii této omezené záruky **se sériovým číslem produktu, které odpovídá sériovému číslu na produktu** (nejde-li o model, na který společnost Olympus sériové číslo neumísťuje a nezaznamenává).
- 3) Podrobný popis problému a
- 4) Vzorové výtisky, negativy, digitální výtisky (nebo soubory na disku), jsou-li k dispozici a souvisejí-li s problémem.

PONECHTE SI KOPIE VŠECH DOKUMENTŮ. Společnost Olympus ani autorizované servisní středisko společnosti Olympus nenesou zodpovědnost za dokumenty ztracené nebo zničené při přepravě.

Po dokončení servisu vám bude Produkt zaslán zpět se zaplaceným poštovným.

SOUKROMÍ

Veškeré informace, které poskytnete za účelem zpracování své reklamace, jsou důvěrné a budou využity a předány jen pro účely zpracování a provedení záruční opravy.

Pro zákazníky v Evropě



Značka „CE“ značí, že tento produkt splňuje evropské požadavky na bezpečnost, zdraví, životní prostředí a ochranu zákazníka. Fotoaparáty označené symbolem „CE“ jsou určeny pro evropský trh.

Společnosti OLYMPUS CORPORATION a Olympus Europa SE & Co. KG tímto prohlašují, že tento fotoaparát E-M10MarkII vyhovuje požadavkům a dalším odpovídajícím podmínkám směrnice 1999/5/ES.

Podrobnosti viz:

<http://www.olympus-europa.com/>

Tento symbol [přeškrtnutý odpadkový koš s kolečky – směrnice WEEE, dodatek IV] indikuje oddělený sběr elektronického odpadu v zemích EU.

Nelikvidujte tento přístroj s běžným domovním odpadem.

Pro likvidaci přístroje použijte systém sběru a recyklace odpadu ve své zemi.

Tento symbol [přeškrtnutý odpadkový koš s kolečky – směrnice 2006/66/ES Dodatek II] znamená oddělený sběr použitých baterií v zemích EU.

Nevyhazujte baterie do běžného domovního odpadu.

Baterie likvidujte pomocí systému sběru a recyklace odpadu ve své zemi.



Záruční podmínky

Pokud dojde k nepravděpodobné situaci, kdy se na výrobku objeví závada i přes správné používání (v souladu s písemným manuálem dodaným s produktem) v záruční době dle platných národních nařízení ohledně záruční lhůty, a pokud byl výrobek zakoupen od autorizovaného distributora společnosti Olympus v rámci oblasti působnosti společnosti OLYMPUS EUROPA SE & Co. KG dle informací na adrese: <http://www.olympus-europa.com>, pak bude výrobek bezplatně opraven, případně dle uvážení společnosti Olympus vyměněn. Aby vám mohla společnost Olympus poskytnout záruční služby k vaší plné spokojenosti a co možná nejrychleji, dbejte níže uvedených pokynů:

1. Za účelem reklamace na základě této záruky se řiďte pokyny na adrese <http://consumer-service.olympus-europa.com>, kde se můžete zaregistrovat a sledovat postup vyřízení (tato služba není dostupná ve všech zemích). Případně vezměte produkt, odpovídající originální fakturu nebo doklad o koupi a vyplněný záruční certifikát k prodeji, kde byl výrobek zakoupen, nebo do jiného servisního střediska společnosti Olympus v oblasti působnosti společnosti OLYMPUS EUROPA SE & Co. KG dle údajů na adrese: <http://www.olympus-europa.com>, a to vše před uplynutím platné národní záruční lhůty.
2. Přesvědčte se, že je váš záruční list řádně vyplněn společností Olympus, autorizovaným prodejcem nebo servisním centrem. Proto se prosím ujistěte, že je vyplněno vaše jméno, jméno prodejce, sériové číslo, rok, měsíc a den koupě, nebo že je k tomuto záručnímu listu připojena originální faktura nebo prodejní doklad (s označením jména prodejce, datem nákupu a typem výrobku).
3. Protože tento záruční list nebude znovu vystaven, uschovejte jej na bezpečném místě.
4. Vezměte na vědomí, že společnost Olympus nepřebírá žádná rizika ani náklady související s přepravou produktu k prodejci nebo autorizovanému servisnímu středisku společnosti Olympus.
5. Tato záruka se nevztahuje na následující případy a budete požádáni o zaplacení nákladů na opravu, i v případě vad, ke kterým došlo v záruční době zmíněné výše.
 - a. Jakákoli závada vzniklá nesprávným zacházením (například provedení operace, která není popsána v manuálu zařízení atd.)

- b. Jakákoli vada, ke které došlo kvůli opravě, úpravě, čištění atd., při činnosti, která byla provedena někým jiným než společností Olympus nebo jejím autorizovaným servisním centrem.
 - c. Jakákoli vada nebo poškození, ke kterým došlo kvůli přepravě, pádu, nárazu atd. po zakoupení produktu.
 - d. Jakákoli vada nebo poškození, ke kterým došlo kvůli požáru, zemětřesení, povodním, úderu blesku nebo jiným přírodními katastrofám, znečištění životního prostředí a nepravidelným zdrojem napětí.
 - e. Jakákoli vada, ke které došlo kvůli nedbalému nebo nesprávnému skladování (jako je například uchovávání produktu v prostředí s vysokými teplotami či vlhkostí nebo blízko repelentů, jako je naftalen, nebo škodlivých drog atd.), při nesprávné údržbě atd.
 - f. Jakákoli vada, ke které došlo například kvůli vybitým bateriím.
 - g. Jakákoli vada, ke které došlo kvůli vniknutí písku, bláta, vody apod. dovnitř pouzdra produktu.
6. Výhradní zodpovědnost společnosti Olympus je v rámci této záruky omezena na opravu nebo výměnu výrobku. V rámci záruky je vyloučena jakákoli zodpovědnost za nepřímou nebo následnou ztrátu či škodu jakéhokoliv druhu vzniklou z důvodu nebo způsobenou zákazníkem kvůli vadě produktu, obzvláště pak za ztrátu nebo škodu způsobenou na objektivě, filmech nebo jiných zařízeních či příslušenství používaných s produktem, případně za jakoukoli ztrátu vyplývající z opožděné opravy nebo ztráty dat. Závazné zákonné předpisy zůstávají tímto nedotčeny.

Pro zákazníky v Thajsku

Toto telekomunikační zařízení je v souladu s požadavky úřadu NTC.

Pro zákazníky v Mexiku

Na používání tohoto zařízení se uplatní dvě následující podmínky :

- (1) Vybavení nebo zařízení nesmí způsobovat škodlivé rušení a (2) vybavení nebo zařízení musí akceptovat jakékoli rušení, včetně rušení, které může způsobit nežádoucí provoz.

Pro zákazníky v Singapuru

Odpovídá
IDA Standards
DB104634

Ochranné známky

- Microsoft a Windows jsou registrované ochranné známky společnosti Microsoft Corporation.
- Macintosh je ochranná známka společnosti Apple Inc.
- Logo SDXC Logo je ochranná známka společnosti SD-3C, LLC.
- Eye-Fi je ochranná známka společnosti Eye-Fi, Inc.
- Funkce „Shadow Adjustment Technology“ obsahuje patentované technologie od společnosti Apical Limited.
- Micro Four Thirds, Four Thirds a logo Micro Four Thirds a Four Thirds jsou ochranné známky nebo registrované ochranné známky společnosti OLYMPUS Corporation v Japonsku, Spojených státech, zemích Evropské unie a dalších zemích.
- Wi-Fi je registrovaná ochranná známka společnosti Wi-Fi Alliance.
- Logo Wi-Fi CERTIFIED je certifikační známka společnosti Wi-Fi Alliance.
- Zmiňované normy, použité v systému souborů fotoaparátu, jsou standardy „Design Rule for Camera File System/DCF“ vytvořené asociací Japan Electronics and Information Technology Industries Association (JEITA).
- Všechny ostatní názvy společností a produktů jsou ochranné známky nebo registrované ochranné známky příslušných vlastníků.



THIS PRODUCT IS LICENSED UNDER THE AVC PATENT PORTFOLIO LICENSE FOR THE PERSONAL AND NONCOMMERCIAL USE OF A CONSUMER TO (i) ENCODE VIDEO IN COMPLIANCE WITH THE AVC STANDARD (“AVC VIDEO”) AND/OR (ii) DECODE AVC VIDEO THAT WAS ENCODED BY A CONSUMER ENGAGED IN A PERSONAL AND NON-COMMERCIAL ACTIVITY AND/OR WAS OBTAINED FROM A VIDEO PROVIDER LICENSED TO PROVIDE AVC VIDEO. NO LICENSE IS GRANTED OR SHALL BE IMPLIED FOR ANY OTHER USE. ADDITIONAL INFORMATION MAY BE OBTAINED FROM MPEG LA, L.L.C. SEE [HTTP://WWW.MPEGLA.COM](http://www.mpegla.com)

Software v tomto fotoaparátu může obsahovat software třetích stran. Veškerý software třetích stran podléhá podmínkám stanoveným majiteli nebo poskytovateli licence na tento software a s těmito podmínkami je vám software poskytován. Tyto podmínky a další případná upozornění k softwaru třetích stran můžete nalézt v souboru PDF s upozorněními k softwaru, který se nachází na dodaném disku CD-ROM, nebo na adrese <http://www.olympus.co.jp/en/support/imsj/digicamera/download/notice/notice.cfm>

Symboly

 Režim RC.....	133
	98
 Zobrazení menu.....	98
 Nast. výchozí	99
 (Automatické ostření s prioritou obličeje).....	49, 99
 Pomalá sekvence.....	100
 Rychlá sekvence.....	100
 /Info nast.....	101
 Nastavení ovládání	101
 Zámek (Náhled).....	102
 Dlouhá exp.....	104
 X-Synch	104, 114
 + 	104
 +WB	105
 Var. úroveň	108
 / 	65
 (Zobrazení indexu).....	77
 (Prohlížení se zvětšením).....	77
 Režim.....	106
 (Smazání jednotlivého snímku).....	79
 (Výběr snímku)	80
 (Ochrana).....	79
 AUTO Zach. teplé barvy	105
 (Otáčení snímku).....	95
 Nastavit.....	104
 (Připnutí).....	102
 (Zvuková nahrávka).....	80
 (Nastavení jasu displeje).....	98
 (Prezentace)	78
 Stabilizace obrazu.....	100
 (Simul. optický hled.).....	108

A

A (Režim priority clony).....	33
AdobeRGB	71
AEL/AFL.....	109
AF lampa (osvětlení AF).....	99
AF s detekcí zornic.....	49
Aretace AE.....	18, 65, 109
ART (Umělecký filtr)	22, 28
Asistent MF.....	99, 110
Automatické ostření s prioritou obličeje	49, 99

B

Barevný prostor	105
Bezdrátová síť LAN	120
Bezdrátově ovládaný blesk.....	133
BKT (Bracketing).....	88
Bracketing.....	88
BULB	35

C

C-AF	51
C-AF+TR	51
Časosběrné snímání	87
Časosběrné video.....	87
Časovač BULB/TIME.....	103
Černobílý (Monotónní).....	68
Citlivost ISO.....	53

D

Detailní zobrazení.....	77, 81, 114
Digitální telekonvertor.....	65, 86
Dlouhá expozice (BULB/TIME).....	35
Doladění expozice.....	108
Dotyková obrazovka	108
Dotykový AF	37
Do ztracena	39

E

Expoziční kompenzace.....	47
Eye-Fi	108

F	
Filtr šumu.....	103
Firmware.....	98
Formátovat (Nast. karty).....	83
Fotografování BULB.....	35
Fotografování TIME.....	35
Funkce přepínače.....	100
Funkce přepínače režimů.....	100
Funkce tlačítka.....	64, 100

H	
HDMI.....	101
HDR.....	91
Hlasitost záznamu.....	106

I	
iAUTO (FAUTO).....	22, 24, 38
Info nast. (☒/Info nast.).....	101
Informace o poloze.....	119
Interval zobrazení.....	18
Během přehrávání.....	74
Během snímání.....	18
ISO.....	53, 103
ISO-Auto.....	103
ISO-Autom. nast.....	103

J	
Jednotlivý AF.....	51

K	
Kalibrace snímače.....	143
Karta.....	14, 130
Karta SD.....	130
Formátovat kartu SD.....	83
Klid. režim.....	16, 102
Kompenzace blesku.....	64
Kompozitní fotografování.....	36
Kompozitní nastavení.....	103
Komprese.....	60, 131
Kontinuální AF.....	51
Kontrola jasů a stínů.....	52
Korekce lichoběžníku.....	93
Korekce stínů.....	104
Krok EV.....	103
Krok ISO.....	101, 103

L	
Live BULB.....	103
Live TIME.....	103
LIVE TIME.....	35
LV super ovládací panel.....	45, 112

M	
M (Ruční režim).....	35
Malá oblast (Malá oblast AF).....	48
Mazání RAW+JPEG.....	105
Menu nastavení.....	98
Menu prohlížení.....	95
Menu snímání.....	83
Měření.....	53
Měření AEL.....	103
MF.....	65
MF (Ruční ostření).....	51
Moje klipy.....	41
Moje Nastavení.....	84
Multi Echo.....	39
Multifunkční.....	66

N	
Nabíjení.....	13
Náhled.....	65
Namáčknutí se stab. obr.....	100
Nastavení data/času (🕒).....	17
Nastavení histogramu.....	101
Nastavení hlasitosti.....	78
Nastavení režimu snímku.....	101
Nastavení vodováhy.....	108
Nastavení Wi-Fi.....	120
Nastavení zvýraznění.....	102
Nast. Copyright.....	106
Nast. dpi.....	105
Nast. karty.....	83
Nast. priority.....	105
Nast. výchozí (☑) Nast. výchozí).....	99
Název souboru.....	105

O	
Oblast AF (AF-ON)	48
Ostření BULB/TIME	99
Ostřicí prstenec	99
Otáčení	77
Ovládání	46
Ovládání intenzity blesku (BKT)	64

P	
P (Programový režim)	32
Paměť	122
Panorama	27
Panoramování	26
PHOTO STORY	30
Počet pixelů	104
Podsvícené LCD	102
Pomalá synchronizace	62
Poměr stran	59
Posunutí programu (Ps)	32
Prezentace	78
Příkaz sdílení	80
Priorita stab. obr. v objektivu	100
Prior. spouště C/S	100
Připojení k chytrému telefonu	117
Prodleva spouště	100
Prohlížeč panel	113
Prohlížení	76
Přehrávání videa	76, 79
Prohlížení fotografií	76, 77
Průvodce	24, 65
Průvodce režimem	101

R	
RAW	60
Redukce blikání	102
Redukce šumu	103
Redukce šumu větru	106
Registrace	123
Reset	84
Reset objekt	99
Reset ochr.	97
Režim AF	51, 99
Režim Art LV	101
Režim ostření (režim AF)	51

Režim RC (⚡ Režim RC)	133
Režim snímku	68, 85
Režim USB	102
Režim Video+Foto	40
Ruční ostření (MF)	51
Rychlé mazání	105
Rychlost elektronického zoomování	109

S	
S (režim priority času)	34
S-AF	51
S-AF+MF	51
Samospoušť	57
Scén. režim	26
SCN (Scén. režim)	22, 26
Sekvenční snímání	57
Simul. optický hled	108
Single Echo	39
Sledování AF	51
Sledování BULB/TIME	103
Sloučení snímků	97
Smazat	79
Smazat	79
Smazat vše	83
Smazat vybrané	80
Směr přepínače	100
Snímání	22
Fotografování	22
Záznam videa	39
Snímání se zpožděním	94
sRGB	71
Stabilizace obrazu	56
Stálý AF	99
Stav baterie	16
Super bodový AF (AF s přibližovacím rámečkem)	50

T	
Testovací snímek	65
Tisk	125
Tisková objednávka (Q)	127
Tlačítko INFO	21, 49, 75
TI. zaostř. oblasti AF	100
TV	110

U

Umělecké efekty	29
Umělecký filtr	28
Úpravy barev	52
Úpravy dat RAW	95
Úpravy JPEG	96
Úpravy snímků	95
Upr. náz. snímku	105
Uživatelské menu (☰)	99

V

Velikost snímku	131
Statický snímek	60
Video	61
Vícenásobná expozice	92
Video 🎥	72, 106
Video efekt	39
Video telekonvertor	40
Videovýstup	101
Vodováha	21
Vše [WB?]	104
Vysokorychlostní video	44, 61
Vysoký dynamický rozsah (HDR)	91

W

WB	54, 104
----------	---------

Z

Zámek náhledu	102
Živé kompozitní fotografování	36
Zobrazená mřížka	101
Zobrazení histogramu	21
Zobrazení indexu	77, 81, 114
Zobrazení menu (☰ Zobrazení menu)	98
Zobraz náhled	98
Automatické ostření s přibližovacím rámečkem	50
Zpomalené videosekvence	43, 44
Zrnitý film	28, 68
Zrychlené videosekvence	43
Zvětšení při přehrávání	77
Zvuk autom. ostření (pípnutí)	102
Zvuková nahrávka	80, 97

OLYMPUS EUROPA SE & CO. KG

Sídlo: Consumer Product Division
Wendenstrasse 14–18, 20097 Hamburk, Německo
Tel.: +49 40 – 23 77 3-0/Fax: +49 40 – 23 07 61
Dodávky zboží: Modul H, Willi-Bleicher Str. 36, 52353 Düren, Německo
Poštovní adresa: Postfach 10 49 08, 20034 Hamburk, Německo

Evropská technická podpora zákazníků:

Navštivte naše domovské stránky <http://www.olympus-europa.com>

Nebo zavolejte na BEZPLATNOU LINKU*: **00800 – 67 10 83 00**

Rakousko, Belgie, Českou Republiku, Dánsko, Finsko, Francie, Německo,
Lucembursko, Nizozemí, Norsko, Polsko, Portugalsko, Rusko, Španělsko,
Švédsko, Švýcarsko, Velká Británie.

* Někteří operátoři (mobilních) telefonních sítí nepovolují volání čísel +800 nebo před nimi vyžadují zvláštní předvolbu.

Pro všechny ostatní evropské země nebo v případě, když se nemůžete dovolat na výše uvedené číslo, použijte prosím následující

PLACENÁ ČÍSLA: +49 40 – 237 73 899.